

*CleanAIR® Omnira*

*CleanAIR® Omnira air*

*CleanAIR® Omnira COMBI*

*CleanAIR® Omnira COMBI air*



ENG 1  
BUL 7  
CZE 14  
DAN 20  
GER 27  
SPA 34  
EST 41

FIN 47  
FRE 53  
HEB 60  
HUN 66  
ITA 72  
LIT 79  
LAV 86

NOR 92  
NL 99  
POL 105  
POR 112  
RUM 120  
RUS 126  
SLO 134

SLV 140  
SRP 146  
SWE 154  
TUR 160  
CHI 166

# Omnira



ENG

**IMPORTANT:** To ensure your safety, please read and remember the following instructions before use. Keep the manual for future reference. The product should be used only for the purposes listed in this manual.

BUL

**ВАЖНО:** За ваша собствена безопасност прочетете и запомнете инструкциите в ръководството преди употреба. Запазете това ръководство за бъдещи справки. Продуктът трябва да се използва само за целите, посочени в инструкциите.

CZE

**DŮLEŽITÉ:** V zájmu vlastní bezpečnosti si před použitím přečtěte a zapamatujte instrukce v návodu. Návod si ponechte pro budoucí použití. Produkt by měl být použit pouze pro účely vyjmenované v návodu.

DAN

**VIGTIGT:** Læs og husk denne vejledning før brug, af hensyn til din egen sikkerhed. Behold vejledningen til senere opslagsbrug. Enheden bør kun anvendes til de formål, der er nævnt i denne vejledning.

GER

**WICHTIG:** Bitte lesen und merken Sie sich vor Gebrauch die folgenden Anweisungen, um Ihre eigene Sicherheit zu gewährleisten. Bewahren Sie das Handbuch für eine zukünftige Referenz auf. Das Gerät darf nur für den in diesem Handbuch aufgeführten Zweck verwendet werden.

SPA

**IMPORTANTE:** A fin de garantizar su seguridad, lea y recuerde estas instrucciones antes del uso. Guarde el manual para poder realizar las consultas necesarias en el futuro. El producto solo debe usarse para los fines establecidos en este manual.

EST

**TÄHTIS:** Enda ohutuse huvides lugege enne kasutamist juhendis olevaid juhiseid ja pidage meeles. Hoidke see juhend edaspidiseks kasutamiseks alles. Toodeid tohib kasutada ainult juhendis loetletud eesmärkidel.

FIN

**TÄRKEÄÄ:** Oman turvallisuutesi varmistamiseksi lue ja pidä mielessä seuraavat ohjeet ennen käyttöä. Säilytä opas myöhempää tarvetta varten. Tuotetta saa käyttää vain tässä käyttöoppaassa ilmoitettuihin tarkoituksiin.

FRE

**IMPORTANT :** Pour assurer votre sécurité, veuillez lire et mémoriser les instructions suivantes avant tout usage afin d'assurer votre propre sécurité. Conservez le manuel pour vous y référer dans le futur. Le produit ne doit être utilisé qu'aux fins énoncées dans ce manuel.

HEB

חשוב: כדי להבטיח את ביטחונך, אנא קרא/י חכור/י את ההוראות הבאות לפני השימוש. שמור/י את המדריך לשימוש עתידי. יש להשתמש ביהודה אך ורק למטרות שפורשו במדריך למשתמש זה.

HUN

**FONTOS:** Kérjük, saját biztonságá érdekében használat előtt olvassa el és jegyezze meg az alábbi utasításokat. Őrizze meg a kézikönyvet, a későbbiekben szüksége lehet rá. A terméket csak a kézikönyvben megadott célokra szabad használni.

ITA

**IMPORTANTE:** Leggere e ricordare le seguenti istruzioni prima dell'uso per garantire la propria sicurezza. Conservare il manuale per una futura consultazione. Il prodotto può essere utilizzato solo per gli scopi indicati in questo manuale.

LIT

**SVARBU:** savo pačių saugumui prieš naudodami perskaitykite ir atsiminkite instrukcijas, pateiktas vadove. Išsaugokite šį vadovą ateityje. Produktas turi būti naudojamas tik instrukcijoje nurodytais tikslais.

LAV

**SVARĪGI:** Savas drošības labad pirms lietošanas izlasiet un atcerieties rokasgrāmatā sniegtos norādījumus. Saglabāiet šo rokasgrāmatu turpmākai uzziņai. Produkts jāizmanto tikai norādījumos norādītajiem mērķiem.

NOR

**BELANGRIJK:** Lees voor gebruik de volgende instructies goed door en onthoud deze voor uw eigen veiligheid. Bewaar de handleiding voor toekomstige raadpleging. Het product mag alleen worden gebruikt voor de doelen in deze handleiding.

NL

**BELANGRIJK:** Lees voor gebruik de volgende instructies goed door en onthoud deze voor uw eigen veiligheid. Bewaar de handleiding voor toekomstige raadpleging. Het product mag alleen worden gebruikt voor de doeleinden van deze handleiding.

POL

**WAŻNE:** Aby zapewnić bezpieczeństwo, przed rozpoczęciem użytkowania należy przeczytać i zapamiętać poniższe instrukcje. Instrukcję obsługi należy zachować do wykorzystania w przyszłości. Produkt może być używany wyłącznie do celów opisanych w niniejszej instrukcji obsługi.

POR

**IMPORTANTE:** Para garantir a sua segurança, leia e recorde as seguintes instruções antes de usar. Guarde o manual para consultas futuras. O produto deve ser utilizado apenas para os fins descritos neste manual.

RUM

**IMPORTANT:** Pentru a vă asigura sigurană, vă rugăm să citii și să reținei următoarele instrucțiuni înainte de utilizare. Păstrați manualul pentru referințe viitoare. Produsul trebuie utilizat numai în scopurile enumerate în acest manual.

RUS

**ВАЖНОЕ ПРИМЕЧАНИЕ!** Пожалуйста, прочтите и запомните следующие инструкции перед использованием данного изделия в целях обеспечения собственной безопасности. Сохраните данное руководство для дальнейшего использования. Этот продукт должен использоваться только для целей, указанных в данном руководстве.

SLO

**DŮLEŽITÉ:** V zájme vlastní bezpečnosti si před použitím přečtěte a zapamatujte instrukce v návodu. Návod si ponechte pro budoucí použití. Produkt by měl být použitý iba na účely vyjmenované v návodu.

SLV

**POMEMBNO:** Zaradi lastne varnosti pred uporabo preberite in si zapomnite navodila v priročniku. Ta priročnik shranite za nadaljnjo uporabo. Izdelek se sme uporabljati samo za namene, navedene v navodilih.

SRP

**BAЖНО:** Ради сопствене безбедности прочитajte и запамтите упутства у упутству пре употребе. Сачувajte ово упутство за будућу употребу. Производ треба користити само у сврхе наведене у упутствима.

SWE

**VIKTIGT:** För din säkerhets skull bör du läsa och komma ihåg instruktionerna nedan innan du använder produkten. Behåll manualen för framtida referens. Produkten får endast användas för ändamålen som beskrivs i denna manual.

TUR

**ÖNEMLİ:** Kendi güvenliğinizi sağlamak için solunum cihazını kullanmadan önce lütfen aşağıdaki talimatları okuyun ve unutmayın. Bu cihazı daha sonra kullanmak üzere saklayın. Bu cihaz, sadece bu kılavuzda belirtilen amaçlara yönelik olarak kullanılmalıdır.

CHI

**注意:** 为了确保您的安全, 使用前, 请阅读并牢记以下说明。妥善保管好本手册, 以便日后查阅。本装置只能用于本手册所述目的。

1



2



3



4



5

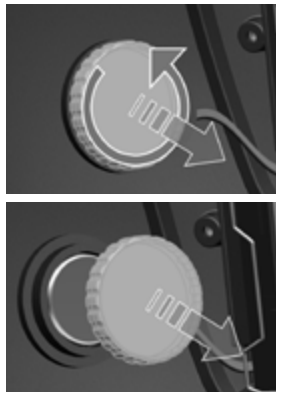

6



7



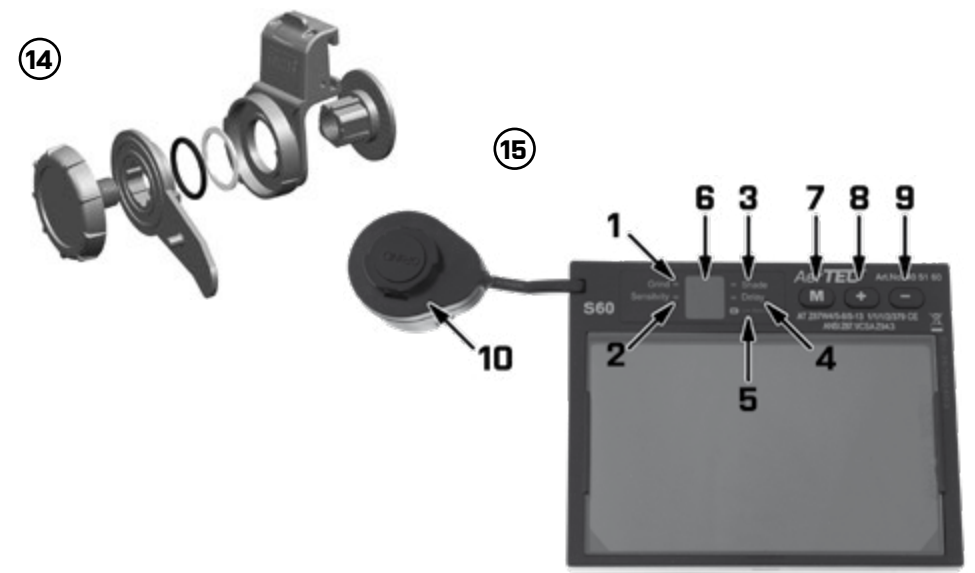
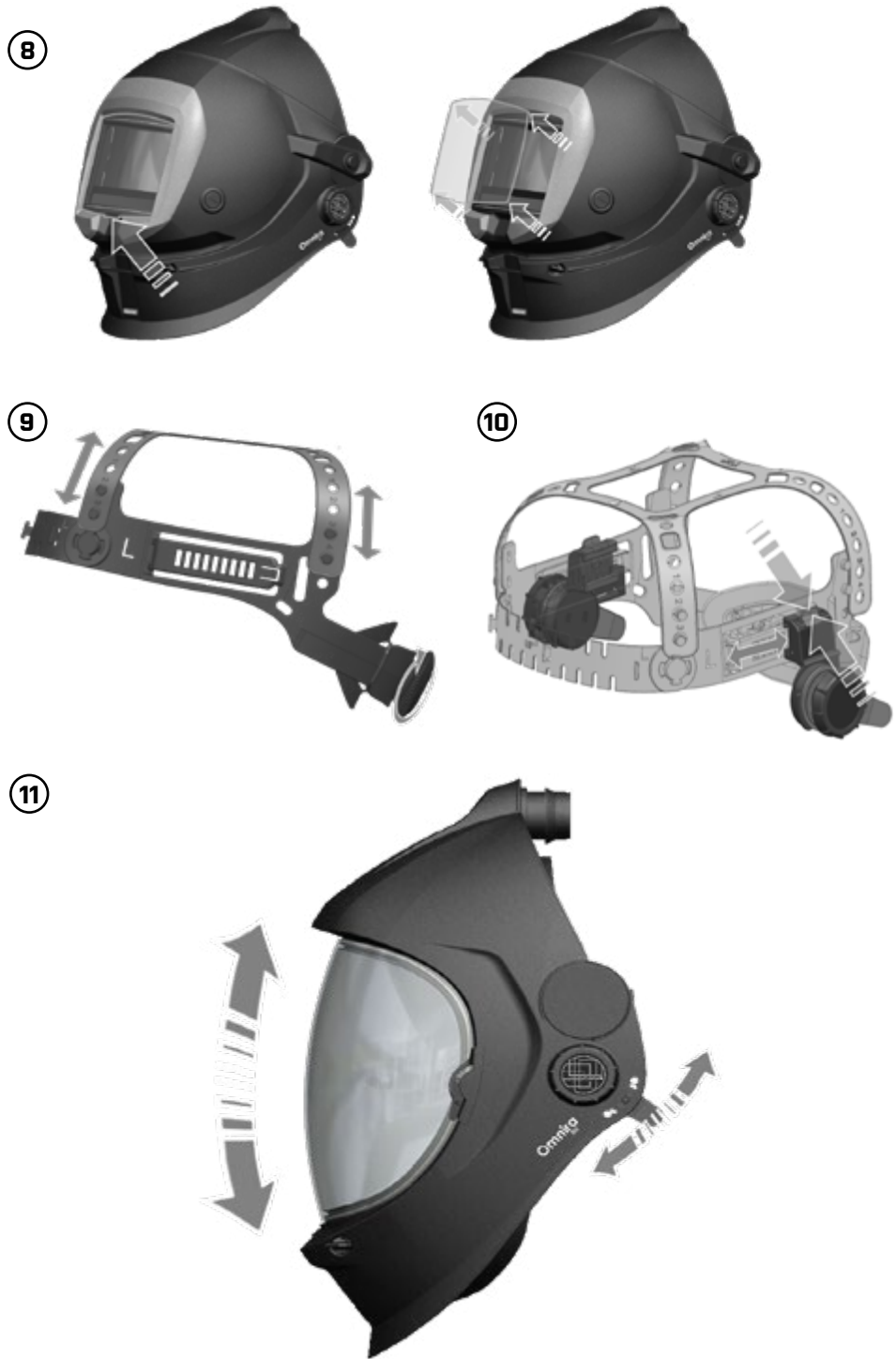

**16**

Welding method	Current [A]																				
	10	15	20	30	40	60	80	100	125	150	175	200	225	250	275	300	350	400	450	500	550
MMA			9	10					11					12					13		14
MIG, steel							10		11					12					13		14
MIG, aluminium							10		11				12		13				14		15
TIG			9	10			11		12				13		14						
MAG (CO <sub>2</sub> welding)							10	11	12				13					14			15
Plasma cutting								11				12		13							
Carbon arc gouging										10	11	12	13	14	15						

**Important**

Please read and remember the following instructions before use to ensure your own safety. If you have any questions, please contact the manufacturer or your distributor. Keep the manual for future reference. The welding helmet should be used only for the purposes listed in this manual.

**1. Introduction**

When used in accordance with these instructions, CleanAIR® Omnira / Omnira air is designed to protect the user's eyes and face against high speed particles. It is a multipurpose protective faceshield that can be easily converted to professional welding helmet with flip-up welding shield CleanAIR® Omnira COMBI /Omnira COMBI air.

CleanAIR® Omnira COMBI / Omnira COMBI air is designed to protect the user's eyes and face from harmful radiation including visible light, ultra-violet (UV), infra-red (IR) radiation and hot sparks and spatters resulting from arc welding and cutting applications such as MIG, MAG, TIG, SMAW, Plasma Arc, Carbon Arc gouging. This welding helmet is not recommended for heavy duty overhead welding applications, laser welding or laser cutting applications.

CleanAIR® Omnira air /Omnira COMBI air is adapted for use with powered air purifying respirators [hereinafter PAPR] CleanAIR® or with continuous flow compressed air breathing apparatuses [hereinafter „compressed air system“) CleanAIR® and thus provides protection of the respiratory tract.

CleanAIR® is a system of personal respiratory protection based on the principle of overpressure of filtered air in the breathing zone. The respirator is placed on the wearer's belt and filtrates the air which is taken in from the surrounding environment and then delivers it through the airduct into the protective helmet. The overpressure prevents contaminants from entering the breathing zone. This mild overpressure at the same time ensures the wearer's comfort, even with long-term use, as the wearer does not have to struggle in their breathing to overcome the resistance of the filter.

**2. Before you start working**

**CleanAIR® Omnira COMBI / Omnira COMBI air**

Ensure that the helmet is correctly assembled and that it completely blocks any accidental light. In the front, light may enter the helmet only through the viewing area of the welding filter. Ensure that the welding shield is parked in the lower position before you start welding. Adjust the headgear to ensure maximum comfort and to provide the largest field of vision. Check the prescribed shade level for your welding application and adjust your auto-darkening filter accordingly [select appropriate passive welding filter] - see the table with recommended shade levels). Inspect that the main protective visor is undamaged, clean and installed correctly. Replace the visor immediately, if it is damaged, or if spatter or scratches reduce vision. Inspect that the protection plates are undamaged, clean and installed correctly. Replace the plate immediately, if it is damaged, or if spatter or scratches reduce vision. Inspect that the welding filter is undamaged and clean. The damaged welding filter impairs protection and visibility and must be replaced immediately. Inspect that the welding helmet and headgear are undamaged.

**CleanAIR® Omnira / Omnira air**

Ensure that the protective faceshield is correctly assembled. Adjust the headgear to ensure maximum comfort and to provide the largest field of vision. Inspect that the protective visor is undamaged, clean and installed correctly. Replace the visor immediately, if it is damaged, or if spatter or scratches reduce vision.

**WARNING – CleanAIR® Omnira COMBI / Omnira COMBI air, CleanAIR® Omnira / Omnira air**

- Do not use CleanAIR® Omnira COMBI / Omnira COMBI air for welding if the welding shield is in the upper position! The clear visor doesn't protect against harmful radiation.
- Use only original CleanAIR® / AerTEC™ spare parts and consumables. In case of doubt, please contact your authorized distributor. The use of substitute components or any modifications not specified in this manual might impair protection and may invalidate claims under the warranty or cause the product to be non-compliant with protection classifications and relevant standards and certificates.
- Never place the helmet or the auto-darkening welding filter on hot surface.

- Scratched or damaged protection visors or plates should be regularly replaced by original CleanAIR® ones. Before using a new visor or protection plate, make sure to remove any additional protection foil from both sides.
- Do not use tempered mineral filters without suitable protection foils.
- Replace protection plate immediately, if it is damaged, or if spatter or scratches reduce vision.
- Do not expose the auto-darkening welding filter to liquids and protect it from dirt.
- Materials which may come into contact with the wearer's skin could cause allergic reactions to susceptible individuals.
- Welding helmet worn over standard ophthalmic spectacles may transmit impact, thus create a hazard to the wearer.

**Limitations on use of CleanAIR® Omnira COMBI air / Omnira air**

Never use the helmet in the following environments and under the following conditions:

- If oxygen concentration in the environment is lower than 17 %.
- In oxygen-enriched environments.
- In explosive ambience.
- In environments that represent an immediate threat to the life and health.

The helmet does not protect against hard shocks, explosions or corrosive substances.

Do not use in environments where the user does not know the type of contamination or its concentration.

Do not use when the powered air purifying respirator is turned off or when the compressed air inlet is closed! In this case the respiratory system gives little or no respiratory protection. Also there is a risk of a high concentration of carbon dioxide (CO2) building up and a risk of oxygen deficiency occurring inside the helmet. Move to a secure location and take appropriate measures when any of the following problems occur while using the helmet:

- If the PAPR or the compressed air system cease to operate for any reason whatsoever, the user must leave the contaminated workplace without delay.
- If you experience stench or irritation or an unpleasant taste while breathing.
- If you feel unwell or if you experience nausea. Filters designed for capturing solid and liquid particles [particle filters] do not protect the user

against any gases. Filters designed for capturing gases do not protect the user against any particles. In the workplace contaminated by both types of pollution, combined filters must be used.

**3. Control and spare parts replacement**

**Replacing the visor [\*PICTURE ANNEX 1]**

Shift the visor locks on both sides up [unlock] and remove the visor. Place the new visor on the same spot and shift both locks on the sides back down [lock]. Make sure the visor fits properly.

**Replacing the flip-up welding shield [\*PICTURE ANNEX 2]**

You can remove the welding shield by pressing the locking buttons on both sides of the helmet while pulling the welding shield out. Install the new flip-up welding shield by clicking the pivot mechanisms into mounting points of the face shield.

**How to upgrade your grinding face shield Omnira into flip-up welding helmet Omnira COMBI (PICTURE ANNEX 3)**

The mounting points of the flip-up welding shield are covered by round plastic covers on both sides of the face shield. You can easily remove them by pulling out. Install a new flip-up welding shield by clicking the pivot mechanisms into mounting points of the face shield.

**Face seal replacement [\*PICTURE ANNEX 4]**

Remove the headgear as described in section „Headgear replacement“.

Loosen both tension knobs on both sides and align the mounting mechanisms as shown on the picture 4.

Pull out the plastic frame of the face seal underneath the mounting mechanisms on both sides.

Click out the plastic frame of the face seal from the locking pins. Start with the upper part and then continue with the bottom part.

**Battery replacement [\*PICTURE ANNEX 5]**

- Open the back cover counterclockwise.
- Replace the battery with a new one.
- Turn the back cover clockwise.

**NEVER PUT USED BATTERIES INTO HOUSE HOLD WASTE BECAUSE THEY ARE VERY TOXIC TO THE ENVIRONMENT.**

Please always have used batteries recycled properly and stay GREEN when welding.

### Inner protection plate replacement (\*PICTURE ANNEX 6)

- Put your nail into a groove in the middle of the bottom of the inner protection plate and pull it away.
- insert the new inner protection plate by sliding it into the prepared rails on the sides of the ADF.

### ADF replacement (\*PICTURE ANNEX 7)

- Remove the cover of the outer „GRIND“ button using screwdriver. Turn the „GRIND“ button so that it easily passes through the hole into the helmet.
- Release the ADF retaining spring from the slot and remove ADF from the prepared frame in the helmet shell.
- insert the ADF into the frame and secure by pressing the retaining spring back into the slot.
- Insert „GRIND“ button back through the hole in the helmet shell and turn it around so that the cover can be attached back onto the „GRIND“ button.

### Outer protection plate replacement (\*PICTURE ANNEX 8)

- Put your thumb into an indent located below the bottom part of the protection plate and pull the plate out.
- insert the new protection plate into the grooves on sides of ADF filter opening by bending it slightly.

### HELMET AND HEADGEAR adjustment

#### Headgear adjustment (\*PICTURE ANNEX 9)

The size of the headgear [head circumference] can be adjusted by turning the rear wheel in order to fit any head size. The depth of the headgear can be adjusted by repositioning the four vertical head straps. To release the head straps from the headgear, just pull the straps out of the pin-locks. Snap the head straps on the pin-locks when reaching the optimal position.

#### Headgear replacement (\*PICTURE ANNEX 10)

For headgear replacement press the black tabs on the top of the pivot point while sliding the headgear forward.

To insert the new headgear slide the rails into

the groove on the pivot point. Both sides must be equally positioned.

#### Tilt (vertical viewing angle) adjustment (\*PICTURE ANNEX 11)

Tilt is adjusted on both sides of the helmet by loosening the outside tension knob and releasing the adjustment lever from its current location and moving it to another location. Tighten the tension knob when finished.

#### Distance Adjustment (\*PICTURE ANNEX 12)

Adjusts the distance between the face and the ADF by pressing the black tabs on the top of the pivot point while sliding the helmet forward or backward. Release the tabs when reaching the optimal position. Both sides must be equally positioned.

#### Air flow direction adjustment (\*PICTURE ANNEX 13)

CleanAIR® Omnira COMBI air / Omnira air is equipped with an advanced airflow regulation system inside the helmet. There are three airflow outputs inside the helmet. The main output is located at the bottom of the helmet and delivers the air directly towards the user's mouth. The direction of the air stream can be adjusted by turning the control knob outside the helmet. PICTURE 13a The two other outputs are located in the upper part of the helmet. The intensity of the air stream can be regulated by sliding the two slider buttons left and right. PICTURE 1b

#### Headgear mounting set replacement (\*PICTURE ANNEX 14)

Unscrew both tension knobs on the sides of the helmet. Remove the mounting sets from the welding helmet. Place the new mounting sets in the welding helmet with the square shaped nut in the round hole of the helmet on both sides. Screw the tension knobs in the square shaped nut of the mounting sets on both sides, but don't fully tighten yet. Insert the tilt adjustment lever pin in a tilt setting hole and tighten the tension knob on one side, do the same on the other side and use the same tilt setting hole [PICTURE 11].

#### ADF setting adjustment (\*PICTURE ANNEX 15)

#### ON/OFF

- The solar unit automatically switches ON when exposed to light.
- Press any button to check if the lens is working

properly and to activate Mode adjustments.

#### SHADE CONTROL

- Press the „M“ button [7], until the mode indicator is on Shade [3], the LED screen [6] now shows the current shade number.
- Press „+“ button [8] and „-“ button [9] to set the desired shade number.
- To toggle between the two shade ranges 5-8 and 9-13, press and hold any button „M“[7], „+“[8], „-“[9] for 3 seconds.
- Once the range is switched use „+“ [8] and „-“ [9] button to set the desired shade.

#### DELAY CONTROL

- Press the „M“ button [7], until the mode indicator is on Delay [4], the LED screen [6] now shows the current delay setting.
- Press „+“ button [8] and „-“ [9] button to set the desired delay setting. Delay time can be adjusted from 1 [0.1 Seconds]- 9 [0.9 Seconds].

#### SENSITIVITY CONTROL

Press the „M“ button [7], until the mode indicator is on Sensitivity [2], the LED screen [6] shows the current sensitivity setting.

Press „+“ button [8] and „-“ button [9] to set the desired sensitivity level. Sensitivity can be adjusted from 1 to 9. Higher number means higher sensitivity.

#### Sensitivity guideline:

Sensitivity settings is used to tell the auto-darkening lens how sensitively it should respond to the welding arc and interferences. Due to different working environments and properties of welding processes, adjustments may be required. Sensitivity should be determined by the following factors: applications, amperage of applications, interference:

**Applications** (Stable arc, such as DC TIG, non-stable arc, MMA/STICK, MIG, Plasma etc.)

**Amperage of Applications** (Extreme low, low-medium, medium-high)

**Interference** (Direct strong sunlight, strong fluorescent lights, neighbor welding arc etc.)

#### Sensitivity settings

**1-2** The least sensitive setting - for high current non-stable arc applications, in environments with strong interferences.

**3-4** For low current non-stable arc applications, in environments with strong interferences.

**5-6** Default setting - used for most types of welding, indoors and outdoors under normal ambient lights and/or low interferences

**7-8** For low current welding or stable arc applications, such as DC TIG.

**9** The most sensitive setting-suitable for very low current TIG welding or welding where part of the arc is obscured from view. The lens is very sensitive and may become dark due to strong ambient lights or interferences.

When not sure which number to use, the rule of thumb is to set higher number firstly, reduce one by one if interferences exists until the lens is not interfered.

For recommended shade level selection please see table (\*PICTURE 16)

#### NOTICE

**In some rare extreme cases, reduction of interferences may be required for the auto darkening lens to work properly. TIG and applications with stabler arc require higher sensitivity settings. Shade levels are given as a guide only and may be varied to suit individual needs.**

#### GRIND

Press the „M“ button [7], until the Mode indicator is on „Grind“ [1], the helmet is set to grinding mode. Or, press the Quick access „GRIND“ button [10] to toggle the lens between „GRIND“ and „non-GRIND“ mode.

**Warning:** When the lens is on „GRIND“ Mode, it will not respond to any welding arc. Make sure it is not in „GRIND“ mode before starting welding.

**Note:** The „GRIND“ Mode will be deactivated automatically after 30 minutes of activation. Use quick access GRIND switch to activate again.

#### LOW POWER INDICATOR

If the low battery indicator [5] blinks once in every 3 seconds, the batteries are low and replacement is required immediately.

#### Cleaning and maintenance

The lifetime of the helmet and visors is influenced by many factors such as: cold, heat, chemicals, sunlight or incorrect use. The helmet should be

checked on a daily basis of possible damage of its inside or outside structure. Careful use and correct maintenance of the welding helmet enhances operating life and improves your safety!

#### Cleaning:

- Cleaning must be performed in a room with sufficient ventilation. Avoid inhalation of harmful dust settled on individual parts!
- Clean the welding helmet with mild soap and lukewarm water. Do not use solvents. Clean the ADF with a clean, lint-free tissue or soft cloth.
- Do not immerse ADF in water nor spray it directly with liquids. Store equipment in a clean, dry and dust-free environment at room temperature.
- Do not use dishwasher or dryer!

#### Storage and shelf life

Store CleanAIR® Omnira air / Omnira COMBI in a dry and clean place at room temperature, avoid direct sunlight (temperature range from -10 °C to +55 °C with relative humidity between 20 and 95 %). Longterm storage in temperatures above 45 °C can reduce the lifetime of the battery.

Product code	Product description
40 31 00	Protective faceshield Omnira, w/o air distribution
70 31 00	Protective faceshield Omnira air, incl air distribution
40 32 01	Welding helmet CleanAIR® Omnira COMBI, 5-8/9-14, w/o air distribution
40 32 00	Welding helmet CleanAIR® Omnira COMBI, w/o air distribution, w/o ADF
40 32 97	Helmet shell CleanAIR® Omnira COMBI, w/o headgear, w/o air distribution, w/o ADF
70 32 01	Welding helmet CleanAIR® Omnira air COMBI, 5-8/9-14 incl air distribution
70 32 97	Welding helmet CleanAIR® Omnira air COMBI, 5-8/9-14, incl. headgear, w/o ADF

#### Spare parts, accessories:

Product code	Product description
72 90 00	Spare protective visor TR1, clear

72 90 01	Spare protective visor TR1, yellow
72 90 90	Spare protective visor TR1, clear, aPA, chemically resistant
72 91 00	Spare protective visor CR1, clear CP
72 90 03	Spare protective visor TR1, shade 3
72 90 05	Spare protective visor TR1, shade 5
70 32 93	Spare flip-up welding shield CleanAIR® Omnira COMBI, compatible with passive filter
70 32 92	Spare flip-up welding shield CleanAIR Omnira COMBI, compatible with ADF S60F
70 30 60	Face seal CleanAIR® VERUS air, Omnira air
70 30 71	Protective head cover, flame retardant [Verus, Omnira]
70 30 72	Protective neck cover, flame retardant [Verus, Omnira]
70 30 73	Protective head&neck cover, flame retardant [Verus, Omnira]
72 00 10	VariGEAR Comfort, headgear incl. sweatband
72 00 15	VariGEAR sweatband (pck of 2)
72 00 17	VariGEAR comfort set (set of sweatband and paddings)
72 00 14	Rear padding VariGEAR
72 00 16	Upper padding VariGEAR
40 51 61	Auto-darkening welding filter AerTEC S60F, 3/5-8/9-14, for FlipUp
13 51 60	Battery 3V for AerTEC S60 ADF
70 40 80	Protection plate outer (VERUS, Omnira COMBI, CA-40), pck of 10
*100/65	Protection plate inner (VERUS, Omnira COMBI, Summit), pck of 10
72 03 20 /10	Protection film for visor CR1 (Uni-Mask, Omnira), pack of 10 pcs

#### 4. Approved combinations

Product code	Product description	Class
30 00 00*	CleanAIR® AerGO®	TH3
81 00 00*	CleanAIR® Basic	TH3
63 00 00*	CleanAIR® Pressure	2A
67 00 00*	CleanAIR® Pressure Flow Master	3B

51 00 00*	CleanAIR® Chemical 2F	TH3
-----------	-----------------------	-----

\* including all derived variants

**This product is approved to be in accordance with the Regulation (EU) 2016/425 on PPE and as was tested meet requirements of the following standards:**

EN 166:2002	Notified body for the CE approval: ECS European Certification Service GmbH, Notified body 1883 Hüttfeldstraße 50, 73430 Aalen, Germany
EN 379+A1:2009	
EN 12941:1999 +A2:2009	Notified body for the CE approval: Occupational Safety Research Institute, v.v.i., Notified body 1024 Jeruzalémská 1283/9, 110 00, Prague 1, Czech Republic
EN 14594:2019	
EN 175:1998	Notified body for the CE approval: Institute for testing and certification třída Tomáše Bati 299, Louky, 763 02 Zlín, Czech Republic Notified body 1023
EN 166:2001	

Declaration of Conformity is available at:

<https://www.clean-air.cz/doc>

Markings according to EN 379 (4 / 5-8 / 9-13 AT 1/1/2/379 CE)	
CE 1883	identification of the Notified body for CE approval
4/5-8/9-14	4 - protection shade number in open state shade 5-8/9-13 – protection shade numbers in closed state shade
AT	Identification of manufacturer (ANTRA TECHNOLOGIES CO. LTD)
1/1/1	optical classes - optical quality / light scattering / homogeneity / angular dependence
EN 379	number of the standard

Markings according to EN 175 (EN 175 B CE)	
EN 175	number of the standard

B	impact rating (medium energy impact 120m/s)
CE	compliance symbol
MS	Identification of manufacturer (MALINA - Safety s.r.o.)

**Markings according (spare flip-up outer plate 70 32 93) to: EN 166 (166 MS 1 B CE) / (AT 1B CE)**

MS (AT)	Identification of the manufacturer MALINA - Safety s.r.o. [ANTRA TECHNOLOGIES CO. LTD]
166	number of the standard
1	optical class 1
B	mechanical strength (high speed particles, medium energy impact)
CE	compliance symbol

**Symbols according (visor TR1) to EN 166 Common symbols:**

MS	Manufacturer (MALINA – Safety s.r.o.)
1	Optical class
FT	Protection against high speed particles with low energy impact at extreme temperatures
B	Protection against high speed particles with medium energy impact
K	Resistance to surface damage by fine particles
N	Resistance to fogging of oculars

Clear (72 90 00) and yellow (72 90 01) protection visors:

2C	UV protection with good colour recognition [EN 170]
1,2	Shade number

Visors with shade 3 (72 90 03) and shade 5 (72 90 05):

3; 5	Filter for welding – shade number [EN 169]
2	UV Protection – the filter may affect colour recognition [EN 170]
3; 5	Shade number [EN 170]

Hood frame:

166	Standard EN 166
-----	-----------------

3;4;5	3 - Field of use – liquids 4 - Field of use – large dust particles 5 - Field of use – gas and fine dust particles
5	Highest scale number allowed – welding [EN 169]
2-5	Highest scale number allowed – UV [EN 170]

## РЪКОВОДСТВО ЗА УПОТРЕБА

### Важно

Прочетете и запомнете следните инструкции преди употреба, за да гарантирате собствената си безопасност. Ако имате въпроси, се обърнете към производителя или дистрибутора. Запазете ръководството за бъдещи справки. Шлемът за заваряване трябва да бъде използван само за целите, посочени в това ръководство.

### 1. Въведение

При използване в съответствие с настоящите инструкции CleanAIR® Omnira/Omnira air е проектиран за защита на очите и лицето срещу частици с висока скорост. Той е мултифункционален лицец щит, който лесно може да се преобразува в професионален шлем за заваряване с вдигащ се щит за заваряване CleanAIR® Omnira COMBI/Omnira COMBI air.

CleanAIR® Omnira COMBI/Omnira COMBI air е проектиран, за да предпазва очите и лицето на потребителя от вредно лъчение, включително видима светлина, ултравиолетово (UV), инфрачервено (IR) излъчване и топли искри и пръски от електродъгово заваряване и рязане, като напр. MIG, MAG, TIG, SMAW, плазмена дъга, въглеродна дъга. Шлемът за заваряване не се препоръчва за усилен заварявания над глава, лазерно заваряване или лазерно рязане.

CleanAIR® Omnira air/Omnira COMBI air е пригоден за използване с респиратори за пречистване на въздуха с електрозахранване (наричани по-долу PAPR) CleanAIR® или с дихателни апарати с непрекъснат поток съгъстен въздух (наричани по-долу „системи за съгъстен въздух“) CleanAIR® и по този начин осигурява защита на дихателните пътища.

CleanAIR® е система за персонална респираторна защита, базирана на създаването на свръхналягане от филтриран въздух в

зоната за дишане. PAPR се поставя на колана на носещия шлема и филтрира въздуха, който се поема от околната среда и след това го пренася до защитния шлем по въздухопровода. Свръхналягането не допуска замърсяванията да навлизат в зоната за дишане. Същевременно това леко свръхналягане осигурява комфорт на носещия шлема, дори при дълготрайна употреба, тъй като той не трябва да полага усилия при дишане, за да преодолее съпротивлението на филтъра.

### 2. Преди да започнете работа

#### CleanAIR® Omnira COMBI/Omnira COMBI air

Уверете се, че шлемът е правилно сглобен и че напълно блокира всякаква случайна светлина. Светлина може да навлиза в шлема отпред само през зоната за гледане на филтъра за заваряване. Уверете се, че щитът за заваряване е поставен в долна позиция, преди да започнете заваряване. Регулирайте оглавника, за да гарантирате максимален комфорт и най-голямо ползрение. Проверете предписаното ниво на затъмняване за заваряването, което извършвате, и регулирайте автоматично затъмняващия се филтър (изберете подходящ пасивен филтър за заваряване). Проверете дали главният защитен визьор е без повреди, чист и правилно монтиран. Сменете визьора незабавно, ако се повреди или ако пръски или надрасквания намаляват видимостта. Проверете дали всички защитни пластини са без повреди, чисти и правилно монтирани. Сменете пластината незабавно, ако е повредена или ако пръски или надрасквания намаляват видимостта. Проверете дали заваръчният филтър е без повреди и чисти. Повреденият заваръчен филтър нарушава защитата и видимостта и трябва да се смени незабавно. Проверете дали шлемът за заваряване и оглавникът са без повреди.

#### CleanAIR® Omnira/Omnira air

Уверете се, че защитният лицец щит е правилно сглобен. Регулирайте оглавника, за да гарантирате максимален комфорт и най-голямо ползрение. Проверете дали защитният визьор е без повреди, чист и правилно монтиран. Сменете визьора незабавно, ако е повреден или ако пръски или надрасквания намаляват

видимостта.

### ПРЕДУПРЕЖДЕНИЕ – CleanAIR® Omnira COMBI/Omnira COMBI air, CleanAIR® Omnira/Omnira air

- Не използвайте CleanAIR® Omnira COMBI/Omnira COMBI air за заваряване, ако щитът за заваряване е в горна позиция! Прозрачният визьор не предпазва срещу вредно лъчение.
- Използвайте само оригинални резервни части и консумативи CleanAIR®/AerTEC™. При колебание се свържете с оторизиран дистрибутор. Използването за заместващи компоненти или изменения, които не са посочени в настоящото ръководство, може да нарушат защитата и да анулират гаранционните претенции, или да направят продукта несъвместим с класификациите за защита и приложимите стандарти и сертификати.
- Никога не поставяйте шлема или автоматично затъмняващия се филтър на гореща повърхност.
- Надраскани или повредени защитни визьори или пластини трябва да се сменят редовно с оригинални CleanAIR®. Преди да използвате нов визьор или защитна пластина, се уверете, че сте отстранили всякакви други защити от двете страни.
- Не използвайте темперирани минерални филтри без подходящи защитни фолиа.
- Сменете защитната пластина незабавно, ако се повреди или ако пръски или надрасквания намаляват видимостта.
- Не излагайте автоматично затъмняващия се филтър за заваряване на течности и го предпазвайте от замърсяване.
- Материали, които може да влязат в контакт с кожата на потребителя, може да причинят алергични реакции при предразположени лица.
- Шлемът за заваряване, носен върху диоптрични очила, може да предаде уреда и по този начин да създаде опасност за потребителя.

### Ограничение в използването на CleanAIR® Omnira COMBI air/Omnira air

Никога не използвайте шлема в следните среди и при следните условия:

- Ако концентрацията на кислород в средата е по-малка от 17%.

- В обогатени с кислород среди.
- Във взривоопасна атмосфера.
- В среди, представляващи непосредствена заплаха за живота и здравето.

Шлемът не защитава срещу силни удари, експлозии или корозивни вещества.

Не използвайте в среди, при които потребителят няма информация за вида на замърсяването или неговата концентрация.

Не използвайте, когато респираторът за пречистване на въздуха с нагнетяващ вентилатор е изключен или когато входът за съгъстен въздух е затворен! В този случай респираторната система осигурява слаба или никаква респираторна защита. Освен това съществува риск от натрупването на висока концентрация на въглероден диоксид (CO<sub>2</sub>) и недостиг на кислород в шлема.

Преместете се на безопасно място и вземете подходящи мерки, когато при използване на шлема възникнат някои от следните проблеми:

- Ако PAPR или системата със съгъстен въздух спре да работи по някаква причина, потребителят трябва да напусне замърсеното работно място незабавно.
- Ако усетите лоша миризма, дразнене или неприятен вкус, когато дишате.
- Ако усетите, че не сте добре или изпитате гадене.

Филтрите, предназначени за улавяне на твърди и течни частици (филтри против аерозолни частици), не защитават потребителя от газове. Филтрите, предназначени за улавяне на газове, не защитават потребителя от аерозолни частици. На работно място, замърсено с двата вида замърсявания, трябва да се използват комбинирани филтри.

### 3. Управление и подмяна на резервни части

#### Смяна на визьора (\*ФИГУРА ПРИЛОЖЕНИЕ 1)

Вдигнете ключалките на визьора от двете страни (отваряне) и свалете визьора. Поставете новия визьор на същото място и свалете обратно двете ключалки отстрани (заклучване). Уверете се, че визьорът приляга по подходящ начин.

#### Смяна на подвижният се щит за заваряване (\*ФИГУРА ПРИЛОЖЕНИЕ 2)

Може да свалите щита за заваряване, като

натиснете бутоните за заключване от двете страни на шлема, докато издърпвате щита за заваряване. Монтирайте новия повдигащ се щит за заваряване, като застопорите въртящите механизми в точките за монтиране на щита за лице.

### Как да преустроите щита за лице за шлифоване Omnira в повдигащ се шлем за заваряване Omnira COMBI (ФИГУРА ПРИЛОЖЕНИЕ 3)

Точките за монтаж на повдигащия се щит за заваряване са покрити от кръгли пластмасови капачета от двете страни на щита за лице. Може лесно да ги свалите чрез дърпане. Монтирайте нов повдигащ се щит за заваряване, като застопорите въртящите механизми в точките за монтиране на щита за лице.

### Смяна на лицевото уплътнение (\*ФИГУРА ПРИЛОЖЕНИЕ 4)

Свалете оглавника, както е описано в раздел „Смяна на оглавника“. Развийте двете въртящи се ръкохватки от двете страни и подравнете механизмите за монтаж, както е показано на фигура 4. Извадете пластмасовата рамка на лицевото уплътнение под механизмите за монтаж от двете страни. Извадете пластмасовата рамка на лицевото уплътнение от фиксиращите щифтове. Започнете с горната част и след това продължете с долната част.

### Смяна на батерия (\*ФИГУРА ПРИЛОЖЕНИЕ 5)

- Отворете задния капак обратно на часовниковата стрелка.
- Сменете батерията с нова.
- Завъртете задния капак по часовниковата стрелка.

### НИКОГА НЕ ИЗХВЪРЛЯЙТЕ ИЗПОЛЗВАНИ БАТЕРИИ С БИТОВИЯ ОТПАДЪК, ТЪЙ КАТО СА ИЗКЛЮЧИТЕЛНО ТОКСИЧНИ ЗА ПРИРОДАТА.

Винаги рециклирайте правилно подходящите батерии и бъдете ЕКОЛОГИЧНИ при заваряване.

### Смяна на вътрешната защитна пластина (\*ФИГУРА ПРИЛОЖЕНИЕ 6)

- Поставете нокът във вдлъбнатината в средата на дъното на вътрешната защитна

пластина и я издърпайте.

- Поставете новата вътрешна защитна пластина, като я плъзнете в улеите от двете страни на автоматично затъмняващия се филтър.

### Смяна на автоматично затъмняващия се филтър (\*ФИГУРА ПРИЛОЖЕНИЕ 7)

- Свалете капака на външния бутон „GRIND“ (Шлифоване), като използвате отвертка. Завъртете бутона „GRIND“ (Шлифоване), за да излезе лесно през отвора на шлема.
- Извадете връщащата пружина за автоматично затъмняващия се филтър от слота и свалете автоматично затъмняващия се филтър от приготвената рамка в корпуса на шлема.
- Поставете автоматично затъмняващия се филтър в рамката и го фиксирайте, като натиснете задържащата пружина обратно в гнездото.
- Поставете бутона „GRIND“ (Шлифоване) обратно през отвора в корпуса на шлема и го завъртете, така че капакът да може да се постави обратно върху бутона „GRIND“ (Шлифоване).

### Смяна на външна защитна пластина (\*ФИГУРА ПРИЛОЖЕНИЕ 8)

- Пъхнете пръста си във вдлъбнатината под долната част на защитната пластина и издърпайте пластината.
- Поставете новата защитна пластина в улеите от двете страни на отвора за автоматично затъмняващия се филтър, като я извиете леко.

### Регулиране на ШЛЕМ И ОГЛАВНИК

#### Регулиране на оглавник (\*ФИГУРА ПРИЛОЖЕНИЕ 9)

Размерът на оглавника (обиколка на главата) може да се регулира чрез завъртане на задното колело, за да пасне на всеки размер глава. Дълбочината на оглавника може да се регулира чрез преместване на четирите вертикални ленти за глава. За да свалите лентите за глава от оглавника, просто извадете лентите от щифтовете. Фиксирайте лентите за глава в щифтовете, когато достигнете оптимална позиция.

#### Смяна на оглавник (\*ФИГУРА ПРИЛОЖЕНИЕ 10)

За смяна на оглавника натиснете черните езичета върху точката на завъртане, докато плъзгате оглавника напред.

За да поставите новия оглавник, плъзнете улеите в жлеба на точката на завъртане. Двете страни трябва да са еднакво позиционирани.

#### Регулиране на наклона (вертикален ъгъл на виждане) (\*ФИГУРА ПРИЛОЖЕНИЕ 11)

Наклонът се регулира от двете страни на шлема чрез развиване на външната пристягаща ръкохватка и освобождаване на лоста за регулиране от настоящата му позиция и преместването му до друга позиция. Затегнете пристягащата ръкохватка, когато приключите.

#### Регулиране на разстоянието (\*ФИГУРА ПРИЛОЖЕНИЕ 12)

Регулирайте разстоянието между лицето и автоматично затъмняващия се филтър чрез натискане на двете езичета върху точката на завъртане, докато плъзгате шлема напред или назад. Пуснете езичетата, когато достигнете оптимална позиция. Двете страни трябва да са еднакво позиционирани.

#### Регулиране на потока на въздух (\*ФИГУРА ПРИЛОЖЕНИЕ 13)

CleanAIR® Omnira COMBI air/Omnira air е оборудван с усъвършенствана система за регулиране на потока на въздух в шлема. В шлема има три извода за въздух. Главният извод се намира на дъното на шлема и подава въздуха директно към устата на потребителя. Посоката на въздушната струя може да се регулира чрез завъртане на контролния превключвател от външната страна на шлема. ФИГУРА 13а Два други извода се намират в горната част на шлема. Интензивността на въздушната струя може да се регулира чрез плъзгане на двата плъзгача отляво и отдясно. ФИГУРА 1b

#### Смяна на комплект за монтиране на оглавник (\*ФИГУРА ПРИЛОЖЕНИЕ 14)

Развийте двете пристягащи ръкохватки от двете страни на шлема. Свалете комплектите за монтиране от шлема за заваряване. Поставете новите комплекти за монтиране в шлема за заваряване с квадратната гайка в кръглия отвор на шлема от двете страни. Навийте пристягащите ръкохватки в квадратните

гайки на комплектите за монтиране от двете страни, не затягайте докрай. Поставете щифта на лоста за регулиране на наклона в отвор за регулиране на наклона и затегнете пристягащата ръкохватка от едната страна, извършете и от другата страна и използвайте същия отвор за регулиране на наклона (ФИГУРА 11).

#### Регулиране на настройката на автоматично затъмняващия се филтър (\*ФИГУРА ПРИЛОЖЕНИЕ 15)

##### ON/OFF (ВКЛ./ИЗКЛ.)

- Соларният модул автоматично се включва, когато е изложен на светлина.
- Натиснете произволен бутон, за да проверите дали лещите работят правилно и за да активирате Mode adjustments (Регулиране на режим).

##### УПРАВЛЕНИЕ НА ЗАТЪМНЯВАНЕ

- Натиснете бутона „M“ (7), докато индикатора за режим стане Shade (Затъмняване) (3), LED екранът (6) показва текущото число на затъмняване.
- Натиснете бутон „+“ (8) и бутон „-“ (9), за да зададете желано число на затъмняване.
- За да преминавате между диапазоните на затъмняване 5 – 8 и 9 – 13, натиснете и задръжте който и да е от бутоните „M“ (7), „+“ (8), „-“ (9) за 3 секунди.
- Когато диапазонът е превключен, използвайте бутоните „+“ (8) и „-“ (9), за да зададете желаното затъмняване.

##### УПРАВЛЕНИЕ НА ЗАБАВЯНЕ

- Натиснете бутона „M“ (7), докато индикатора за режим стане Delay (Забавяне) (4), LED екранът (6) показва текущата настройка на забавяне.
- Натиснете бутон „+“ (8) и бутон „-“ (9), за да зададете желаната настройка на забавяне. Времето на забавяне може да се регулира от 1 (0,1 секунди) – 9 (0,9 секунди).

##### УПРАВЛЕНИЕ НА ЧУВСТВИТЕЛНОСТТА

Натиснете бутон „M“ (7), докато индикатора за режим стане Sensitivity (Чувствителност) (2), LED екранът (6) показва текущата настройка на чувствителност.

Натиснете бутон „+“ (8) и бутон „-“ (9), за да зададете желано ниво на чувствителност. Чувствителността може да се регулира от 1

до 9. По-високото число означава по-висока чувствителност.

#### Указания за чувствителност:

Настройките на чувствителността се използват за указване на автоматично затъмняващите се лещи колко чувствително трябва да реагират на заваряващата дъга и интерференции. Поради различни работни среди и характеристиките на заваръчните процеси, може да са необходими настройки. Чувствителността трябва да се определя от следните фактори: приложения, ампераж на приложенията, интерференции:

**Приложения** (стабилна дъга, като DC TIG, нестабилна дъга, MMA/STICK, MIG, плазма и т.н.)

**Ампераж на приложенията** (много нисък, нисък към среден, среден към висок)

**Интерференции** (силна директна слънчева светлина, силни флуоресцентни лампи, съседна заваръчна дъга и т.н.)

#### Настройки на чувствителност

**1~2** Най-слабо чувствителната настройка – за приложения с нестабилни дъги с голям ток, в среди със силни интерференции.

**3~4** За приложения с нестабилни дъги с малък ток, в среди със силни интерференции.

**5~6** Настройка по подразбиране – използва се за повечето типове заваряване, на закрито и открито при нормално осветление и/или слаби интерференции.

**7~8** За заваряване с малък ток или стабилни дъги, като DC TIG.

**9** Най-чувствителната настройка – подходяща за заваряване TIG с малък ток или заваряване, при което част от дъгата не се вижда. Лещите са много чувствителни и може да се затъмнят поради силно осветление или интерференции.

Когато не сте сигурни кой номер да използвате, първоначално задайте по-високо число, след което намалявайте с по една степен, ако съществуват интерференции, докато те престанат да влияят на лещите.

За избиране на препоръчителен ниво на затъмняване вижте таблицата (\*ФИГУРА 16)

#### ЗАБЕЛЕЖКА

**В някои редки случаи може да е необходимо намаляване на интерференциите, за да работят автоматично затъмняващите се лещи. TIG и приложения със стабилна дъга изискват настройки с висока чувствителност. Нивата на затъмняване са ориентировъчни и може да варират според индивидуалните нужди.**

#### ШЛИФОВАНЕ

Натиснете бутона „M“ (7), докато индикаторът за режим стане „Grind“ (Шлифоване) (1), шлемът е настроен на режим за шлифоване. Или натиснете бутона за бърз достъп „GRIND“ (Шлифоване) (10) за да превключвате лещите между режими „GRIND“ (Шлифоване) и „non-GRIND“ (Не шлифоване).

**Предупреждение:** Когато лещите са в режим „GRIND“ (Шлифоване), те няма да реагират на заваръчни дъги. Уверете се, че не са в режим „GRIND“ (Шлифоване), преди да започнете да заварявате.

**Забележка:** Режимът „GRIND“ (Шлифоване) ще се деактивира автоматично 30 минути след активирането. Използвайте превключвателя за бърз достъп GRIND (Шлифоване), за да активирате отново.

#### ИНДИКАТОР ЗА ИЗТОЩЕНА БАТЕРИЯ

Ако индикаторът за изтощена батерия (5) мига на всеки 3 секунди, батериите са изтощени и трябва да се сменят веднага.

#### Почистване и поддръжка

Жизненият цикъл на шлема и визьорите се влияе от много фактори, като студ, топлина, химикали, слънчева светлина или неправилно използване. Шлемът трябва да се проверява ежедневно за евентуални повреди по вътрешността и външността на структурата му. Внимателната употреба и правилната поддръжка на предпазния шлем подобряват работния живот и вашата безопасност!

#### Почистване:

- Почистването трябва да се извършва в стая с достатъчно вентилация. Избягвайте вдишването на вредни замърсявания, отложени по отделните части!
- Почиствайте шлема с мек сапун и хладка вода.

Не използвайте разтворители. Почиствайте автоматично затъмняващия се филтър с чиста кърпа или парцал без власинки.

- Не потопявайте автоматично затъмняващия се филтър във вода и не го пръскайте директно с течности. Съхранявайте оборудването в чиста, суха среда без прах при стайна температура.
- Не използвайте съдомиялна машина или сушилня!

#### Съхранение и срок на съхранение

Съхранявайте CleanAIR® Omnira air/Omnira COMBI на сухо и чисто място при стайна температура, избягвайте директна слънчева светлина (температура от -10 °C до +55 °C с относителна влажност на въздуха между 20% и 95% Rh). Дълготрайното съхранение при температури над 45 °C може да намали живота на батерията.

Продуктов код	Описание на продукта
40 31 00	Защитен щит за лице Omnira, без подаване на въздух
70 31 00	Защитен щит за лице Omnira, с подаване на въздух
40 32 01	Шлем за заваряване CleanAIR® Omnira COMBI, 5 – 8/9 – 14, без подаване на въздух
40 32 00	Шлем за заваряване CleanAIR® Omnira COMBI, без подаване на въздух, без автоматично затъмняващ се филтър
40 32 97	Корпус на шлем CleanAIR® Omnira COMBI, без оглавник, без подаване на въздух, без автоматично затъмняващ се филтър
70 32 01	Шлем за заваряване CleanAIR® Omnira COMBI, 5 – 8/9 – 14, с подаване на въздух

70 32 97	Шлем за заваряване CleanAIR® Omnira COMBI, 5 – 8/9 – 14, с оглавник, без автоматично затъмняващ се филтър
----------	---

#### Резервни части, аксесоари:

Продуктов код	Описание на продукта
72 90 00	Резервен защитен визьор TR1, прозрачен
72 90 01	Резервен защитен визьор TR1, жълт
72 90 90	Резервен защитен визьор TR1, прозрачен, aPA, устойчив на химикали
72 91 00	Резервен защитен визьор CR1, прозрачен CP
72 90 03	Резервен защитен визьор TR1, степен на затъмняване 3
72 90 05	Резервен защитен визьор TR1, степен на затъмняване 5
70 32 93	Резервен повдигащ се щит за заваряване CleanAIR® Omnira COMBI, съвместим с пасивен филтър
70 32 92	Резервен повдигащ се щит за заваряване CleanAIR® Omnira COMBI, съвместим с автоматично затъмняващ се филтър ADF S60F
70 30 60	Лицево уплътнение CleanAIR® VERUS air, Omnira air
70 30 71	Защитна шапка за глава, забавител на горенето (Verus, Omnira)
70 30 72	Защитна покривало за врат, забавител на горенето (Verus, Omnira)
70 30 73	Защитна покривало за глава и врат, забавител на горенето (Verus, Omnira)
72 00 10	VariGEAR Comfort, оглавник, вкл. лента против изпотяване

72 00 15	VariGEAR лента против изпотяване (2 бр.)
72 00 17	VariGEAR комфортен комплект (комплект ленти против изпотяване и подложки)
72 00 14	Задни подложки VariGEAR
72 00 16	Горни подложки VariGEAR
40 51 61	Автоматично затъмняващ се филтър за заваряване AerTEC S60F, 3/5 – 8/9 – 14, за FlipUp
13 51 60	Батерия 3 V за AerTEC S60 ADF
70 40 80	Външна защитна пластина (VERUS, Omnira COMBI, CA-40), 10 бр.
*100/65	Вътрешна защитна пластина (VERUS, Omnira COMBI, Summit), 10 бр.
72 03 20 / 10	Защитен филм за визьор CR1 (UniMask, Omnira), 10 бр.

#### 4. Одобрени комбинации

Продуктов код	Описание на продукта	Клас
30 00 00*	CleanAIR® AerGO®	TH3
81 00 00*	CleanAIR® Basic	TH3
63 00 00*	CleanAIR® Pressure	2A
67 00 00*	CleanAIR® Pressure Flow Master	3B
51 00 00*	CleanAIR® Chemical 2F	TH3

\* включително всички производни варианти

**Този продукт е в съответствие с Регламент (ЕС) 2016/425 относно ЛПС и отговаря на изискванията на следните стандарти:**

EN 166:2002	Нотифициран орган за CE одобрение: ECS European Certification Service GmbH, Notified body 1883 Hüttfeldstraße 50, 73430 Aalen, Германия
EN 379+A1:2009	

EN 12941:1999 +A2:2009	Нотифициран орган за CE одобрение: Occupational Safety Research Institute, v.v.i., Notified body 1024
EN 14594:2019	Jeruzalémská 1283/9, 110 00, Prague 1, Чехия
EN 175:1998	Нотифициран орган за CE одобрение: Institute for testing and certification
EN 166:2001	tržda Tomáše Bati 299, Louky, 763 02 Zlín, Чехия Notified body 1023

Декларацията за съответствие е налична на адрес:

<https://www.clean-air.cz/doc>

Маркировки съгласно EN 379 (4/5 – 8/9 – 13 AT 1/1/1/2/379 CE)	
CE 1883	идентификатор на Нотифициран орган за CE одобрение
4/5 – 8/9 – 14	4 – номер на затъмняване при отворено състояние на затъмняване 5 – 8/9 – 13 – номера на затъмняване при затворено състояние на затъмняване
AT	И д е н т и ф и к а т о р на производителя (ANTRA TECHNOLOGIES CO. LTD)
1/1/1/1	оптични класове – оптично качество/разпръскване на светлина/хомогенност/ъглова зависимост
EN 379	номер на стандарт

Маркировки съгласно EN 175 (EN 175 B CE)	
EN 175	номер на стандарт
B	удароустойчивост (удар със средна енергия от 120 м/сек)
CE	символ за съответствие
MS	Идентификатор на производител (MALINA – Safety s.r.o.)

#### Маркировки в съответствие (резервна повдигаща се външна пластина 70 32 93) с: EN 166 (166 MS 1 B CE)/(AT 1B CE)

MS (AT)	Идентификатор на производителя MALINA – Safety s.r.o. (ANTRA TECHNOLOGIES CO. LTD)
166	номер на стандарт
1	оптичен клас 1
B	механична устойчивост (високоскоростни частици, средно енергийно въздействие)
CE	символ за съответствие

#### Символи в съответствие (визьор TR1) с EN 166

Общи символи:

MS	Производител (MALINA – Safety s.r.o.)
1	Оптичен клас
FT	Защита срещу високоскоростни частици с ниско енергийно въздействие при екстремни температури
B	Защита срещу високоскоростни частици със средно енергийно въздействие
K	Устойчивост на повърхностни повреди от фини частици
N	Устойчивост на замъгляване на окулярите

Прозрачни (72 90 00) и жълти (72 90 01) защитни визьори:

2C	UV защита с добро разпознаване на цветовете (EN 170)
1, 2	Номер на засенчване

Визьори със затъмняване 3 (72 90 03) и затъмняване 5 (72 90 05):

3; 5	Филтър за заваряване – номер на затъмняване (EN 169)
2	UV защита – филтърът може да влияе върху възприемането на цветовете (EN 170)
3; 5	Номер на засенчване (EN 170)

Рамка на шлема:

166	Стандарт EN 166
-----	-----------------

3; 4; 5	3 – област на употреба – течности 4 – област на употреба – големи прахови частици 5 – област на употреба – газ и фини прахови частици
5	Най-висока позволена стойност на скалата – заваряване (EN 169)
2 – 5	Най-висока позволена стойност на скалата – UV (EN 170)

#### UŽIVATELSKÝ MANUÁL

#### Důležité

V zájmu vlastní bezpečnosti si před prvním použitím nejprve přečtěte a zapamatujte následující instrukce. Uchovejte prosím tento návod pro budoucí použití. Tento ochranný prostředek by měl být použit pouze k účelům vyjmenovaným v tomto návodu. V případě dotazů, prosím kontaktujte výrobce či svého distributora.

#### 1. Úvod

Při použití postupujte dle instrukcí uvedených v tomto návodu. Ochranné štíty CleanAIR® Omnira / Omnira air jsou určeny k ochraně obličeje a očí před rychle letícími částicemi. Ochranné štíty Omnira / Omnira air mohou být jednoduše přestavěny na profesionální svářečskou kuklu s výklopným svářečským štítem CleanAIR® Omnira COMBI / Omnira COMBI air.

Svářečské kukly CleanAIR® Omnira COMBI / Omnira COMBI air jsou navrženy k ochraně očí a obličeje uživatele proti škodlivému ultrafialovému záření (UV) a infračervenému záření (IR), svářecímu rozstříku a jiskrák, které vznikají při obloukovém svařování a řezání při použití technik, jako jsou například MIG, MAG, TIG, SMAW, svařování/řezání plazmou, drážkování uhlíkovou elektrodou. Tato svářečská kukla není vhodná pro náročné svařování nad hlavou, laserové svařování či laserové řezání.

CleanAIR® Omnira air / Omnira COMBI air jsou navrženy pro použití s filtračně ventilačními jednotkami (dále jen FVJ) CleanAIR® a dýchacími přístroji s trvalým průtokem stlačeného vzduchu CleanAIR® a poskytují tak ochranu dýchacích cest.

CleanAIR® je systém osobní ochrany dýchacích cest, založený na principu přetlaku filtrovaného vzduchu v dýchací zóně. FVJ umístěná na opasku uživatele filtruje vzduch nasávaný z okolního prostředí, který je pak vzduchovou

hadicí přiváděn do ochranné kukly. Vzniklý přetlak zabráňuje vniknutí škodlivin do dýchací zóny a zároveň zajišťuje vysoký uživatelský komfort i při dlouhodobém nošení bez nutnosti překonávat dýchací odpor filtru.

## 2. Před použitím

### CleanAIR® Omnira COMBI / Omnira COMBI air

Ujistěte se, že je kukla správně sestavená a nikde nepropouští nežádoucí světlo. Jediné místo kudy má být vidět je skrz zorné pole svářečského filtru.

Jen vhodně nastavený hlavový kříž poskytuje optimální pohodlí a maximální zorné pole. Než začnete svařovat, ujistěte se, že je svářečský štít sklopený.

Ujistěte se, že používáte svářečský filtr se stupněm tmavosti vhodným pro práci, kterou provádíte (viz tabulka pro výběr tmavosti svářečského filtru) [\*OBRÁZEK 16].

Ujistěte se, že ochranné fólie jsou nepoškozené, čisté a správně umístěné. V případě, že je ochranná fólie poškozená, nebo pokud rozstřík či škrábanice omezují výhled, ochrannou fólii vyměňte. Ujistěte se, že je hlavní ochranný zorník nepoškozený, čistý a správně umístěný. V případě, že je zorník poškozený, nebo pokud nečistoty či škrábanice omezují výhled, zorník vyměňte. Provéřte, že je svářečský filtr nepoškozený a čistý. Poškozený filtr nezaručuje deklarovanou úroveň ochrany a musí být neprodleně vyměněn. Provéřte, že svářečská kukla a hlavový kříž jsou nepoškozené.

### CleanAIR® Omnira / Omnira air

Ujistěte se, že je ochranný štít správně sestaven. Jen vhodně nastavený hlavový kříž poskytuje optimální pohodlí a maximální zorné pole.

Ujistěte se, že je hlavní ochranný zorník nepoškozený, čistý a správně umístěný. V případě, že je zorník poškozený, nebo pokud nečistoty či škrábanice omezují výhled, zorník vyměňte

### VAROVÁNÍ – CleanAIR® Omnira COMBI / Omnira COMBI air, CleanAIR® Omnira / Omnira air

- Pokud je svářečský štít CleanAIR® Omnira COMBI / Omnira COMBI air v horní pozici, neposkytuje ochranu proti škodlivému ultrafialovému záření (UV) a infračervenému záření (IR)!
- Používejte pouze originální CleanAIR® /

AerTEC™ náhradní a spotřební díly. V případě pochybností kontaktuje svého distributora. Použití neoriginálních součástí či provádění jakýchkoliv úprav, které nejsou v tomto manuálu, může narušit ochrannou funkci a může znehodnotit záruku či zapříčinit, že ochranný prostředek nebude splňovat ochrannou klasifikaci, relevantní standardy a certifikace.

- Nepokládejte kuklu či samostmivací svařovací filtr na horký povrch.
- Poškrábané či jinak poničené ochranné fólie by měly být pravidelně měněny za nové fólie CleanAIR®/AerTEC™. Před použitím nové ochranné fólie odstaňte transportní fólie na stranách. Svářečskou kuklu CleanAIR® Omnira / Omnira COMBI používejte pouze v teplotním rozmezí od -5°C to +55°C.
- Nepoužívejte pasivní svářečské filtry bez vhodné vnitřní ochranné fólie.
- Pokud jsou zorníky poškrábané nebo jinak poškozené, je třeba je neprodleně vyměnit.
- Nevystavujte samostmivací svářečský filtr tekutinám a chraňte jej před znečištěním.
- Materiály, které mohou přijít do kontaktu s pokožkou, mohou vyvolat alergickou reakci citlivým jedincům.
- Při použití svářečské kukly přes dioptrické brýle může dojít k ohrožení uživatele přenesením nárazu.
- Nepoužívejte v prostředí, kde uživatel nezná typ kontaminace nebo její koncentraci.

### Omezení při použití CleanAIR® Omnira COMBI air / Omnira air

Nikdy nepoužívejte kuklu v níže popsanych prostředích a podmínkách:

- Pokud je koncentrace kyslíku v okolí nižší než 17 %.
- V kyslíkem obohacených prostředích.
- Ve výbušném prostředí.
- V prostředí, které představuje bezprostřední ohrožení života nebo zdraví.

Kukla nechrání proti nárazům, explozím a žíravým látkám.

Nepoužívejte, pokud je FVJ vypnutá, nebo když je přívod stlačeného vzduchu zavřený. V takovém případě je ochrana dýchacích cest malá nebo žádná. Rovněž může uvnitř kukly dojít ke zvýšení koncentrace oxidu uhličitého a snížení obsahu kyslíku.

Přesuňte se do bezpečného prostředí a proveďte nezbytná opatření v případě, že se při používání kukly objeví jakýkoliv z následujících problémů:

- v případě, že FVJ přestane z jakéhokoliv důvodu pracovat,
  - pokud cítíte zápach, podráždění či zvláštní pachůf,
  - pokud se necítíte dobře nebo cítíte nevolnost.
- Filtry navržené pro zachytávání pevných a kapalných částic (částicové filtry) nechrání proti jakýmkoliv plynům. Filtry navržené na zachytávání plynů nechrání uživatele proti jakýmkoliv částicím. V prostředí s oběma typy znečištění je nutné používat kombinované filtry.

## 3. Ovládání a výměna spotřebních dílů

### Výměna hlavního ochranného zorníku [\*OBRÁZEK 1]

Otočte zajišťovacími zámky na obou stranách rámu štítu směrem nahoru a vyjměte zorník. Umístěte nový zorník a zajištěte otočením zámků směrem dolů. Ujistěte se, že je zorník správně zajištěn.

### Výměna vyklápěcího svářečského štítu [\*OBRÁZEK 2]

Stiskněte zajišťovací knoflíky na obou stranách štítu a odeberte štít tahem směrem od skeletu kukly. Umístěte nový zorník zacvaknutím otočných kloubů do otvorů po obou stranách skeletu kukly.

### Jak přestavět CleanAIR® Omnira na svářečskou kuklu Omnira COMBI [\*OBRÁZEK 3]

Montážní otvory na obou stranách skeletu ochranného štítu jsou opatřeny plastovými zátkami. Tyto jednoduše vytlačte směrem zevnitř skeletu ven.

Umístěte otočné klouby vyklápěcího štítu do montážních otvorů a zacvakněte.

### Výměna těsnicí roušky [\*OBRÁZEK 4]

Odmontujte hlavový kříž, tak jak je popsáno v sekci „výměna hlavového kříže“ tohoto návodu.

Povolte zajišťovací šrouby na obou stranách kukly [\* OBRÁZEK 4].

Vytáhněte plastový lem roušky zpoza zajišťovacích šroubů na obou stranách skeletu kukly. Uvolněte plastový lem roušky „vycvaknutím“ ze zajišťovacích čepů. Nejprve začněte s horní stranou, poté postup opakujte i u spodní strany. Instalujte novou roušku. Nejprve zajištěte spodní, poté horní část lemu roušky nasunutím na zajišťovací čepy

a zacvakněte. Následně vsuňte plastový lem roušky pod zajišťovací šrouby na obou stranách skeletu kukly.

### Výměna baterie [\*OBRÁZEK 5]

- Otevřete zadní kryt proti směru hodinových ručiček.
- Vyměňte vybitou baterii za novou.
- Zajištěte zadní kryt po směru hodinových ručiček.

### NIKDY NEVYHAZUJTE POUŽITÉ BATERIE DO BĚŽNÉHO SMĚSNÉHO DOMÁCIHO ODPADU. BATERIE JSOU VELMI TOXICKÉ A NIČÍ ŽIVOTNÍ PROSTŘEDÍ.

Prosíme, vždy správně recyklujte použité baterie.

### Výměna vnitřní ochranné fólie [\*OBRÁZEK 6]

- Vložte nehet do drážky na spodní straně svářečského filtru a tahem vyjměte fólii.
- Novou ochrannou fólii zasuňte zpět do drážek na stranách svářečského filtru.

### Výměna svářečského filtru [\*OBRÁZEK 7]

- Pomocí šroubováku vyjměte kryt „GRIND“ přepínače na vnější straně. Otočte celý přepínač a vyjměte ho ze skeletu kukly.
- Otevřete aretační pružinu a vyjměte samostmivací filtr.
- Vložte nový samostmivací filtr do rámečku ve skeletu kukly, následně zavřete aretační pružinu.
- Přepínač „GRIND“ vložte do otvoru ve skeletu kukly a otočte tak, aby bylo možné přes tlačítko vložit krytku.
- Krytku zacvakněte přes přepínač.

### Výměna vnější ochranné fólie [\*OBRÁZEK 8]

- Vložte prst do kapsy umístěné pod ochrannou fólii. Tažením směrem ven prohněte ochrannou fólii dokud se zcela neuvolní.

- Do jedné drážky na straně vložte novou ochrannou fólii. Fólii prohněte tak, aby šla vložit do drážky na opačné straně.

### NASTAVENÍ SVÁŘEČSKÉ KUKLY A HLAVOVÉHO KŘÍŽE

#### Nastavení hlavového kříže [\*OBRÁZEK 9]

Velikost hlavového kříže (obvodu hlavy) lze nastavit pomocí zadního kolečka tak, aby vyhovovala obvodu vaší hlavy. Hloubku hlavového kříže lze nastavit upravením pozice čtyř vertikálních hlavo-

vých pásek.

### Výměna hlavového kříže (\*OBRÁZEK 10)

Odklopte zajišťovací páčky v horní části montážního mechanismu hlavového kříže a zcela vysuňte hlavový kříž směrem od sebe.

Pro vložení nového hlavového kříže do kukly zasuňte kolejničky hlavového kříže do drážek směrem k sobě, odjistěte páčku a zasuňte dále. Nastavte optimální polohu, zachovejte stejnou vzdálenost na obou stranách.

### Nastavení sklonu kukly (\*OBRÁZEK 11)

Sklon se nastavuje na obou stranách kukly pomocí nastavovací páčky.

### Nastavení vzdálenosti (\*OBRÁZEK 6)

Nastavte vzdálenost mezi obličejem a samostmívacím filtrem stlačením zajišťovacích páček na horní straně montážního mechanismu hlavového kříže a posuňte kuklou dopředu či dozadu. Po dosažení optimální polohy obě páčky zaklopte. Zachovejte stejnou vzdálenost na obou stranách.

### Nastavení proudění vzduchu (\*OBRÁZEK 13)

CleanAIR® Omnira air / Omnira COMBI air je vybavena systémem regulace směru a intenzity proudění vzduchu. Intenzitu proudění vzduchu přiváděného do horní části kukly lze nastavit posouváním ovladačů uvnitř kukly vlevo a vpravo. (\*OBRÁZEK 13a) Směr vzduchu přiváděného do spodní části kukly lze nastavit pomocí páčky z vnější strany kukly. (OBRÁZEK 13b)

### Výměna montážní sady hlavového kříže (\*OBRÁZEK 7)

Odsroubujte oba vnější šrouby na stranách kukly a vyjměte montážní mechanismus. Vložte do otvorů v kukle mechanismus s hranatou maticí s vnitřním závitem. Lehce přišroubujte oba vnější šrouby do závitu hranaté matice. Před jejich úplným dotažením nastavte na obou stranách požadovaný sklon skeletu zasunutím kolíčku do zvoleného otvoru. Vnější šrouby pak plně dotáhněte.

### Nastavení samostmívacího svářečského filtru (\*OBRÁZEK 15)

#### Vypnutí/zapnutí

- Svářečský filtr se zapíná automaticky při kontaktu solárního panelu se světlem.

- Pro kontrolu správného fungování a zapnutí módu nastavení svářečského filtru stiskněte jakékoliv tlačítko.

### Nastavení zatmavení (\*OBRÁZEK 15)

- Stiskněte tlačítko "M" [7], dokud se nerozsvítí dioda u Shade [3]. LED displej [6] nyní ukazuje aktuální nastavení úrovně zatmavení.
- Stiskněte tlačítko "+" [8] a tlačítko "-" [9] pro nastavení požadované úrovně zatmavení.
- Pro přepnutí rozpětí úrovně zatmavení 5-8 a 9-13 stiskněte a držte jakékoliv z tlačítek "M" [7], "+" [8], "-" [9] po dobu 3 sekund.
- Jakmile vyberete požadované rozpětí stiskněte tlačítko "+" [8] či "-" [9] pro nastavení požadované úrovně zatmavení.

### Nastavení zpoždění

- Stiskněte tlačítko "M" [7], dokud indikační dioda nesvítí u Delay [4]. LED displej [6] nyní zobrazuje aktuální nastavení zpoždění.
- Stiskněte tlačítko "+" [8] či "-" [9] pro nastavení požadovaného zpoždění. Zpoždění zatmavení může být nastaveno od 1 [0,1 sekundy] do 9 [0,9 sekundy].

### Nastavení citlivosti

- Stiskněte tlačítko "M" [7] dokud se indikační dioda nerozsvítí u Sensitivity [2]. LED displej [6] ukazuje aktuální nastavení citlivosti.
- Stiskněte tlačítko "+" [8] a tlačítko "-" [9] dokud nedosáhnete požadované úrovně citlivosti. Citlivost lze nastavit od 1 do 9. Vyšší číslo znamená vyšší citlivosti.

### Průvodce nastavením citlivosti:

Nastavením citlivosti určujeme intenzitu světelného záření, na které samostmívací filtr reaguje. Různá pracovní prostředí a potřeby svařovacího procesu mohou vyžadovat další individuální nastavení. Citlivost by měla být nastavena na základě následujících faktorů: druh svařování/řezání, svařovací proud, vliv okolního prostředí:

**Použití** (Stabilní oblouk například TIG, nestabilní oblouk, svařování obalenou elektrodou, MIG, plazmové atd.)

**Svařovací proud** (Extremě nízký, nižší střední, středně vysoký)

**Vlivy prostředí** (Přímý sluneční svit, silná fluorescenční světla, sousední svařovací oblouk atd.)

### Nastavení citlivosti

**1-2** Nejméně citlivé nastavení - pro nestabilní oblouk při vysokém proudu v prostředí se silným vlivem prostředí.

**3-4** Pro nestabilní oblouk při nízkém proudu v prostředí se silným vlivem prostředí.

**5-6** Výchozí nastavení - užívané pro většinu typů svařování, vnitřní a venkovní za běžných světelných podmínek a/nebo pracoviště se slabým vlivem prostředí.

**7-8** Pro nízkoproudové svařování či použití stabilního oblouku, jako například TIG.

**9** Nejcitlivější nastavení vhodné pro TIG svařování velmi nízkými proudy nebo pro svařování, kdy je část oblouku zakrytá. Při tomto nastavení samostmívací filtr reaguje i na světelné záření velmi nízké intenzity a může tak reagovat i na okolní světelné zdroje.

Pokud si nejste jisti, jakou tmavost zvolit, je dobré nejdříve nastavit vyšší tmavost a postupně ji snižovat, dokud filtr nezačne reagovat pouze na svařovací oblouk.

Pro doporučenou úroveň zatmavení nahlédněte do tabulky (\*PICTURE 16).

### UPOZORNĚNÍ

**V ojedinělých případech je pro správné fungování samostmívacího filtru třeba zmírnit světelné vlivy okolí. Svařování metodou TIG obvykle vyžaduje vyšší nastavení citlivosti. Úrovně zatmavení jsou uvedeny pouze orientačně a je možné je měnit, aby odpovídaly konkrétním potřebám.**

### BROUŠENÍ

Stiskněte tlačítko "M" [7], dokud se nerozsvítí indikační dioda „GRIND“ [1] – kukla je nastavená do brusného módu. Brusný mód je také možné nastavit pomocí rychlého přístupu stiskem tlačítka "GRIND" [10].

**Varování:** V případě, že je svářečský filtr nastaven do brusného módu "GRIND", nebude reagovat na jakýkoliv svařovací oblouk. Před svařováním se ujistěte, že svařovací filtr není nastaven v brusném módu "GRIND".

**Poznámka:** Brusný mód "GRIND" bude deaktivován po 30 minutách od jeho zapnutí. Opět jej zapnete pomocí tlačítka rychlého přístupu „GRIND“ [10].

### INDIKÁTOR NÍZKÉHO STAVU BATERIE

V případě nízkého stavu baterie indikační dioda baterie [5] bliká jednou za 3 sekundy. Pokud indikační dioda zabliká jednou za 3 sekundy, je třeba okamžitě vyměnit baterii.

### ČIŠTĚNÍ A ÚDRŽBA

Životnost kukly, svářečských filtrů i zorníků je ovlivněna celou řadou faktorů, jako jsou: chlad, teplo, chemikálie, sluneční záření a nesprávné použití. Kukla by měla být denně kontrolována, aby se odhalilo případné poškození z vnějšku a vnitřku. Šetrné používání a správná údržba svářečské kukly prodlužuje životnost a zlepšuje vaši bezpečnost!

### ČIŠTĚNÍ:

- Po každém použití kuklu vyčistěte, prohlédněte jednotlivé součásti a případně vyměňte poškozené díly.
- Čištění musí být prováděno v dobře větrané místnosti. Předcházejte vdechnutí škodlivých prachových částic, které ulpívají na jednotlivých součástkách!
- Pro čištění používejte vlažnou vodu (do 40 °C) s mýdlem či jiným jemným čisticím prostředkem. Samostmívací filtr čistěte pouze vlhkým hadříkem. Zabraňte kontaktu s vodou.
- Je zakázáno používat čisticí prostředky s rozpouštědly.
- Po vyčištění jednotlivých součástí vlhkým hadříkem je třeba je otřít do sucha či je nechat oschnout při pokojové teplotě.
- Je doporučeno používat roztoky CleanAIR® Klar-pilot pro péči o zorníky a plastové části.
- Nepoužívejte myčku či sušičku!

### SKLADOVÁNÍ A ŽIVOTNOST

Ukládejte svářečskou kuklu na suchém a čistém místě při pokojové teplotě, nevystavujte jí přímému slunečnímu záření (teplotní rozsah od -10 °C do 55 °C s relativní vlhkostí mezi 20 a 95 %). Dlouhodobé vystavování teplotám nad 45 °C může snížit životnost baterie.

Kód produktu	Popis
40 31 00	Ochranný štít Omnira, bez rozvodu vzduchu
70 31 00	Ochranný štít Omnira air, vč. rozvodu vzduchu
40 32 01	Svářečská kukla CleanAIR® Omnira COMBI, 5-8/9-14, bez rozvodu vzduchu

40 32 00	Svářečská kukla CleanAIR® Omnira COMBI, bez rozvodu vzduchu, bez ADF
40 32 97	Skelet kukly CleanAIR® Omnira COMBI, bez hlavového kříže, bez rozvodu vzduchu, bez ADF
70 32 01	Svářečská kukla CleanAIR® Omnira air COMBI, 5-8/9-14, vč. rozvodu vzduchu
70 32 97	Skelet kukly CleanAIR® Omnira COMBI air, bez hlavového kříže, bez ADF

#### Náhradní díly a příslušenství:

Kód produktu	Popis
72 90 00	Náhradní zorník TR1, čirý
72 90 01	Náhradní zorník TR1, žlutý
72 90 90	Náhradní zorník TR1, čirý, aPA, chemicky odolný
72 91 00	Náhradní zorník CR1, čirý, CP
72 90 03	Náhradní zorník TR1, tmavost 3
72 90 05	Náhradní zorník TR1, tmavost 5
70 32 93	Náhradní svářečský flip-up štít CleanAIR® Omnira COMBI, kompatibilní s pasivním filtrem
70 32 92	Náhradní svářečský štít CleanAIR Omnira COMBI kompatibilní s ADF S60F
70 30 60	Rouška CleanAIR® VERUS air, Omnira air
70 30 71	Ochrana hlavy [Verus, Omnira]
70 30 72	Ochrana krku [Verus, Omnira]
70 30 73	Ochrana hlavy a krku [Verus, Omnira]
72 00 10	VariGEAR Comfort, hlavový kříž vč. polstrování
72 00 15	VariGEAR čelní páska [2ks]
72 00 17	VariGEAR comfort set (vč. čelní pásky a polstrování)
72 00 14	Zadní výstelka VariGEAR
72 00 16	Horní výstelka VariGEAR
40 51 61	Samostmívací svářečský filtr AerTEC™ S60F, 3/5-8/9-14, pro FlipUp

13 51 60	Baterie 3V AerTEC™ S60 ADF
70 40 80	Vnější ochranná fólie [VERUS, Omnira COMBI, CA-40], set 10 ks
*100/65	Vnitřní ochranná fólie [VERUS, Omnira COMBI, Summit], set 10 ks
72 03 20 /10	Ochranná fólie pro zorník CR1 [Uni-Mask, Omnira], pack of 10 pcs

#### 4. Schválené kombinace

Kód produktu	Popis	Třída
30 00 00*	CleanAIR® AerGO®	TH3
81 00 00*	CleanAIR® Basic	TH3
63 00 00*	CleanAIR® Pressure	2A
67 00 00*	CleanAIR® Pressure Flow Master	3B
51 00 00*	CleanAIR® Chemical 2F	TH3

\* včetně odvozených variant

**Tento produkt je schválen v souladu s nařízením (EU) 2016/425 o ODP a podle testů splňuje požadavky následujících norem:**

EN 166:2002	identifikace oznámeného subjektu pro schválení CE: ECS European Certification Service GmbH, oznámený subjekt 1883 Hüttfeldstraße 50, 73430 Aalen, Německo
EN 379+A1:2009	identifikace oznámeného subjektu pro schválení CE: Occupational Safety Research Institute, v.v.i., oznámený subjekt 1024 Jeruzalémská 1283/9, 110 00, Praha 1, Česká Republika
EN 12941:1999 +A2:2009	identifikace oznámeného subjektu pro schválení CE: Institute for testing and certification třída Tomáše Bati 299, Louky, 763 02 Zlín, Česká Republika
EN 14594:2019	identifikace oznámeného subjektu pro schválení CE: Institute for testing and certification třída Tomáše Bati 299, Louky, 763 02 Zlín, Česká Republika
EN 175:1998	identifikace oznámeného subjektu pro schválení CE: Institute for testing and certification třída Tomáše Bati 299, Louky, 763 02 Zlín, Česká Republika
EN 166:2001	Oznámený subjekt 1023

Prohlášení o shodě najdete na adrese:  
<https://www.clean-air.cz/doc>

Značení dle EN 379 [4 / 5-8 / 9-13 AT 1/1/1/2/379 CE]	
CE 1883	identifikace oznámeného subjektu pro schválení CE
4/5-8/9-14	4 - ochranné zatmavení v módu „otevřeno“ 5-8/9-13 – ochranné zatmavení v módu „zavřeno“
AT	Identifikace výrobce [ANTRA TECHNOLOGIES CO. LTD]
1/1/1	optické třídy - optická kvalita / rozptyl světla / homogenita / úhlová závislost
EN 379	číslo normy

Značení dle EN 175 [EN 175 B CE]	
EN 175	číslo normy
B	třída nárazu [náraz o střední energii rychlostí 120 m/s]
CE	symbol shody
MS	Identifikace výrobce [MALINA - Safety s.r.o.]

Značení dle EN 166 [166 MS 1 B CE] / [AT 1B CE]	
MS [AT]	Identifikace výrobce MALINA - Safety s.r.o. [ANTRA TECHNOLOGIES CO. LTD]
166	číslo normy
1	optická třída 1
B	mechanická odolnost [částice o vysoké rychlosti, náraz se střední energií]
CE	symbol shody

Značení zorníků typu TR1, CR1 na ochranném štítu dle EN 166. Běžné symboly:	
MS	Identifikační značka výrobce [MALINA - Safety s.r.o.]
1	Optická třída
FT	Odolnost proti částicím s vysokou rychlostí při extrémních teplotách – náraz o nízké energii

B	Odolnost proti částicím s vysokou rychlostí při extrémních teplotách – náraz o nízké energii
K	Odolnost proti poškození jemnými částicemi
N	Odolnost proti orosení

Čirý (72 90 00) a žlutý (72 90 01) ochranný zorník:

2C	Kódové číslo filtru proti ultrafialovému záření s dobrým vnímáním barvy (EN 170)
1,2	Stupeň ochrany

Zorník o tmavosti 3 (72 90 03) a tmavosti 5 (72 90 05):

3; 5	Stupeň ochrany filtru pro svařování (EN 169)
2	Kódové číslo filtru proti ultrafialovému záření – vnímáním barvy smí být zhoršeno [EN 170]
3; 5	Stupeň ochrany (EN 170)

Rám štítu:

166	EN norma číslo 166
3;4;5	3 - Oblast použití – kapaliny 4 - Oblast použití – hrubý prach 5 - Oblast použití – plyn a jemný prach
5	Nejvyšší číslo ochrany – svařování [EN 169]
2-5	Nejvyšší číslo ochrany – UV filtr [EN 170]

BRUGERMANUAL

#### Vigtigt

Læs og husk denne vejledning før brug, af hensyn til din egen sikkerhed. Har du spørgsmål, bedes du kontakte producenten eller forhandleren. Opbevar vejledningen til fremtidig brug. Svejsehjelm kan kun anvendes til de formål, der er angivet i denne manual.

#### 1. Indledning

Når den bruges i overensstemmelse med disse instruktioner, er CleanAIR® Omnira/Omnira air designet til at beskytte brugerens øjne og ansigt mod partikler med høj hastighed. Det er en multifunktionel ansigtsbeskyttelse, der nemt kan omdannes til professionel svejsehjelm med flip-up svejsskærm CleanAIR® Omnira COMBI/Omnira COMBI air.

CleanAIR® Omnira COMBI/Omnira COMBI air er designet til at beskytte brugerens øjne og ansigt mod skadelig stråling, herunder synligt lys, ultraviolet lys (UV), infrarød (IR) stråling og varme gnister og stænk som følge af lysbuesvejsnings- og skæreanvendelser såsom MIG, MAG, TIG, SMAW, plasmabue og kulbuesvejsning. Denne svejsehjelm anbefales ikke til tunge svejseopgaver, lasersvejsning eller laserskæring over hovedhøjde.

CleanAIR® Omnira air/Omnira COMBI air er tilpasset brug med eldrevne luftfrensede CleanAIR®-åndedrætsværn (herefter PAPP) eller CleanAIR®-trykluffsapparater med kontinuerlig luftstrøm (i det følgende „trykluffsystem“) og giver således beskyttelse af luftvejene.

CleanAIR® er et system med personligt åndedrætsværn baseret på princippet for overtryk af filterret luft i indåndingsområdet. Åndedrætsværnet er anbragt på brugerens bælte. Det filtrerer den luft, som indfanges i det omgivende miljø, og forsyner det derefter gennem luftledningen i den beskyttende hjelm. Overtrykket forhindrer forurenende stoffer i at komme ind i indåndingsområdet. Det lette overtryk sørger for, at masken er behagelig at have på, selv efter lang tids brug, da bæreren ikke skal hive efter vejret for at kompensere for filterets modstand.

## 2. Før du begynder at arbejde

### CleanAIR® Omnira COMBI/Omnira COMBI air

Sørg for at hjelmen er samlet korrekt, og at den helt blokerer for uønsket lys. På forsiden kan der kun trænge lys ind i hjelmen gennem svejsefilterets synsfelt. Sørg for, at svejseværnen er placeret i den nederste position, før du begynder at svejse. Juster hovedbeklædningen for at sikre maksimal komfort og for at give det største synsfelt. Kontroller skyggeniveauet for dit svejseprogram og juster dit filter med automatisk nedblænding i overensstemmelse hermed (vælg passende passivt svejsefilter – se tabellen med de anbefalede skyggeniveauer). Kontroller, at det primære beskyttelsesvisir er ubeskadiget, rent og korrekt monteret. Udskift beskyttelsesfilteret med det samme, hvis det er beskadiget, eller hvis stænk eller ridser reducerer udsynet. Kontroller, at beskyttelsespladerne er ubeskadiget, rene og korrekt monteret. Udskift pladen med det samme, hvis den er beskadiget eller hvis stænk eller ridser reducerer udsynet. Kontroller, at svejsefilteret er ubeskadiget og rent. Det beskadigede svejsefilter

forringer beskyttelsen og udsynet og skal straks udskiftes. Kontroller, at svejsehjelmen og hovedbeklædning er ubeskadiget.

### CleanAIR® Omnira/Omnira air

Sørg for, at ansigtsbeskyttelsen er korrekt samlet. Juster hovedbeklædningen for at sikre maksimal komfort og for at give det største synsfelt. Kontroller, at beskyttelsesvisiret er ubeskadiget, rent og korrekt monteret. Udskift visiret øjeblikkeligt, hvis det er beskadiget, eller hvis stænk eller ridser reducerer udsynet.

### ADVARSEL – CleanAIR® Omnira COMBI/Omnira COMBI air, CleanAIR® Omnira/Omnira air

- Brug ikke CleanAIR® Omnira COMBI/Omnira COMBI air til svejsning, hvis svejseværnen er i den øverste position! Det klare visir beskytter ikke mod skadelig stråling.
- Brug kun originale CleanAIR®/AerTEC™ reservedele og forbrugsstoffer. I tvivlstilfælde bedes du kontakte din autoriserede forhandler. Brugen af erstatningskomponenter eller ændringer, der ikke er specificeret i denne vejledning, kan forringe beskyttelsen og kan ugyldiggøre krav under garantien eller forårsage, at produktet ikke er i overensstemmelse med beskyttelsesklassifikationer og relevante standarder og certifikater.
- Anbring aldrig hjelmen eller svejsefilteret med automatisk nedblænding på en varm overflade.
- Ridsede eller beskadigede beskyttelsesvisirer eller plader bør regelmæssigt udskiftes med originale dele fra CleanAIR®. Før du bruger et nyt visir eller beskyttelsesplade, skal du sørge for at fjerne eventuel yderligere beskyttelsesfolie fra begge sider.
- Du må ikke bruge tempererede mineralfiltere uden passende beskyttelsesfolier.
- Udskift beskyttelsespladen med det samme, hvis den er beskadiget eller hvis stænk eller ridser reducerer udsynet.
- Udsæt ikke svejsefilteret med automatisk nedblænding for væsker og beskyt det mod snavs.
- Materialer, der kan komme i berøring med bæreren hud, kan forårsage allergiske reaktioner på følsomme individer.
- Svejsehjelm, der bæres over almindelige briller, kan overføre stød og dermed udgøre en fare for bæreren.

### Begrænsninger ved brug af CleanAIR® Omnira

### COMBI luft/Omnira luft

Brug aldrig hjelmen i følgende miljøer og under følgende forhold:

- Hvis iltkoncentrationen i omgivelserne er under 17 %.
- I iltberigede miljøer.
- I eksplosive omgivelser.
- I miljøer, der repræsenterer en umiddelbar fare for livet og helbredet.

Hjelmen beskytter ikke mod hårde stød, eksplosioner eller ætsende stoffer.

Må ikke anvendes i miljøer, hvor brugeren ikke kender forureningen eller dens koncentration.

Må ikke bruges, når det eldrevne luftfilter er slukket, eller når trykluffindgangen er lukket! I dette tilfælde giver åndedrætssystemet kun ringe eller ingen åndedrætsbeskyttelse. Der er også risiko for en høj koncentration af opbygning af kuldioxid (CO<sub>2</sub>) og en risiko for iltmangel inde i hjelmen.

Gå til en sikker placering, og tag passende foranstaltninger, når nogen af følgende problemer opstår, mens du bruger hjelmen:

- Hvis PAPP eller trykluffsystemet ophører med at fungere, skal brugeren uanset årsag straks forlade det forurenede arbejdsområde.
- Hvis du oplever stank eller irritation eller en ubehagelig smag i munden, mens du trækker vejret.
- Hvis du føler dig dårlig tilpas eller får kvalme. Filtre, der er designet til at fange faste og flydende partikler (partikelfiltre), beskytter ikke brugeren mod gasser. Filtre, der er designet til at indfange gasser, beskytter ikke brugeren mod partikler. Kombinerede filtre skal anvendes på arbejdspladser, der er forurenede med begge typer forurening.

## 3. Betjening og udskiftning af reservedele

### Udskiftning af visiret (\*BILLEDE BILAG 1)

Flyt visirlåsene på begge sider op (åben) og fjern visiret. Placer det nye visir på samme sted, og skift begge låse på siderne nedad (lås). Sørg for, at visiret passer korrekt.

### Udskiftning af flip-up svejseværnen (\*BILLEDE BILAG 2)

Du kan fjerne svejseværnen ved at trykke på låseknapperne på begge sider af hjelmen, mens du trækker svejseværnen ud. Installer den nye flip-

up svejseværn ved at klikke drejemekanismerne ind i monteringspunkterne på ansigtsskærmen.

### Sådan opgraderer du dit slibeansigtsskjold Omnira til flip-up svejsehjelm Omnira COMBI (BILLEDE BILAG 3)

Monteringspunkterne på flip-up svejseværnet er dækket af runde plastikdæksler på begge sider af ansigtsskærmen. Du kan nemt fjerne dem ved at trække dem ud. Installer en ny flip-up svejseværn ved at klikke drejemekanismerne ind i monteringspunkterne på ansigtsskærmen.

### Udskiftning af ansigtstætning (\*BILLEDE BILAG 4)

Fjern hovedbeklædningen som beskrevet i afsnittet „Udskiftning af hovedbeklædning“. Løs begge spændingsknapper på begge sider og juster monteringsmekanismerne som vist på billede 4.

Træk ansigtstætningens plastramme ud under monteringsmekanismerne på begge sider. Klik ansigtstætningens plastramme ud fra låsestifterne. Start med den øverste del og fortsæt derefter med den nederste del.

### Udskiftning af batteri (\*BILLEDE BILAG 5)

- Åbn bagdækslet mod uret.
- Udskift batteriet med et nyt.
- Drej bagdækslet mod uret.

### LÆG ALDRIG BRUGTE BATTERIER I HUSHOLDNINGSAFFALDET, DA DE ER MEGET GIFTIGE FOR MILJØET.

Sørg altid for at brugte batterier bliver genbrugt korrekt og forbliv GRØN, når du svejser.

### Udskiftning af indvendig beskyttelsesplade (\*BILLEDE BILAG 6)

- Sæt din negl ind i en rille i midten af bunden af den indre beskyttelsesplade og træk den udad.
- indsæt den nye indre beskyttelsesplade ved at skubbe den ind i de forberedte skinner på siderne af ADF'en.

### Udskiftning af ADF (\*BILLEDE BILAG 7)

- Fjern dækslet på den ydre „SLIBE“-knap med en skruetrækker. Drej knappen „SLIBE“, så den let passerer gennem hullet og ind i hjelmen.
- Frigør ADF'ens holddefjeder fra åbningen, og fjern ADF'en fra den forberedte ramme i hjelmskålen.
- Indsæt ADF'en i rammen, og fastgør den ved at

trykke fjederen tilbage i åbningen.

- Sæt „SLIBE“-knappen tilbage gennem hullet i hjelmskålen og drej den rundt, så dækslet kan sættes tilbage på „SLIBE“-knappen.

### Udskiftning af ydre beskyttelsesplade (\*BILLEDE BILAG 8)

- Sæt tommelfingeren ind i en fordybning under den nederste del af beskyttelsespladen og træk pladen ud.
- Indsæt den nye beskyttelsesplade i rillerne på siderne af ADF-filteråbningen ved at bøje den lidt.

### Justering af HJELM OG HOVEDBEKLÆDNING

#### Justering af hovedbeklædning (\*BILLEDE BILAG 9)

Hovedbeklædningens størrelse (hovedets omkreds) kan justeres ved at dreje på det bagerste hjul, så den kan passe til alle hovedstørrelser. Hovedbeklædningens dybde kan justeres ved at flytte de fire lodrette hovedstropper. For at frigøre hovedstropperne fra hovedbeklædningen skal du blot trække stropperne ud af stiftlåsene. Tryk hovedstropperne fast på stiftlåsene, når du er ved den optimale position.

#### Udskiftning af hovedbeklædning (\*BILLEDE BILAG 10)

For at udskifte hovedbeklædningen skal du trykke på de sorte tapper på toppen af drejepunktet, mens du skyder hovedbeklædningen fremad.

For at indsætte den nye hovedbeklædning skubbes skinnerne ind i rillen på drejepunktet. Begge sider skal positioneres ens.

#### Hældningsjustering (lodret betragningsvinkel) (\*BILLEDE BILAG 11)

Hældningen justeres på begge sider af hjelmen ved at løsne den udvendige spændingsknap og frigøre justeringsgrebet fra dets nuværende placering og flytte det til et andet sted. Spænd spændingsknappen, når du er færdig.

#### Justering af afstand (\*BILLEDE BILAG 12)

Justerer afstanden mellem ansigtet og ADF'en ved at trykke på de sorte tapper på toppen af drejepunktet, mens du skyder hjelmen fremad eller bagud. Slip tappene, når du når den optimale position. Begge sider skal positioneres ens.

### Justering af luftstrømsretningen (\*BILLEDE BILAG 13)

CleanAIR® Omnira COMBI air/Omnira air er udstyret med et avanceret luftstrømsreguleringssystem inde i hjelmen. Der er tre luftstrømsudgange inde i hjelmen. Hovedudgangen er placeret i bunden af hjelmen og forsyner luften direkte mod brugerens mund. Luftstrømmens retning kan justeres ved at dreje kontrolknappen, der sidder udvendigt på hjelmen. BILLEDE 13a De to andre udgange er placeret i den øverste del af hjelmen. Luftstrømmens indstilling kan reguleres ved at skubbe de to skydeknapper til venstre og højre. BILLEDE 1b

#### Udskiftning af monteringsæt til hovedbeklædning (\*BILLEDE BILAG 14)

Skru begge spændingsknapper af på siderne af hjelmen. Fjern monteringsættene fra svejsehjelmen. Placer de nye monteringsæt i svejsehjelmen med den firkantede møtrik i hjelmens runde hul på begge sider. Skru spændingsknapperne i den firkantede møtrik på monteringsættene på i begge sider, men stram dem ikke helt endnu. Indsæt hældningsjusteringsarmens stift i et hældningsindstillingshul og spænd spændingsknappen på den ene side, gør det samme på den anden side og brug det samme hældningsindstillingshul (BILLEDE 11).

#### Justering af ADF-indstilling (\*BILLEDE BILAG 15)

##### TÆND/SLUK

- Solenheden tænder automatisk, når den udsættes for lys.
- Tryk på en vilkårlig knap for at kontrollere, om linsen fungerer korrekt, og for at aktivere tilstandsjusteringer.

##### STYRING AF SKYGGE

- Tryk på knappen „M“ [7], indtil tilstandsindikatoren er på skygge [3], LED-skærmen [6] viser nu det aktuelle skyggenummer.
- Tryk på knappen „+“ [8] og „-“ [9] for at indstille det ønskede skyggenummer.
- For at skifte mellem de to skyggeintervaller 5-8 og 9-13 skal du trykke og holde en hvilken som helst af knapperne „M“ [7], „+“ [8] eller „-“ [9] nede i 3 sekunder.
- Når intervallet er skiftet, skal du bruge „+“ [8] og „-“ [9] knappen for at indstille den ønskede skygge.

##### STYRING AF FORSINKELSE

- Tryk på knappen „M“ [7], indtil tilstandsindikatoren er på forsinkelse [4], LED-skærmen [6] viser nu den aktuelle forsinkelsesindstilling.
- Tryk på knappen „+“ [8] og „-“ [9] for at indstille den ønskede forsinkelsesindstilling. Forsinkelsestiden kan justeres fra 1 [0,1 sekunder] – 9 [0,9 sekunder].

##### STYRING AF FØLSOMHED

Tryk på knappen „M“ [7], indtil tilstandsindikatoren er på følsomhed [2], LED-skærmen [6] viser nu den aktuelle følsomhedsindstilling.

Tryk på knappen „+“ [8] og „-“ [9] for at indstille det ønskede følsomhedsniveau. Følsomheden kan justeres fra 1 til 9. Højere tal betyder højere følsomhed.

##### Retningslinje for følsomhed:

Følsomhedsindstillinger bruges til at fortælle den automatiske nedblændingslinse, hvor følsomt den skal reagere på svejsebuen og interferenser. På grund af forskellige arbejdsmiljøer og egenskaber ved svejseprocesser kan justeringer være påkrævet. Følsomhed bør fastsættes af de følgende faktorer: anvendelser, strømstyrke ved anvendelser, interferens:

**Anvendelser** (stabil lysbue, såsom DC TIG, ikke-stabil lysbue, MMA/STICK, MIG, Plasma osv.)

**Strømstyrke af applikationer** (ekstremt lav, lav-medium, medium-høj)

**Interferens** (direkte stærkt sollys, kraftige lysstofrør, nabosvejsebue osv.)

##### Følsomhedsindstillinger

**1-2** Den mindst følsomme indstilling – til ustabile lysbueapplikationer med høj strømstyrke i miljøer med stærke interferenser.

**3-4** Til ikke-stabile lysbueapplikationer med lav strømstyrke i miljøer med stærke interferenser.

**5-6** Standardindstilling – bruges til de fleste typer svejsning, indendørs og udendørs under normalt omgivende lys og/eller lav interferens.

**7-8** Til lavstrømssvejsning eller stabile lysbueapplikationer, såsom DC TIG.

**9** Den mest følsomme indstilling – egnet til meget lavstrøms TIG-svejsning eller svejsning, hvor en del af lysbuen er skjult. Linsen er meget

følsom og kan blive mørk på grund af kraftigt omgivende lys eller interferens.

Hvis du er usikker på, hvilket tal du skal bruge, er tommelfingerreglen først at indstille et højere tal, og derefter reducere et tal ad gangen, hvis der er interferens, indtil linsen ikke mere har interferens.

Se tabel for anbefalet skyggeniveau (\*BILLEDE 16)

##### BEMÆRK

**I nogle sjældne ekstreme tilfælde kan det være nødvendigt at reducere interferenser, for at den automatiske mørklægningslinse fungerer korrekt. TIG og anvendelser med mere stabil lysbue kræver højere følsomhedsindstillinger. Skyggeniveauer er kun vejledende og kan varieres, så de passer til individuelle behov.**

##### SLIBE

Tryk på knappen „M“ [7], indtil tilstandsindikatoren er på „SLIBE“ [1], hjelmen er nu indstillet til slibetilstand. Eller tryk på hurtigadgangsknappen „SLIBE“ [10] for at skifte linsen mellem „SLIBE“ og „ikke-SLIBE“-tilstand.

**Advarsel:** Når linsen er i „SLIBE“-tilstand, vil den ikke reagere på nogen svejsebue. Sørg for, at den ikke er i „SLIBE“-tilstand, før du starter svejsningen.

**Bemærk:** „SLIBE“-tilstanden deaktiveres automatisk efter 30 minutters aktivering. Brug hurtigadgangsknappen SLIBE for at aktivere igen.

##### INDIKATOR FOR LAV EFFEKT

Hvis indikatoren for lavt batteriniveau [5] blinker en gang hvert 3. sekund, er batterierne flade, og det er nødvendigt at udskifte dem med det samme.

##### Rengøring og vedligeholdelse

Hjelmen og visirets levetid påvirkes af mange faktorer såsom kulde, varme, kemikalier, sollys eller forkert brug. Hjelmen skal efterses dagligt for eventuelle skader på den indvendige eller udvendige struktur. Forsigtig brug og korrekt vedligeholdelse af svejsehjelmen forlænger levetiden og forbedrer din sikkerhed!

##### Rengøring:

- Rengøring skal udføres i et lokale med tilstrækkelig ventilation. Undgå indånding af

- skadeligt støv, som har lagt sig på enkelte dele!
- Rengør svejsehjelmen med mild sæbe og lunkent vand. Brug ikke opløsningsmidler. Rengør ADF'en med en ren, frugfri serviet eller en blød klud.
- Nedsænk ikke ADF'en i vand og sprøjt ikke direkte på den med væsker. Opbevar udstyr i et rent, tørt og støvfrit miljø ved stuetemperatur.
- Brug ikke opvaskemaskine eller tørretumbler!

**Opbevaringstid og holdbarhed**

Opbevar CleanAIR® Omnira air/Omnira COMBI på et tørt og rent sted ved stuetemperatur, undgå direkte sollys (temperaturområde fra -10 °C til +55 °C med en relativ fugtighed på mellem 20 og 95 %). Langtidsopbevaring ved temperaturer over 45 °C kan reducere batteriets levetid.

Produktkode	Produktbeskrivelse
40 31 00	Beskyttende ansigtsskærm Omnira, uden luftdistribution
70 31 00	Beskyttende ansigtsskærm Omnira air, inkl. luftdistribution
40 32 01	Svejsehjelm CleanAIR® Omnira COMBI, 5-8/9-14, uden luftdistribution
40 32 00	Svejsehjelm CleanAIR® Omnira COMBI, uden luftdistribution, uden ADF
40 32 97	Hjelmskål CleanAIR® Omnira COMBI, uden hovedbeklædning, uden luftdistribution, uden ADF
70 32 01	Svejsehjelm CleanAIR® Omnira air COMBI, 5-8/9-14, inkl. luftdistribution
70 32 97	Svejsehjelm CleanAIR® Omnira air COMBI, 5-8/9-14, inkl. hovedbeklædning, uden ADF

**Reserve dele, tilbehør:**

Produktkode	Produktbeskrivelse
72 90 00	Ekstra beskyttelsesvisir TR1, klar
72 90 01	Ekstra beskyttelsesvisir TR1, gul
72 90 90	Ekstra beskyttelsesvisir TR1, klar, APA, kemikaliebestandig
72 91 00	Ekstra beskyttelsesvisir CR1, klar CP

72 90 03	Ekstra beskyttelsesvisir TR1, skygge 3
72 90 05	Ekstra beskyttelsesvisir TR1, skygge 5
70 32 93	Ekstra flip-up svejdeskærm CleanAIR® Omnira COMBI, kompatibel med passivt filter
70 32 92	Ekstra flip-up svejdeskærm CleanAIR Omnira COMBI, kompatibel med ADF S60F
70 30 60	Ansigtstætning CleanAIR® VERUS air, Omnira air
70 30 71	Beskyttende hovedbeklædning, flammehæmmende (Verus, Omnira)
70 30 72	Beskyttende Halsbeklædning, flammehæmmende (Verus, Omnira)
70 30 73	Beskyttende hoved- og Halsbeklædning, flammehæmmende (Verus, Omnira)
72 00 10	VariGEAR Comfort, hovedbeklædning inkl. svedbånd
72 00 15	VariGEAR svedbånd (pk. med 2 stk.)
72 00 17	VariGEAR komfortsæt (sæt med svedbånd og polstringer)
72 00 14	Bagpolstring VariGEAR
72 00 16	Øvre polstring VariGEAR
40 51 61	Svejsfilter med automatisk nedblænding AerTEC S60F, 3/5-8/9-14 til FlipUp
13 51 60	Batteri 3V til AerTEC S60 ADF
70 40 80	Beskyttelsesplade udvendig (VERUS, Omnira COMBI, CA-40), pk. med 10 stk.
*100/65	Beskyttelsesplade indvendig (VERUS, Omnira COMBI, Summit), pk. med 10 stk.
72 03 20 /10	Beskyttelsesfilm til visir CR1 (UniMask, Omnira), pakke med 10 stk.

**4. Godkendte kombinationer**

Produktkode	Produktbeskrivelse	Klasse
30 00 00*	CleanAIR® AerGO®	TH3

81 00 00*	CleanAIR® Basic	TH3
63 00 00*	CleanAIR® Pressure	2A
67 00 00*	CleanAIR® Pressure Flow Master	3B
51 00 00*	CleanAIR® Chemical 2F	TH3

\* herunder alle afledte varianter

**Dette produkt er godkendt til at være i overensstemmelse med forordning (EU) 2016/425 om PPE og opfylder, som det blev testet, kravene i følgende standarder:**

EN 166:2002	Bemyndiget organ for CE-godkendelsen: ECS European Certification Service GmbH, bemyndiget organ 1883 Hüttfeldstraße 50, 73430 Aalen, Tyskland
EN 379+A1:2009	Bemyndiget organ for CE-godkendelsen: Institut for forskning i sikkerhed på arbejdspladsen, v.v.i., bemyndiget organ 1024 Jeruzalémská 1283/9, 110 00, Prag 1, Tjekkiet
EN 12941:1999 +A2:2009	Bemyndiget organ for CE-godkendelsen: Institut for testning og certificering třída Tomáše Bati 299, Louky, 763 02 Zlín, Tjekkiet
EN 14594:2019	Bemyndiget organ for CE-godkendelsen: Institut for testning og certificering třída Tomáše Bati 299, Louky, 763 02 Zlín, Tjekkiet
EN 175:1998	Bemyndiget organ for CE-godkendelsen: Institut for testning og certificering třída Tomáše Bati 299, Louky, 763 02 Zlín, Tjekkiet
EN 166:2001	Bemyndiget organ for CE-godkendelsen: Institut for testning og certificering třída Tomáše Bati 299, Louky, 763 02 Zlín, Tjekkiet

Overensstemmelseserklæring er tilgængelig på: <https://www.clean-air.cz/doc>

Mærkning i henhold til EN 379 (4/5-8/9-13 AT 1/1/1/2/379 CE)	
CE 1883	identifikation af det bemyndigede organ for CE-godkendelse
4/5-8/9-14	4 – beskyttelsesskærmsnummer i åben tilstand skygge 5-8/9-13 – beskyttelsesskærmsnumre i lukket tilstand skygge
AT	identifikation af producent (ANTRA TECHNOLOGIES CO. LTD)

1/1/1	Optiske klasser – optisk kvalitet/lysspredning/homogenitet/vinkelafhængighed
EN 379	nummer for normen

Mærkning i henhold til EN 175 (EN 175 B CE)	
EN 175	nummer for normen
B	vurdering af påvirkning (mellem energipåvirkning 120 m/s)
CE	symbol for compliance
MS	Identifikation af producent (MALINA – Safety s.r.o.)

Mærkning i henhold til (ekstra flip-up ydre plade 70 32 93): EN 166 (166 MS 1 B CE)/(AT 1B CE)	
MS (AT)	Identifikation af producent MALINA – Safety s.r.o. (ANTRA TECHNOLOGIES CO. LTD)
166	nummer for normen
1	optisk klasse 1
B	mekanisk styrke (partikler med høj hastighed, mellem energipåvirkning)
CE	symbol for compliance

Symboler i henhold til (visir TR1) til EN 166 Almindelige symboler:	
MS	Producent (MALINA – Safety s.r.o.)
1	Optisk klasse
F T eller	Beskyttelse mod partikler med høj hastighed med lav energipåvirkning ved ekstreme temperaturer
B	Beskyttelse mod partikler med høj hastighed med medium energipåvirkning
K	Modstandsdygtighed over for overfladeskader fra fine partikler
N	Modstandsdygtighed over for dug af okularer

Klare (72 90 00) og gule (72 90 01) beskyttelsesvisirer:

2C	UV-beskyttelse med god farvegenkendelse (EN 170)
1, 2	Skyggenummer

Visirer med skygge 3 (72 90 03) og skygge 5

[72 90 05]:

3; 5	Filter til svejsning – skyggenummer [EN 169]
2	UV-beskyttelse – filteret kan påvirke farvegenkendelse [EN 170]
3; 5	Skyggenummer [EN 170]

Hjelmramme:

166	Standard EN 166
3; 4; 5	3 – Anvendelsesområde – væsker 4 – Anvendelsesområde – store støvpartikler 5 – Anvendelsesområde – gas og fine støvpartikler
5	Højeste tilladte skalanummer – svejsning [EN 169]
2-5	Højeste tilladte skalanummer – UV [EN 170]

## BEDIENUNGSANLEITUNG

### Wichtig

Bitte lesen und merken Sie sich vor Gebrauch die folgenden Anweisungen, um Ihre eigene Sicherheit zu gewährleisten. Wenn Sie Fragen haben, kontaktieren Sie bitte den Hersteller oder Ihren Händler. Bewahren Sie das Handbuch zur späteren Bezugnahme auf. Der Schweißhelm darf nur für die im vorliegenden Handbuch aufgeführten Zwecke verwendet werden.

### 1. Einleitung

Wenn CleanAIR® Omnira/Omnira air in Übereinstimmung mit diesem Handbuch verwendet wird, schützt es die Augen und das Gesicht vor Hochgeschwindigkeitspartikeln. Es ist ein Mehrzweck-Gesichtsschutzschirm, der sich leicht in einen professionellen Schweißhelm mit hochklappbarem Schweißschutzschild CleanAIR® Omnira COMBI/Omnira COMBI air verwandeln lässt.

CleanAIR® Omnira COMBI/Omnira COMBI air wurde entwickelt, um die Augen und das Gesicht vor schädlicher Strahlung zu schützen, einschließlich sichtbarem Licht, ultravioletter (UV) und infraroter (IR) Strahlung sowie heißen Funken und Spritzern, die beim Lichtbogenschweißen und Schneiden entstehen, wie z. B. beim MIG-, MAG-, WIG-, SMAW-, Plasmalichtbogenschweißen und Kohlelichtbogenfugenhobeln. Dieser Schweißhelm empfiehlt sich nicht für schwere

Überkopfschweißarbeiten, Laserschweißen oder Laserschneiden.

CleanAIR® Omnira air/Omnira COMBI air ist geeignet für die Verwendung mit reinigenden Druckluftatemgeräten (im Folgenden PAPR genannt) CleanAIR® oder mit Dauerstrom-Druckluftatemgeräten (im Folgenden „Druckluftsysteme CleanAIR® genannt“) und dient dem Schutz der Atemwege.

CleanAIR® ist ein persönliches Atemschutzsystem, das auf dem Prinzip des Überdrucks gefilterter Luft in der Atemzone basiert. Das am Gürtel des Trägers angebrachte Atemgerät filtert die aus der Umgebung aufgenommene Luft und leitet sie durch den Luftkanal in den Schutzhelm. Der Überdruck verhindert das Eindringen von Verunreinigungen in die Atemzone. Gleichzeitig stellt dieser schwache Überdruck selbst bei langer Anwendung ein bequemes Tragen sicher, da beim Atmen keine Anstrengung nötig ist, um den Widerstand des Filters zu überwinden.

### 2. Bevor Sie mit der Arbeit beginnen

#### CleanAIR® Omnira COMBI/Omnira COMBI air

Stellen Sie sicher, dass der Helm korrekt zusammengesetzt ist und jedes unbeabsichtigte Licht vollständig blockiert. Vorn darf das Licht nur durch den Sichtbereich des Schweißfilters in den Helm einfallen. Vergewissern Sie sich, dass das Schweißschutzschild in der unteren Position festgestellt ist, bevor Sie mit dem Schweißen beginnen. Stellen Sie das Kopfband ein, sodass Sie maximalen Komfort und das größte Sichtfeld haben. Überprüfen Sie die vorgeschriebene Farbstufe für ihre Schweißanwendung und passen Sie Ihren aktiven Filter entsprechend an (wählen Sie einen geeigneten passiven Schweißfilter, siehe Tabelle mit empfohlene Dunkelstufen). Überprüfen Sie, ob die Hauptschutzvisiere unbeschädigt, sauber und ordnungsgemäß installiert sind. Ersetzen Sie das Schutzvisier umgehend, wenn es beschädigt ist oder wenn Spritzer oder Kratzer die Sicht beeinträchtigen. Überprüfen Sie, ob die Schutzplatten unbeschädigt, sauber und richtig installiert sind. Ersetzen Sie Platten umgehend, wenn sie beschädigt sind oder wenn Spritzer oder Kratzer die Sicht beeinträchtigen. Überprüfen Sie, ob der Schweißfilter unbeschädigt und sauber ist. Ein beschädigter Schweißfilter beeinträchtigt den Schutz und die Sicht und muss umgehend ersetzt werden. Überprüfen Sie, ob der Schweißhelm und

die Kopfbedeckung unbeschädigt sind.

#### CleanAIR® Omnira/Omnira air

Überprüfen Sie, ob das Gesichtsschutzschild ordnungsgemäß montiert ist. Stellen Sie das Kopfband ein, sodass Sie maximalen Komfort und das größte Sichtfeld haben. Überprüfen Sie, ob das Schutzvisier unbeschädigt, sauber und ordnungsgemäß installiert ist. Ersetzen Sie das Visier umgehend, wenn es beschädigt ist oder wenn Spritzer oder Kratzer die Sicht beeinträchtigen.

#### WARNUNG – CleanAIR® Omnira COMBI/Omnira COMBI air, CleanAIR®/Omnira air

- Verwenden Sie CleanAIR® Omnira COMBI/Omnira COMBI Luft nicht zum Schweißen, wenn sich das Schweißschild in der oberen Position befindet! Das klare Visier schützt nicht vor schädlicher Strahlung.
- Verwenden Sie nur Original CleanAIR®/AerTEC™-Ersatzteile und Verbrauchsmaterialien. Wenden Sie sich im Zweifelsfall bitte an Ihren Vertragshändler. Die Verwendung von Ersatzkomponenten oder Änderungen, die nicht in diesem Handbuch angegeben sind, beeinträchtigen möglicherweise den Schutz und führen zum Erlöschen der Garantieansprüche oder dazu, dass das Produkt die Anforderungen der Schutzklassen und den einschlägigen Normen und Zertifizierungen nicht erfüllt.
- Legen Sie den Helm oder den aktiven Schweißfilter nie auf eine heiße Oberfläche.
- Zerkratzte oder beschädigte Schutzvisiere oder Schutzplatten müssen regelmäßig durch Original-CleanAIR® ersetzt werden. Entfernen Sie die zusätzliche Schutzfolie, bevor Sie ein neues Visier oder eine neue Schutzplatte verwenden.
- Verwenden Sie keine getemperten Mineralfilter ohne geeignete Schutzfolien.
- Ersetzen Sie die Schutzplatte umgehend, wenn sie beschädigt ist oder wenn Spritzer oder Kratzer die Sicht beeinträchtigen.
- Setzen Sie den aktiven Schweißfilter keinen Flüssigkeiten aus und schützen Sie ihn vor Verschmutzung.
- Bei Hautkontakt mit den Materialien können bei empfindlichen Personen allergische Reaktionen ausgelöst werden.
- Wenn ein Schweißhelm über einer Standardbrille getragen wird, kann er Stöße

übertragen und stellt eine Gefahr für den Träger dar.

#### Einschränkungen für die Verwendung von CleanAIR® Omnira COMBI air/Omnira air

Verwenden Sie den Helm nie in folgenden Umgebungen und unter folgenden Bedingungen:

- Wenn die Sauerstoffkonzentration in der Umgebung niedriger als 17 % ist.
- In sauerstoffangereicherten Umgebungen.
- In explosiven Umgebungen.
- In Umgebungen, die eine unmittelbare Lebens- und Gesundheitsbedrohung darstellen.

Der Helm schützt nicht vor schweren Erschütterungen, Explosionen oder ätzenden Substanzen.

Nicht in Umgebungen mit unbekannter Verunreinigung oder unbekannter Konzentration verwenden.

Nicht verwenden, wenn das Druckluftatemgerät ausgeschaltet oder der Drucklufteinlass geschlossen ist! In diesem Fall bietet das Atemschutzsystem nur wenig oder keinen Atemschutz. Es besteht auch die Gefahr, dass im Helm hohe Konzentration Kohlendioxid (CO<sub>2</sub>) bildet und Sauerstoffmangel auftritt.

Begeben Sie sich in einen sicheren Bereich und ergreifen Sie geeignete Maßnahmen, wenn folgende Probleme bei der Verwendung des Helms auftreten:

- Wenn das PAPR-Gerät oder das Druckluftsystem aus irgendeinem Grund nicht mehr funktioniert, muss der Benutzer den verunreinigten Arbeitsplatz unverzüglich verlassen.
- Wenn Sie einen üblen Geruch, eine Reizung oder einen unangenehmen Geschmack beim Atmen bemerken.
- Wenn Sie sich unwohl fühlen oder Übelkeit verspüren.

Filter, die zum Auffangen von festen und flüssigen Partikeln dienen (Partikelfilter), schützen nicht vor Gasen. Filter, die zum Auffangen von Gasen dienen, schützen nicht vor Partikeln. Wenn der Arbeitsplatz durch beide Verschmutzungsarten verunreinigt ist, müssen kombinierte Filter verwendet werden.

### 3. Bedienung und Austausch von Ersatzteilen

#### Austauschen des Visiers [\*ABBILDUNG ANHANG 1]

Die Visierverriegelungen an beiden Seiten nach oben [offen] schieben und das Visier abnehmen. Das neue Visier an derselben Stelle aufsetzen und beide Verriegelungen nach unten [verriegelt] schieben. Sicherstellen, dass das Visier richtig sitzt.

### **Austauschen des hochklappbaren Schweißschirms [\*ABBILDUNG ANHANG 2]**

Sie können den Schweißschirm abnehmen, indem Sie die Verriegelungsknöpfe an beiden Seiten des Helms drücken und den Schweißschirm herausziehen. Bringen Sie den neuen hochklappbaren Schweißschirm an, indem Sie die Schwenkmechanismen in die Befestigungspunkte des Gesichtsschutz einrasten.

### **So rüsten Sie Ihren Omnira-Schleifgesichtsschutz zum hochklappbaren Schweißhelm Omnira COMBI um [ABBILDUNG ANHANG 3]**

Die Befestigungspunkte des hochklappbaren Schweißschirms sind auf beiden Seiten des Gesichtsschutzes durch runde Kunststoffabdeckungen abgedeckt. Sie können sie leicht herausziehen. Bringen Sie einen neuen hochklappbaren Schweißschirm an, indem Sie die Schwenkmechanismen in die Befestigungspunkte des Gesichtsschutz einrasten.

### **Austauschen der Gesichtsabdichtung [\*ABBILDUNG ANHANG 4]**

Entfernen Sie das Kopfband wie im Abschnitt „Austausch des Kopfbands“ beschrieben. Lösen Sie die beiden Spannköpfe auf beiden Seiten und richten Sie die Befestigungsmechanismen wie in Abbildung 4 gezeigt aus. Ziehen Sie den Kunststoffrahmen der Gesichtsabdichtung unterhalb der Befestigungsmechanismen auf beiden Seiten heraus. Klicken Sie den Kunststoffrahmen der Gesichtsabdichtung aus den Verriegelungsstiften heraus. Beginnen Sie mit dem oberen Teil und fahren Sie dann mit dem unteren Teil fort.

### **Austauschen des Akkus [\*ABBILDUNG ANHANG 5]**

- Öffnen Sie die hintere Abdeckung entgegen dem Uhrzeigersinn.
- Ersetzen Sie den Akku durch einen neuen

Akku.

- Drehen Sie die Abdeckung auf der Rückseite im Uhrzeigersinn.

### **ENTSORGEN SIE VERBRAUCHTE AKKUS NIE MIT DEM HAUSMÜLL, DA SIE SEHR UMWELTSCHÄDLICH SIND.**

Bitte lassen Sie verbrauchte Akkus immer ordnungsgemäß recyceln und bleiben Sie beim Schweißen GRÜN.

### **Austauschen der Schutzplatte innen [\*ABBILDUNG ANHANG 6]**

- Schieben Sie Ihren Fingernagel in eine Rille in der Mitte der Unterseite der inneren Schutzplatte und ziehen Sie sie weg.
- Setzen Sie die neue Innenschutzplatte ein. Schieben Sie sie in die vorbereiteten Schienen an den Seiten des ADF.

### **Austauschen des ADF [\*ABBILDUNG ANHANG 7]**

- Entfernen Sie die Abdeckung des äußeren „GRIND“-Knopfs (Schleifen) mit einem Schraubendreher. Drehen Sie den Knopf „GRIND“-Knopf, sodass er leicht durch das Loch in den Helm passt.
- Lösen Sie die ADF-Rückholfeder aus dem Schlitz und nehmen Sie den ADF aus dem Rahmen in der Helmschale.
- Setzen Sie den ADF in den Rahmen ein und sichern Sie ihn, indem Sie die Rückholfeder wieder in den Schlitz drücken.
- Schieben Sie den „GRIND“-Knopf wieder durch das Loch in der Helmschale. Drehen Sie ihn um, sodass die Abdeckung wieder auf dem „GRIND“-Knopf befestigt werden kann.

### **Austauschen der Schutzplatte außen [\*ABBILDUNG ANHANG 8]**

- Schieben Sie Ihren Daumen in die Vertiefung unterhalb des unteren Teils der Schutzplatte und ziehen Sie die Platte heraus.
- Setzen Sie die neue Schutzplatte in die Rillen an den Seiten der ADF-Filteröffnung ein, indem Sie sie leicht biegen.

### **Einstellung von HELM UND KOPFBAND**

#### **Austauschen des Kopfbands [\*ABBILDUNG ANHANG 9]**

Das Kopfband des Schutzhelms kann durch Drehen des Rads an der Rückseite für jede Kopfgröße eingestellt werden. Die Tiefe des

Kopfbands kann durch Umpositionieren der vier vertikalen Kopfgurte eingestellt werden. Um die Kopfgurte vom Kopfband zu lösen, ziehen Sie die Gurte einfach aus den Stiftverriegelungen heraus. Rasten Sie die Kopfgurte an den Stiftverriegelungen ein, wenn sie in der optimalen Position sind.

#### **Austauschen des Kopfbands [\*ABBILDUNG ANHANG 10]**

Zum Austauschen des Kopfbands drücken Sie auf die schwarzen Laschen oben am Drehpunkt, während Sie das Kopfband nach vorne schieben.

Zum Einsetzen des neuen Kopfbands schieben Sie die Schienen in die Rille am Drehpunkt. Beide Seiten müssen gleich positioniert sein.

#### **Einstellen der Neigung (vertikaler Blickwinkel) [\*ABBILDUNG ANHANG 11]**

Die Neigung wird auf beiden Seiten des Helms eingestellt. Dazu wird der Spannkopf außen gelöst und der Einstellhebel aus seiner aktuellen Position in eine andere Position bewegt. Ziehen Sie anschließend den Spannkopf fest.

#### **Einstellen des Abstands [\*ABBILDUNG ANHANG 12]**

Zum Einstellen des Abstands zwischen Gesicht und ADF drücken Sie die schwarzen Laschen oben am Drehpunkt und schieben den Helm nach vorne oder hinten. Lassen Sie die Laschen los, wenn Sie die optimale Position erreicht haben. Beide Seiten müssen gleich positioniert sein.

#### **Einstellen der Luftstromrichtung [\*ABBILDUNG ANHANG 13]**

CleanAIR® Omnira COMBI air/Omnira air ist mit einem fortschrittlichen System zur Regulierung des Luftstroms im Helminnenraum ausgestattet. Im Helminnenraum gibt es drei Luftstromausgänge. Der Hauptauslass befindet sich an der Unterseite des Helms und gibt die Luft direkt in den Mund des Benutzers ab. Die Richtung des Luftstroms kann durch Drehen des Drehknopfes an der Außenseite des Helms eingestellt werden. ABBILDUNG 13a Die beiden anderen Ausgänge befinden sich im oberen Bereich des Helms. Die Intensität des Luftstroms kann durch Verschieben der beiden Schieberegler nach links und rechts reguliert werden. ABBILDUNG 1b

#### **Austauschen des Befestigungssets des**

### **Kopfbands [\*ABBILDUNG ANHANG 14]**

Schrauben Sie die beiden Spannköpfe an den Seiten des Helms ab. Entfernen Sie die Befestigungssets vom Schweißhelm. Setzen Sie die neuen Befestigungssets in den Schweißhelm ein. Die vierkantige Mutter passt in das runde Loch des Helms auf beiden Seiten. Schrauben Sie die Spannköpfe in die Vierkantmutter der Befestigungssets auf beiden Seiten. Ziehen Sie jedoch noch nicht ganz fest. Schieben Sie den Stift des Neigungseinstellhebels in ein Neigungseinstelloch und ziehen Sie den Spannkopf auf der einen Seite fest. Gehen Sie auf der anderen Seite genauso vor und verwenden Sie dasselbe Neigungseinstelloch [ABBILDUNG 11].

### **Anpassen der ADF-Einstellungen [\*ABBILDUNG ANHANG 15]**

#### **EIN/AUS**

- Die Solareinheit schaltet sich bei Lichteinfall automatisch ein.
- Drücken Sie einen beliebigen Knopf, um zu überprüfen, ob das Glas ordnungsgemäß funktioniert, und um die Moduseinstellungen zu aktivieren.

#### **FARBSTEUERUNG**

- Drücken Sie den Knopf „M“ [7], bis die Modusanzeige auf „Shade“ [Farbstufe] [3] steht. Auf dem LED-Bildschirm [6] wird jetzt die aktuelle Farbstufennummer angezeigt.
- Drücken Sie den Knopf „+“ [8] und den Knopf „-“ [9], um die gewünschte Farbstufennummer einzustellen.
- Um zwischen den beiden Farbbereichen 5 bis 8 und 9 bis 13 zu wechseln, halten Sie drei Sekunden einen beliebigen Knopf „M“ [7], „+“ [8], „-“ [9].
- Sobald der Bereich gewechselt hat, stellen Sie mit den Knöpfen „+“ [8] und „-“ [9] den gewünschten Farbton.

#### **STEUERUNG DER VERZÖGERUNG**

- Drücken Sie den Knopf „M“ [7], bis die Modusanzeige auf „Delay“ [Verzögerung] [4] steht. Auf dem LED-Bildschirm [6] wird jetzt die aktuelle Verzögerungsstufe angezeigt.
- Drücken Sie den Knopf „+“ [8] und den Knopf „-“ [9], um die gewünschte Verzögerungsstufe einzustellen. Es kann eine Verzögerung von 1 [0,1 Sekunden] bis 9 [0,9 Sekunden] eingestellt werden.

## STEUERUNG DER EMPFINDLICHKEIT

Drücken Sie den Knopf „M“ [7], bis die Modusanzeige auf „Sensivity“ [2] steht. Auf dem LED-Bildschirm [6] wird jetzt die aktuelle Empfindlichkeitsstufe angezeigt.

Drücken Sie den Knopf „+“ [8] und den Knopf „-“ [9], um die gewünschte Empfindlichkeitsstufe einzustellen. Es kann eine Empfindlichkeit von 1 bis 9 eingestellt werden. Eine höhere Zahl bedeutet eine höhere Empfindlichkeit.

### Richtlinie für die Empfindlichkeit:

Die Einstellung der Empfindlichkeit sagt der Verdunkelungsautomatik, wie empfindlich sie auf den Schweißlichtbogen und Störungen reagieren soll. Je nach Arbeitsumgebungen und Eigenschaften der Schweißverfahren sind möglicherweise Anpassungen nötig. Die Empfindlichkeit wird anhand der folgenden Faktoren bestimmt: Anwendungen, Stromstärke der Anwendungen, Störungen:

**Anwendungen** (stabiler Lichtbogen, wie DC WIG, nicht stabiler Lichtbogen, MMA/STICK, MIG, Plasma usw.)

**Stromstärke der Anwendungen** (sehr niedrig, niedrig-mittel, mittel-hoch)

**Störungen** (direkt einfallendes starkes Sonnenlicht, starke Leuchtstoffröhren, Schweißlichtbogen in der Nähe usw.)

### Einstellung der Empfindlichkeit

**1-2** unempfindlichste Einstellung – für Hochstromanwendungen mit instabilem Lichtbogen, in Umgebungen mit starken Störungen.

**3-4** für instabile Lichtbogenanwendungen mit niedrigem Strom, in Umgebungen mit starken Störungen.

**5-6** Standardeinstellung – für die meisten Schweißarbeiten in Innenräumen und im Freien bei normalem Umgebungslicht und/oder geringen Störungen.

**7-8** für Schwachstromschweißen oder Anwendungen mit stabilem Lichtbogen, wie z. B. DC-WIG.

**9** empfindlichste Einstellung – geeignet für WIG-Schweißen mit sehr niedrigem Strom oder Schweißen, bei dem ein Teil des Lichtbogens

nicht sichtbar ist. Das Glas ist sehr empfindlich und kann durch starkes Umgebungslicht oder Störungen dunkel werden.

Wenn Sie sich nicht sicher sind, welche Stufe geeignet ist, gilt die Faustregel, dass Sie zunächst die höhere Zahl einstellen und dann bei Störungen die Zahl schrittweise verringern, bis das Glas nicht mehr gestört wird.

Zur empfohlenen Farbstufe siehe Tabelle [\*ABBILDUNG 16]

### HINWEIS

**In einigen seltenen Ausnahmefällen müssen die Störungen reduziert werden, damit die Gläser der Verdunkelungsautomatik ordnungsgemäß funktionieren. WIG und Anwendungen mit stabilerem Lichtbogen erfordern höhere Empfindlichkeitseinstellungen. Die Farbstufen sind nur Richtwerte und können je nach Anforderungen abweichen.**

### GRIND (Schleifen)

Drücken Sie den Knopf „M“ [7], bis die Modusanzeige „Grind“ [1] (Schleifen) anzeigt. Der Helm ist auf Schleifmodus eingestellt. Oder drücken Sie den Schnellzugriffsknopf „GRIND“ [10], um das Glas zwischen den Modi „GRIND“ und „non-GRIND“ (kein Schleifen) umzuschalten.

**Warnung:** Wenn sich das Glas im Modus „GRIND“ befinden, reagiert es nicht auf einen Schweißlichtbogen. Stellen Sie sicher, dass das Glas nicht im „GRIND“-Modus ist, bevor Sie mit dem Schweißen beginnen.

**Hinweis:** Der Modus „GRIND“ wird 30 Minuten nach der Aktivierung automatisch deaktiviert. Verwenden Sie den Schnellzugriffsknopf „GRIND“, um die Funktion wieder zu aktivieren.

### ANZEIGE FÜR NIEDRIGE STROMVERSORGUNG

Wenn die Anzeige für schwache Akkus [5] alle drei Sekunden einmal blinkt, sind die Akkus schwach und müssen sofort ausgetauscht werden.

### Reinigung und Pflege

Die Lebensdauer des Helms und des Visiers hängt von vielen Faktoren ab, z. B. von Kälte, Hitze, Chemikalien, Sonnenlicht oder falscher Verwendung. Der Helm muss täglich auf mögliche Schäden an der Innen- oder Außenstruktur überprüft werden. Sorgfältiger Gebrauch und

ordnungsgemäße Wartung des Schweißhelms verlängert die Lebensdauer und erhöht Ihre Sicherheit!

### Reinigung:

- Die Reinigung muss in einem Zimmer mit ausreichend Lüftung durchgeführt werden. Vermeiden Sie das Einatmen des schädlichen Staubs, der sich auf den einzelnen Teilen abgesetzt hat!
- Reinigen Sie den Schweißhelm mit milder Seife und lauwarmem Wasser. Verwenden Sie keine Lösungsmittel. Reinigen Sie den ADF mit einem sauberen, fusselfreien Papiertuch oder einem weichen Tuch.
- Tauchen Sie den ADF nicht in Wasser und besprühen Sie ihn nicht direkt mit Flüssigkeiten. Lagern Sie das Gerät bei Raumtemperatur in einer sauberen, trockenen und staubfreien Umgebung.
- Verwenden Sie keinen Geschirrspüler oder Trockner!

### Lagerung und Lagerfähigkeit

Lagern Sie CleanAIR® Omnira air/Omnira COMBI an einem trockenen und sauberen Ort bei Raumtemperatur. Vermeiden Sie direkte Sonneneinstrahlung (Temperaturbereich von -10 °C bis +55 °C, relative Luftfeuchtigkeit zwischen 20 und 95 %). Eine längere Lagerung bei Temperaturen über 45 °C kann die Lebensdauer der Batterie verkürzen.

Produktcode	Produktbeschreibung
40 31 00	Gesichtsschutzschirm Omnira, ohne Luftverteilung
70 31 00	Gesichtsschutzschirm Omnira air, mit Luftverteilung
40 32 01	Schweißhelm CleanAIR® Omnira COMBI, 5–8/9–14, ohne Luftverteilung
40 32 00	Schweißhelm CleanAIR® Omnira COMBI, ohne Luftverteilung, ohne ADF
40 32 97	Helmschale CleanAIR® Omnira COMBI, ohne Kopfband, ohne Luftverteilung, ohne ADF
70 32 01	Schweißhelm CleanAIR® Omnira air COMBI, 5–8/9–14, mit Luftverteilung

70 32 97	Schweißhelm CleanAIR® Omnira air COMBI, 5–8/9–14, mit Luftverteilung, ohne ADF
----------	--

### Ersatzteile, Zubehör:

Produktcode	Produktbeschreibung
72 90 00	Ersatzschutzvisier TR1, klar
72 90 01	Ersatzschutzvisier TR1, gelb
72 90 90	Ersatzschutzvisier TR1, klar, aPA, chemikalienbeständig
72 91 00	Ersatzschutzvisier CR1, klare CP
72 90 03	Ersatzschutzvisier TR1, Farbstufe 3
72 90 05	Ersatzschutzvisier TR1, Farbstufe 5
70 32 93	Hochklappbarer Ersatz-Schweißschirm CleanAIR® Omnira COMBI, kompatibel mit Passivfilter
70 32 92	Hochklappbarer Ersatz-Schweißschirm CleanAIR® Omnira COMBI, kompatibel mit ADF S60F
70 30 60	Gesichtsabdichtung CleanAIR® VERUS air, Omnira air
70 30 71	Schutzkopfhäube, flammenfest [Verus, Omnira]
70 30 72	Halsschutzhaube, flammenfest [Verus, Omnira]
70 30 73	Kopf- und Nackenschutzhaube, flammenfest [Verus, Omnira]
72 00 10	VariGEAR Comfort, Kopfband inkl. Schweißband
72 00 15	VariGEAR Schweißband [2er-Packung]
72 00 17	VariGEAR-Komfortset [Set aus Schweißband und Polstern]
72 00 14	Polsterung an der Rückseite VariGEAR
72 00 16	Polsterung oben VariGEAR
40 51 61	Schweißfilter mit Verdunkelungsautomatik AerTEC S60, F3/5–8/9–14, zum Hochklappen
13 51 60	Akku 3 V für AerTEC S60 ADF

70 40 80	Schutzplatte außen (VERUS, Omnira COMBI, CA-40), 10er-Packung
*100/65	Schutzplatte innen (VERUS, Omnira COMBI, Summit), 10er-Packung
72 03 20 /10	Schutzfolie für Visier CR1 (UniMask, Omnira), 10er-Packung

#### 4. Zugelassene Kombinationen

Produktcode	Produktbeschreibung	Klasse
30 00 00*	CleanAIR® AerGO®	TH3
81 00 00*	CleanAIR® Basic	TH3
63 00 00*	CleanAIR® Pressure	2A
67 00 00*	CleanAIR® Pressure Flow Master	3B
51 00 00*	CleanAIR® Chemical 2F	TH3

\* einschließlich aller Varianten

**Dieses Produkt ist in Übereinstimmung mit der Verordnung (EU) 2016/425 über PSA zugelassen, geprüft und erfüllt die Anforderungen der folgenden Normen:**

EN 166:2002 EN 379+A1:2009	Benannte Stelle für die CE-Zulassung: ECS European Certification Service GmbH, Benannte Stelle 1883 Hüttfeldstraße 50, 73430 Aalen, Deutschland
EN 12941:1999 +A2:2009 EN 14594:2019	Benannte Stelle für die CE-Zulassung: Occupational Safety Research Institute, v.v.i., Notified body 1024 Jeruzalémská 1283/9, 110 00, Prague 1, Czech Republic
EN 175:1998 EN 166:2001	Benannte Stelle für die CE-Zulassung: Institut für Prüfung und Zertifizierung řřída Tomáše Bati 299, Louky, 763 02 Zlín, Tschechische Republik Benannte Stelle 1023

Konformitätserklärung verfügbar unter:  
<https://www.clean-air.cz/doc>

Kennzeichnungen gemäß EN 379 [4/5-8/9-13 AT 1/1/1/2/379 CE]	
CE 1883	Identifizierung der benannten Stelle für die CE-Zulassung
4/5-8/9-14	4 – Schutzfarbstufen im offenen Zustand 5-8/9-13 – Schutzfarbstufen im geschlossenen Zustand
AT	Identifizierung des Herstellers (ANTRA TECHNOLOGIES CO. LTD)
1/1/1/1	Optische Klassen – optische Qualität/Lichtstreuung/Homogenität/Winkelabhängigkeit
EN 379	Nummer der Norm

Kennzeichnungen gemäß EN 175 (EN 175 B CE)	
EN 175	Nummer der Norm
B	Stoßbemessung (Aufprall mit mittlerer Energie 120 m/s)
CE	Konformitätssymbol
MS	Identifizierung des Herstellers (MALINA – Safety s.r.o.)

Kennzeichnung gemäß (Ersatz-Außenplatte zum Hochklappen 70 32 93): EN 166 (166 MS 1 B CE)/(AT 1B CE)	
MS (AT)	Identifizierung des Herstellers MALINA – Safety s.r.o. (ANTRA TECHNOLOGIES CO. LTD)
166	Nummer der Norm
1	Optische Klasse 1
B	mechanische Festigkeit (Aufprall von Partikeln mit hoher Geschwindigkeit und mittlerer Energie)
CE	Konformitätssymbol

Symbole gemäß (Visier TR1) EN 166 Gemeinsame Symbole:	
MS	Hersteller (MALINA – Safety s.r.o.)
1	Optische Klasse
FT	Schutz vor Partikeln mit hoher Geschwindigkeit und geringer Aufprallenergie bei extremen Temperaturen

B	Schutz vor Partikeln mit hoher Geschwindigkeit und mittlerer Aufprallenergie
K	Widerstandsfähigkeit gegen Oberflächenbeschädigung durch feine Partikel
N	Widerstandsfähigkeit gegen das Beschlagen von Augengläsern

Klare [72 90 00] und gelbe [72 90 01]  
Schutzvisiere:

2C	UV-Schutz mit guter Farberkennung [EN 170]
1, 2	Farbstufennummer

Visiere mit Farbstufe 3 [72 90 03] und Farbstufe 5 [72 90 05]:

3; 5	Schweißfilter – Farbstufennummer [EN 169]
2	UV-Schutz – Filter kann die Farberkennung beeinträchtigen [EN 170]
3; 5	Farbstufennummer [EN 170]

Haubenrahmen:

166	Norm EN 166
3; 4; 5	3 – Einsatzbereich – Flüssigkeiten 4 – Einsatzbereich – große Staubpartikel 5 – Einsatzbereich – Gas und feine Staubpartikel
5	Höchste zulässige Skalennummer – Schweißen [EN 169]
2-5	Höchste zulässige Skalennummer – UV [EN 170]

#### MANUAL DE USUARIO

#### Importante

Para garantizar su propia seguridad, lea y recuerde estas instrucciones antes de utilizar el producto. Si tiene alguna pregunta, póngase en contacto con el fabricante o con su distribuidor autorizado. Guarde el manual para poder realizar las consultas necesarias en el futuro. La máscara de soldar debe utilizarse exclusivamente para los fines indicados en este manual.

#### 1. Introducción

Si se emplea siguiendo estas instrucciones, CleanAIR® Omnira / Omnira air está diseñada para proteger los ojos y el rostro del usuario contra las partículas de impacto a alta velocidad. Se trata de

una máscara de protección facial multiusos que se puede convertir fácilmente en una máscara de soldar profesional con la pantalla protectora abatible CleanAIR® Omnira COMBI / Omnira COMBI air.

CleanAIR® Omnira COMBI / Omnira COMBI air está diseñada para proteger los ojos y el rostro del usuario de la radiación nociva, incluyendo la luz visible, los rayos ultravioleta (UV), los infrarrojos (IR) y las chispas y salpicaduras procedentes de trabajos de soldeo o corte por arco como el soldeo por MIG, MAG, TIG, SMAW, por arco de plasma o el corte con arco de carbono. No se recomienda el uso de esta máscara de soldar para trabajos intensivos de soldeo sobrecabeza o de soldeo por láser, ni para trabajos de corte por láser.

La CleanAIR® Omnira air / Omnira COMBI air está adaptada para su uso con respiradores purificadores de aire autónomos (en adelante, PAPR, por sus siglas en inglés) CleanAIR® o bien con sistemas de respiración de aire comprimido de flujo continuo (en adelante, «sistemas de aire comprimido») CleanAIR® y, por lo tanto, brinda protección del aparato respiratorio.

CleanAIR® es un sistema de protección respiratoria personal basado en el principio de sobrepresión del aire filtrado en la zona de respiración. El respirador se coloca en el cinturón del usuario y filtra el aire que se toma del entorno, para después llevarlo a través del conducto de aire hasta la máscara protectora. La sobrepresión evita que entren agentes contaminantes en la zona de respiración. Esta ligera sobrepresión garantiza asimismo a su portador una mayor comodidad, incluso durante largos períodos de uso, ya que el usuario no tiene que forzar la respiración para compensar la resistencia del filtro.

#### 2. Antes de empezar a trabajar

##### CleanAIR® Omnira COMBI / Omnira COMBI air

Asegúrese de que lleva la máscara correctamente colocada y de que bloquea completamente cualquier luz fortuita. En la parte frontal de la máscara, solo debe entrar luz por el visor del filtro de soldeo. Asegúrese de llevar puesta la pantalla protectora de soldar en la posición más baja antes de empezar a soldar. Ajuste la diadema de sujeción a la cabeza para garantizar la máxima comodidad y tener el mayor campo de visión posible.

Compruebe el tono prescrito para su trabajo de soldeo y ajuste el filtro de oscurecimiento automático de su máscara (seleccione el filtro pasivo de soldeo adecuado - véase la tabla de recomendaciones de tono). Compruebe que el visor de protección principal no presente daños y que esté limpio y correctamente instalado. Cambie inmediatamente el visor si está dañado, o si las salpicaduras o los arañazos reducen la visión. Compruebe que las placas de protección no presenten daños y que estén limpias y correctamente instaladas. Cambie inmediatamente la placa si está dañada, o si las salpicaduras o los arañazos reducen la visión. Compruebe que el filtro de soldeo esté limpio e intacto. Un filtro de soldeo dañado disminuye la protección y dificulta la visión, por lo que debe cambiarse de inmediato. Compruebe que la máscara de soldar y la diadema de sujeción estén intactos.

#### **CleanAIR® Omnira / Omnira air**

Asegúrese de que el protector facial esté correctamente ensamblado. Ajuste la diadema de sujeción a la cabeza para garantizar la máxima comodidad y tener el mayor campo de visión posible. Compruebe que el visor de protección no presente daños y que esté limpio y correctamente instalado. Cambie inmediatamente el visor si está dañado, o si las salpicaduras o los arañazos reducen la visión.

#### **PRECAUCIÓN - CleanAIR® Omnira COMBI / Omnira COMBI air, CleanAIR® Omnira / Omnira air**

- ¡No utilice CleanAIR® Omnira COMBI / Omnira COMBI air para soldar si la pantalla de protección se encuentra en la posición más alta! El visor transparente no le protege contra las radiaciones nocivas.
- Utilice solo piezas de recambio y consumibles originales CleanAIR® / AerTEC™. En caso de duda, póngase en contacto con su distribuidor autorizado. El uso de otros componentes o cualquier modificación que no se haya especificado en este manual puede disminuir la protección e invalidar reclamaciones cubiertas por la garantía, o hacer que el producto no cumpla con las categorías de protección ni con las normas y certificaciones pertinentes.
- No coloque nunca la máscara ni el filtro de soldeo de oscurecimiento automático sobre

una superficie caliente.

- Los visores de protección o las placas con daños o arañazos deben cambiarse con frecuencia por otros originales CleanAIR®. Antes de utilizar un visor o una placa de protección nuevos, asegúrese de retirar la película protectora de ambos lados.
- No utilice filtros minerales templados sin las películas de protección adecuadas.
- Cambie inmediatamente la placa de protección si está dañada, o si las salpicaduras o los arañazos reducen la visión.
- No exponga el filtro de soldeo de oscurecimiento automático al contacto con líquidos y protéjalo de la suciedad.
- Los materiales que puedan entrar en contacto con la piel del usuario podrían causar reacciones alérgicas a usuarios sensibles.
- Si se utiliza la máscara de soldar sobre gafas oftalmológicas estándar pueden transmitirse los impactos, lo cual es un peligro para el usuario.

#### **Limitaciones de uso de CleanAIR® Omnira COMBI air / Omnira air**

No utilice nunca la máscara en los siguientes entornos ni cuando se den las siguientes condiciones:

- En entornos cuya concentración de oxígeno sea inferior al 17 %.
- En entornos enriquecidos con oxígeno.
- En entornos explosivos.
- En entornos que representen una amenaza inmediata para la vida y la salud.

La máscara no protege contra fuertes impactos, explosiones ni sustancias corrosivas.

No la utilice en entornos en los que el usuario no conoce los posibles tipos de contaminantes presentes y su concentración.

¡No la utilice si el respirador purificador de aire autónomo está apagado ni si está cerrada la entrada de aire comprimido! En ese caso, el equipo de protección respiratoria le proporcionará una protección insuficiente o nula. Además hay riesgo de una concentración elevada de dióxido de carbono (CO<sub>2</sub>), lo que supone un peligro de falta de oxígeno dentro de la máscara.

Desplácese a un lugar seguro y tome las medidas apropiadas en caso de que acontezca alguno de los siguientes problemas mientras utiliza la máscara:

- Si el respirador PAPR o el sistema de aire comprimido deja de funcionar por cualquier

motivo, el usuario debe abandonar el lugar de trabajo contaminado de forma inmediata.

- Si experimenta un hedor, irritación o un sabor desagradable al respirar.
- Si no se encuentra bien o siente náuseas.

Los filtros diseñados para impedir el paso de partículas sólidas y líquidas (filtros de partículas) no protegen al usuario contra los gases. Los filtros diseñados para impedir el paso de gases no protegen al usuario contra las partículas. Es necesario utilizar filtros combinados en entornos de trabajo contaminados por ambos tipos de contaminantes.

### **3. Control y sustitución de piezas de recambio**

#### **Sustitución del visor [\*IMAGEN ANEXO 1]**

Gire hacia arriba los seguros laterales del visor (para abrir) y retírelo. Coloque el nuevo visor en la misma posición y vuelva a girar los seguros laterales hacia abajo (para cerrar). Asegúrese de que el visor encaja debidamente.

#### **Sustitución de la pantalla protectora abatible para soldar [\*IMAGEN ANEXO 2]**

Puede quitar la pantalla protectora para soldar presionando los botones de bloqueo de ambos lados de la máscara a la vez que tira de la pantalla hacia afuera. Instale la nueva pantalla protectora abatible encajando los mecanismos de articulación en los puntos de montaje de la pantalla de protección facial.

#### **Cómo convertir su pantalla de protección facial de esmerilado Omnira en una máscara abatible de soldar Omnira COMBI (IMAGEN ANEXO 3)**

Los puntos de montaje de la pantalla de soldar abatible están cubiertos por tapas de plástico redondas a ambos lados de la pantalla. Puede retirar fácilmente las tapas tirando de ellas. Instale una nueva pantalla protectora abatible encajando los mecanismos de articulación en los puntos de montaje de la pantalla de protección facial.

#### **Sustitución del sello facial [\*IMAGEN ANEXO 4]**

Retire la diadema de sujeción como se describe en la sección «Sustitución de la diadema de sujeción». Afloje los mandos de tensión de ambos lados y alinee los mecanismos de montaje como se

muestra en la imagen 4.

Retire el marco de plástico del sello facial por debajo de los mecanismos de montaje de ambos lados. Desencaje el marco de plástico del sello facial de los pasadores de bloqueo. Empiece por la parte superior y continúe con la inferior.

#### **Sustitución de la batería [\*IMAGEN ANEXO 5]**

- Abra la cubierta posterior en sentido antihorario.
- Sustituya la batería por otra nueva.
- Gire la cubierta trasera en sentido horario.

#### **NUNCA DEPOSITE LAS BATERÍAS USADAS EN LOS CONTENEDORES DE USO DOMÉSTICO PORQUE SON MUY TÓXICAS PARA EL MEDIO AMBIENTE.**

Recicle las baterías usadas siempre de forma adecuada y sea ECOLÓGICO cuando suelde.

#### **Sustitución de la placa de protección interna [\*IMAGEN ANEXO 6]**

- Coloque el dedo en la ranura central de la parte inferior de la placa de protección interna y retírela.
- Instale la nueva placa de protección interna deslizándola por los raíles dispuestos para ello a los lados del filtro de oscurecimiento automático (en adelante, ADF, por sus siglas en inglés).

#### **Sustitución del ADF [\*IMAGEN ANEXO 7]**

- Retire la tapa del botón exterior del modo «ESMERILADO» utilizando un destornillador. Gire el botón del modo «ESMERILADO» para que pase fácilmente por el orificio de la máscara.
- Suelte el resorte de sujeción del ADF de la ranura y retire el ADF del marco preparado de la carcasa de la máscara.
- Inserte el ADF en el marco y fíjelo volviendo a colocar el resorte de sujeción en la ranura.
- Inserte de nuevo el botón del modo «ESMERILADO» a través del orificio de la carcasa de la máscara y gírelo para que la tapa se pueda volver a poner sobre el botón del modo «ESMERILADO».

#### **Sustitución de la placa de protección externa [\*IMAGEN ANEXO 8]**

- Coloque el pulgar en una marca ubicada debajo de la parte inferior de la placa de protección y extraiga la placa.
- Inserte la nueva placa de protección en las

ranuras laterales de la abertura del filtro ADF doblándola ligeramente.

## Ajuste de la MÁSCARA y de la DIADEMA DE SUJECIÓN

### Ajuste de la diadema de sujeción (\*IMAGEN ANEXO 9)

El tamaño de la diadema de sujeción (perímetro cefálico) puede ajustarse girando la rueda de la parte posterior para adaptarse a cualquier contorno de cabeza. La profundidad de la diadema puede ajustarse reposicionando las cuatro cintas verticales. Para aflojar las cintas de la diadema, simplemente tire de ellas hacia fuera de los pasadores de bloqueo. Fije las cintas en los pasadores de bloqueo cuando estén en la posición óptima.

### Sustitución de la diadema de sujeción (\*IMAGEN ANEXO 10)

Para sustituir la diadema de sujeción, presione la lengüeta negra de la parte superior del punto de articulación mientras desliza la diadema hacia adelante.

Para insertar la nueva diadema, introduzca los rieles deslizándolos en la ranura del punto de articulación. Ambos lados deben estar en la misma posición.

### Ajuste de la inclinación (ángulo vertical de visión) (\*IMAGEN ANEXO 11)

Puede ajustar la inclinación de ambos lados de la máscara aflojando el mando de tensión externo y soltando la palanca de ajuste para moverla desde su posición a una diferente. Apriete el mando de tensión cuando haya terminado.

### Ajuste de la distancia (\*IMAGEN ANEXO 12)

Puede ajustar la distancia entre su rostro y el ADF presionando las lengüetas negras de la parte superior del punto de articulación mientras desliza la máscara hacia delante o hacia atrás. Suelte las lengüetas cuando haya alcanzado la posición óptima. Ambos lados deben estar en la misma posición.

### Ajuste de la dirección del flujo de aire (\*IMAGEN ANEXO 13)

CleanAIR® Omnira COMBI air / Omnira air cuenta con un avanzado sistema de regulación del flujo de aire dentro de la máscara. Hay tres salidas

de flujo de aire dentro de la máscara. La salida principal se encuentra en la parte inferior de la máscara y dirige el aire directamente hacia la boca del usuario. La dirección de la corriente de aire se puede ajustar girando el mando de control del exterior de la máscara. IMAGEN 13a Las otras dos salidas se encuentran en la parte superior de la máscara. La intensidad de la corriente de aire se puede regular moviendo los dos botones deslizantes a la izquierda y a la derecha. IMAGEN 1b

### Sustitución de los sets de montaje de la diadema de sujeción (\*IMAGEN ANEXO 14)

Desatornille los mandos de tensión de ambos lados de la máscara. Retire los sets de montaje de la máscara de soldar. Instale los nuevos sets de montaje a ambos lados introduciendo la rosca de sección cuadrada en el orificio redondo de la máscara de soldar. Ajuste, aunque todavía no del todo, los mandos de tensión de ambos lados a la rosca cuadrada de los sets de montaje. Inserte el pasador de la palanca de ajuste de inclinación en un orificio de ajuste de la inclinación y apriete el mando de tensión de un lado. Haga lo mismo en el otro lado y utilice el mismo orificio de ajuste de inclinación (IMAGEN 11).

### Ajuste del ADF (\*IMAGEN ANEXO 15)

#### ACTIVAR/DESACTIVAR

- La unidad solar se ENCIENDE automáticamente cuando se expone a la luz.
- Presione cualquier botón para comprobar si la lente funciona correctamente y para activar los ajustes de modo.

#### CONTROL DE TONO

- Presione el botón «M» [7] hasta que el indicador de modo esté en «Tono» [3]. La pantalla LED [6] mostrará el tono actual.
- Presione el botón «+» [8] y el botón «->» [9] para establecer el tono deseado.
- Para alternar entre los dos rangos de tono 5-8 y 9-13, mantenga pulsado cualquiera de estos botones «M» [7], «+» [8] o «->» [9] durante 3 segundos.
- Una vez modificado el rango, utilice los botones «+» [8] y «->» [9] para establecer el tono deseado.

#### CONTROL DE RETARDO

- Pulse el botón «M» [7] hasta que el indicador de modo se encuentre en «Retardo» [4]. La pantalla LED [6] mostrará el valor de retardo actual.
- Pulse el botón «+» [8] y el botón «->» [9] para

establecer el ajuste de retardo deseado. El tiempo de retardo se puede ajustar desde 1 (0,1 segundos) hasta 9 (0,9 segundos).

#### CONTROL DE SENSIBILIDAD

Pulse el botón «M» [7] hasta que el indicador de modo esté en «Sensibilidad» [2]. La pantalla LED [6] mostrará el nivel de sensibilidad de ese momento.

Pulse el botón «+» [8] y el botón «->» [9] para establecer el nivel de sensibilidad deseado. La sensibilidad se puede ajustar desde 1 hasta 9. Cuanto más alto es el número, más alta es la sensibilidad.

#### Guía de sensibilidad:

Los ajustes de sensibilidad se utilizan para indicar a la lente de oscurecimiento automático la sensibilidad con la que debería responder al arco de soldeo y a las interferencias. Debido a los diferentes entornos de trabajo y a las propiedades de los procesos de soldeo, puede ser necesario realizar ajustes. La sensibilidad se debe determinar según los siguientes factores: los trabajos, el amperaje de los trabajos, las interferencias:

**Trabajos** (arco estable, como soldeo por TIG CC; arco inestable, MMA/STICK, MIG, Plasma, etc.)

**Amperaje de los trabajos** (muy bajo, bajo-medio, medio-alto)

**Interferencias** (luz solar intensa y directa, luces fluorescentes intensas, arco de soldeo en proximidad, etc.)

#### Ajustes de sensibilidad

**1-2** La configuración más baja de sensibilidad - se utiliza para trabajos con arco inestable de alta corriente en entornos con fuertes interferencias.

**3-4** Se utiliza para trabajos con arco inestable de baja corriente en entornos con fuertes interferencias.

**5-6** Configuración por defecto - se utiliza para la mayoría de los tipos de trabajos de soldeo, tanto en interiores como en exteriores, con luz ambiente normal y/o con bajas interferencias.

**7-8** Se utiliza para trabajos de soldeo de baja corriente o de arco estable, como el soldeo por TIG CC.

**9** La configuración de mayor sensibilidad - adecuada para soldeo por TIG de corriente muy baja o soldeo en el que no se ve parte del arco. La lente es muy sensible y puede oscurecerse debido a la intensidad de las luces ambientales o a las interferencias.

Cuando no esté seguro de qué nivel utilizar, la regla general es utilizar primero el nivel más alto e ir reduciéndolo de uno en uno si existen interferencias hasta que la lente no sufra dichas interferencias.

Para seleccionar el tono recomendado, diríjase a la tabla (\*IMAGEN 16)

#### AVISO

**En algunos casos extremos poco frecuentes, puede ser necesario reducir las interferencias para que la lente de oscurecimiento automático funcione correctamente. El soldeo por TIG y los trabajos con arco estable requieren una configuración más alta de la sensibilidad. Los niveles de tono son solo orientativos y se pueden cambiar para adaptarse a las necesidades individuales.**

#### Modo ESMERILADO

Pulse el botón «M» [7] hasta que el indicador de modo se encuentre en «Esmerilado» [1] para establecer el modo de esmerilado. O bien pulse el botón de acceso rápido «ESMERILADO» [10] para alternar la lente entre los modos «ESMERILADO» y «no-ESMERILADO».

**Advertencia:** Cuando la lente esté en modo «ESMERILADO» no responderá a ningún arco de soldeo. Asegúrese de que el modo «ESMERILADO» no está activado antes de empezar a soldar.

**Observación:** El modo «ESMERILADO» se desactivará automáticamente después de estar 30 minutos activado. Utilice el botón de acceso rápido ESMERILADO para activarlo de nuevo.

#### INDICADOR DE BATERÍA BAJA

Si el indicador de batería baja [5] parpadea una vez cada 3 segundos, significa que queda poca batería y que hay que sustituirla inmediatamente.

#### Limpieza y mantenimiento

La vida útil de la máscara y los visores depende de muchos factores, como el frío, el calor, las sustancias químicas, la luz solar

o un uso incorrecto. Debe revisarse el estado de la máscara a diario por si presentara daños su estructura interior o exterior. Si se usa con cuidado y se mantiene debidamente la máscara de soldar, aumentará su vida útil y ¡también su seguridad!

#### Limpieza:

- La limpieza debe realizarse en una sala con suficiente ventilación. ¡Evite inhalar el polvo nocivo acumulado en las piezas!
- Limpie la máscara de soldar con jabón suave y agua tibia. No utilice disolventes. Limpie el ADF con un paño limpio que no suelte pelusa o con un trapo suave.
- No sumerja el ADF en agua ni rocíe ningún spray directamente sobre él. Guarde el equipo en un entorno limpio, seco y sin polvo a temperatura ambiente.
- ¡No utilice el lavavajillas ni la secadora!

#### Almacenamiento y conservación

Guarde la CleanAIR® Omnira air / Omnira COMBI en un lugar limpio y seco a temperatura ambiente, evitando la luz del sol directa (rango de temperatura entre -10 °C y +55 °C, y rango de humedad de entre el 20 y el 95 %). Si se almacena durante periodos largos a temperaturas superiores a 45 °C, puede reducirse la vida útil de la batería.

70 32 01	Máscara de soldar CleanAIR® Omnira air COMBI, 5-8/9-14, con distribución de aire
70 32 97	Máscara de soldar CleanAIR® Omnira air COMBI, 5-8/9-14, con diadema de sujeción, sin ADF

#### Recambios, accesorios:

Código de producto	Descripción del producto
72 90 00	Visor protector TR1 de recambio, transparente
72 90 01	Visor protector TR1 de recambio, amarillo
72 90 90	Visor protector TR1 de recambio, transparente, aPA, resistente a las agresiones químicas
72 91 00	Visor protector CR1 de recambio, CP transparente
72 90 03	Visor protector TR1 de recambio, tono 3
72 90 05	Visor protector TR1 de recambio, tono 5
70 32 93	Pantalla abatible para soldar CleanAIR® Omnira COMBI de recambio, compatible con filtro pasivo
70 32 92	Pantalla abatible para soldar CleanAIR Omnira COMBI de recambio, compatible con ADF S60F
70 30 60	Sello facial CleanAIR® VERUS air, Omnira air
70 30 71	Cubierta protectora ignífuga para la cabeza (Verus, Omnira)
70 30 72	Cubierta protectora ignífuga para el cuello (Verus, Omnira)
70 30 73	Cubierta protectora ignífuga para la cabeza y el cuello (Verus, Omnira)
72 00 10	Diadema de sujeción VariGEAR Comfort, con cinta para el sudor
72 00 15	Cinta para el sudor VariGEAR (pack de 2)
72 00 17	Set confort VariGEAR (set de cinta para el sudor y acolchados)

Código de producto	Descripción del producto
40 31 00	Pantalla de protección facial Omnira, sin distribución de aire
70 31 00	Pantalla de protección facial Omnira, con distribución de aire
40 32 01	Máscara de soldar CleanAIR® Omnira COMBI, 5-8/9-14, sin distribución de aire
40 32 00	Máscara de soldar CleanAIR® Omnira COMBI sin distribución de aire, sin ADF
40 32 97	Máscara de soldar CleanAIR® Omnira COMBI sin diadema de sujeción, sin distribución de aire, sin ADF

72 00 14	Acolchado posterior VariGEAR
72 00 16	Acolchado superior VariGEAR
40 51 61	Filtro de soldo de oscurecimiento automático AerTEC S60F, 3/5-8/9-14 para pantalla abatible
13 51 60	Batería de 3V para ADF AerTEC S60
70 40 80	Paquete de 10 placas de protección externas (VERUS, Omnira COMBI, CA-40)
*100/65	Paquete de 10 placas de protección internas (VERUS, Omnira COMBI, Summit)
72 03 20 /10	Paquete de 10 películas protectoras para el visor CR1 (UniMask, Omnira)

#### 4. Combinaciones homologadas

Código de producto	Descripción del producto	Clase
30 00 00*	CleanAIR® AerGO®	TH3
81 00 00*	CleanAIR® Basic	TH3
63 00 00*	CleanAIR® Pressure	2A
67 00 00*	CleanAIR® Pressure Flow Master	3B
51 00 00*	CleanAIR® Chemical 2F	TH3

\* incluidas todas las variantes derivadas

**Esté producto está homologado de acuerdo con el Reglamento (UE) 2016/425 sobre EPI y, según se ha probado, cumple los requisitos de las siguientes normas:**

EN 166:2002	Organismo notificado para la homologación CE: ECS European Certification Service GmbH, Notified body 1883 Hüttfeldstraße 50, 73430 Aalen, Alemania
EN 379+A1:2009	
EN 12941:1999 +A2:2009	Organismo notificado para la homologación CE: Occupational Safety Research Institute, v.v.i., Notified body 1024 Jeruzalémská 1283/9, 110 00, Prague 1, República Checa
EN 14594:2019	

EN 175:1998	Organismo notificado para la homologación CE: Institute for testing and certification tržda Tomáše Bati 299, Louky, 763 02 Zlín, República Checa Notified body 1023
EN 166:2002	

La declaración de conformidad está disponible en:

<https://www.clean-air.cz/doc>

Marcados conforme a EN 379 (4 / 5-8 / 9-13 AT 1/1/1/2/379 CE)	
CE 1883	Identificación del organismo notificado para la homologación CE
4/5-8/9-14	4 - número de tono de protección en estado abierto 5-8/9-13 - números de tono de protección en estado cerrado
AT	Identificación del fabricante (ANTRA TECHNOLOGIES CO. LTD)
1/1/1/1	Clases ópticas - calidad óptica / dispersión de luz / homogeneidad / dependencia angular
EN 379	Número de norma

Marcados conforme a EN 175 (EN 175 B CE)	
EN 175	Número de norma
B	Nivel de impacto (impacto de energía medio 120 m/s)
	Símbolo de conformidad
MS	Identificación del fabricante (MALINA - Safety s.r.o.)

Marcados conforme a (placa externa abatible de recambio 70 32 93): EN 166 (166 MS 1 B CE) / (AT 1B CE)	
MS (AT)	Identificación del fabricante MALINA - Safety s.r.o. (ANTRA TECHNOLOGIES CO. LTD)
166	Número de norma
1	Clase óptica 1
B	Resistencia mecánica (proyección de partículas a alta velocidad, impacto de energía medio)

CE	Símbolo de conformidad
----	------------------------

Símbolos (visor TR1) conforme a EN 166	
Símbolos comunes:	
MS	Fabricante (MALINA - Safety s.r.o.)
1	Clase óptica
FT	Protección contra partículas de impacto a alta velocidad pero de poca potencia a temperaturas extremas
B	Protección contra partículas de impacto a alta velocidad y potencia media
K	Resistencia a los daños superficiales provocados por partículas finas
N	Resistencia al empañamiento de los cristales

Visores de protección transparentes [72 90 00] y amarillos [72 90 01]:

2C	Protección UV con buen reconocimiento del color [EN 170]
1, 2	Número de tono

Visores de tono 3 [72 90 03] y 5 [72 90 05]:

3; 5	Filtro para soldeo - número de tono [EN 169]
2	Protección UV - el filtro podría afectar al reconocimiento del color [EN 170]
3; 5	Número de tono [EN 170]

Estructura de la capucha:

166	Norma EN 166
3; 4; 5	3 - Ámbito de uso - líquidos 4 - Ámbito de uso - grandes partículas de suciedad 5 - Ámbito de uso - partículas finas de suciedad y gas
5	Mayor número de escala permitido - soldeo [EN 169]
2-5	Mayor número de escala permitido - UV [EN 170]

## KASUTUSJUHEND

### Tähtis

Lugege allpool esitatud juhised läbi ja jätkke need meelde, et tagada oma ohutus. Kui teil on küsimusi, võtke ühendust tootja või edasimüüjaga. Hoidke juhend edaspidiseks kasutamiseks alles. Keevituskivrit tohib kasutada ainult käesolevas

juhendis loetletud eesmärkidel.

## 1. Sissejuhatus

Nende juhiste kohaselt kasutamisel on CleanAIR® Omnira /Omnira air mõeldud kasutaja silmade ja näo kaitsmiseks kiirete osakeste eest. See on mitmeotstarbeline kaitsev näokaitse, mida saab hõlpsasti ümber ehitada professionaalseks keevituskiivriks koos ülespööratava keevituskilbiga CleanAIR® Omnira COMBI /Omnira COMBI air.

CleanAIR® Omnira COMBI /Omnira COMBI air on mõeldud kasutaja silmade ja näo kaitsmiseks kahjuliku kiirguse eest, sealhulgas nähtava valguse, ultraviolettkiirguse (UV), infrapunase kiirguse ning kaarkeevituse, MAG-i, TIG-i, SMAW-i, plasmakaare ja süsinikkaare pinnalõikamise tõttu tekkivate kuumade sädemete ja pritsmete eest. Seda keevituskiivrit ei soovitata kasutada suure koormusega pealmiste keevitusrakenduste, laserkeevituse või laseri lõikamisrakenduste puhul.

CleanAIR® Omnira air / Omnira COMBI air on kohandatud kasutamiseks elektriliste õhku puhastavate respiraatoritega [edaspidi PAPR] CleanAIR® või pideva vooluga suruõhuvoolikuga hingamisaparatuuridega (edaspidi „suruõhusüsteemid“) CleanAIR® ja kaitseb hingamisteid.

CleanAIR® on personaalne hingamisteede kaitse süsteem, mille tööprintsibiiks on filtreeritud õhu ülerõhu tekitamine hingamistsoonis. Respiraator paigaldatakse kandja vööle ja see filtreerib õhku, mis tõmmatakse sisse ümbritsevast keskkonnas ja juhitakse seejärel läbi õhutoru kaitsekiivrisse. Tekkiv ülerõhk takistab saasteainetel hingamistsooni sattuda. See madal ülerõhk tagab kandja mugavuse, kuna kandja ei pea hingates pingutama, et ületada filtri poolt tekitatav takistus ja seda ka pikaajalisel kasutamisel.

## 2. Enne tööle asumist

### CleanAIR® Omnira COMBI / Omnira COMBI air

Veenduge, et kiiver on õigesti kokku pandud ja et see blokeerib täielikult juhusliku valguse. Esiküljel võib valgus siseneda kiivrisse ainult keevitusfiltri vaateala kaudu. Enne keevitamise alustamist veenduge, et keevituskilp on paigutatud alumisse asendisse. Reguleerige peakatteid, et tagada maksimaalne mugavus ja suurim vaateväli. Kontrollige oma keevitusrakendusele ette nähtud

varjestuse taset ja reguleerige automaatselt tumenevat filtrit vastavalt [valige sobiv passiivne keevitusfilter] – vt soovitatud varjestuse tasemetega tabelit]. Kontrollige, et kaitsevisiir oleks kahjustusteta, puhas ja korrektselt paigaldatud. Asendage visiir koheselt, kui see on kahjustunud või kui pritsmed või kriimustused nägemist piiravad. Kontrollige, et kaitseplaadid oleksid kahjustusteta, puhtad ja korrektselt paigaldatud. Asendage plaat koheselt, kui see on kahjustunud või kui pritsmed või kriimustused nägemist piiravad. Kontrollige, et keevitamisfilter on kahjustusteta ja puhas. Kahjustunud keevitamisfilter vähendab kaitset ja nähtavust ning tuleb viivitamatult asendada. Kontrollige, et keevituskiiver ja peakate on kahjustusteta.

### CleanAIR® Omnira / Omnira air

Veenduge, et näokaitse on õigesti kokku pandud. Reguleerige peakatteid, et tagada maksimaalne mugavus ja suurim vaateväli. Kontrollige, et kaitsevisiir oleks kahjustusteta, puhas ja korrektselt paigaldatud. Asendage visiir koheselt, kui see on kahjustatud või kui pritsmed või kriimustused nägemist piiravad.

### HOIATUS – CleanAIR® Omnira COMBI / Omnira COMBI air, CleanAIR® Omnira / Omnira air

- Ärge kasutage CleanAIR® Omnira COMBI / OMNIRA COMBI aeri keevitamiseks, kui keevituskilp on ülemises asendis! Läbipaistev visiir ei kaitse kahjuliku kiirguse eest.
- Kasutage ainult CleanAIR® / AerTEC™ originaalvaruosi ja tarvikuid. Kahtluste korral võtke ühendust volitatud edasimüüjaga. Asenduskomponentide kasutamine või selles juhendis määramata muudatuste teostamine võib kahjustada kaitset ja tühistada garantii alusel esitatud nõuded või põhjustada toote mittevastavust kaitseklassifikatsioonidele ning asjakohastele standarditele ja sertifikaatidele.
- Ärge kunagi asetage kiivrit ega automaatselt tumenevat keevitusfiltrit kuumale pinnale.
- Kriimustatud või kahjustatud kaitsevisiire või -plaate tuleb regulaarselt asendada algsete CleanAIR® -i kaitsevisiiride või -plaatidega. Enne uue visiiri või kaitseplaadi kasutamist eemaldage kindlasti mõlemalt küljelt täiendav kaitsekile.
- Ärge kasutage karastatud mineraalfiltreid ilma sobivate kaitsekiledega.
- Asendage kaitseplaat koheselt, kui see on kahjustunud või kui pritsmed või kriimustused

nägemist piiravad.

- Ärge jätkke automaatselt tumenevat keevitusfiltrit vedelike kätte ja kaitse seda mustuse eest.
- Materjalid, mis võivad kokku puutuda kasutaja nahaga, võivad põhjustada allergilisi reaktsioone tundlikele isikutele.
- Standardsete oftalmoloogiliste prillide peal kantav keevituskiiver võib anda löögi, põhjustades seega kasutajale ohtu.

### CleanAIR® Omnira COMBI air / OMNIRA air kasutamise piirangud

Ärge kasutage kiivrit kunagi järgmistes keskkondades ja tingimustes:

- Kui hapnikukontsentratsioon keskkonnas on madalam kui 17%.
- Hapnikuga rikastatud keskkondades.
- Plahvatusohtlikus ümbruskonnas.
- Keskkondades, mis kujutavad otsest ohtu elule ning tervisele.

Kiiver ei kaitse tugevate šokkide, plahvatuste ega söövitavate ainete eest.

Ärge kasutage seda keskkondades, kus kasutajal puudub teadmine saasteaine liigi või selle sisalduse kohta.

Ärge kasutage seda siis, kui elektritoiteta õhupuhastusrespiraator on välja lülitatud või kui suruõhusisend on suletud. Sellisel juhul kaitseb hingamissüsteem hingamisteid vähesel määral või üldse mitte. Samuti esineb kõrge süsihappegaasi (CO2) sisalduse ja hapnikuvaeguse tekkimise oht kiivris.

Liikuge turvalisse asukohta ja võtke tarvitusele sobivad meetmed, kui kiivri kasutamisel ilmneb mõni järgmistest probleemidest:

- kui PAPR või suruõhusüsteem lõpetas mis tahes põhjusel töötamise, peab kasutaja viivitamatult saastunud töökohast lahkuma;
- kui tunnete hingamise ajal lehka või ärritust või ebameeldivad maitset;
- kui tunnete end halvasti või kui tunnete iiveldust.

Tahkete ning vedelate osakeste püüdmise jaoks mõeldud filtrid [osakeste filtrid] ei kaitse kasutajat gaaside eest. Gaaside püüdmise jaoks mõeldud filtrid ei kaitse kasutajat osakeste eest. Mõlemat tüüpi saastega töökohas peab kasutama kombineeritud filtreid.

## 3. Juhtelementide ja varuosade asendamine

### Visiiri vahetamine [\*PILT LISA 1]

Liigutage mõlemal küljel asuvad visiiri lukud üles (avatud asend) ja eemaldage visiir. Asetage uus visiir samale kohale ja liigutage mõlemal küljel asuvad visiiri lukud uuesti alla (lukustatud asend). Veenduge, et visiir istub õigesti.

### Pööratava keevituskatte asendamine [\*PILT LISA 2]

Keevituskilbi eemaldamiseks vajutage kiivri mõlemal küljel olevaid lukustusnuppe, tõmmates samal ajal keevituskilpi välja. Paigaldage uus ülespööratav keevituskaitse, klõpsates pöördmehhanismid näokaitse kinnituspunktidesse.

### Kuidas täiendada Omnira lihvimisnäokatet ülespööratavaks keevituskiivriks Omnira COMBI (PILT LISA 3)

Ülespööratava keevituskilbi kinnituspunktid on kaetud näokaitse mõlemal küljel olevate ümarate plastkatetega. Saate need hõlpsasti eemaldada, tõmmates need välja. Paigaldage uus ülespööratav keevituskaitse, klõpsates pöördmehhanismid näokaitse kinnituspunktidesse.

### Näotihendi vahetamine [\*PILT LISA 4]

Eemaldage peakate, nagu on kirjeldatud jaotises „Peakatte vahetamine”. Lõdvendage mõlemal küljel mõlemat pingutusnuppu ja joondage paigaldusmehhanismid, nagu on näidatud joonisel 4.

Tõmmake näotihendi plastraam mõlemal küljel olevate kinnitusemehhanismide alt välja. Klõpsake näotihendi plastraam lukustustihvtide küljest välja. Alustage ülemise osaga ja seejärel jätkake alumise osaga.

### Patarei vahetamine [\*PILT LISA 5]

- Pöörake tagumist katet selle avamiseks vastupäeva.
- Asendage aku uuega.
- Sulgege tagumine kate seda päripäeva pöörates.

### ÄRGE KUNAGI PANGE KASUTATUD PATAREISID KODUMAJAPIDAMISJÄÄTMETESSE, KUNA NEED ON KESKKONNALE VÄGA MÜRGISED.

Laske kasutatud patareid alati korralikult ringlusse võtta ja jääge keevitamisel ROHELISEKS.

### Sisemise kaitseplaadi vahetamine [\*PILT LISA 6]

- Pange küüs sisemise kaitseplaadi põhjas olevasse soonde ja tõmmake see ära.
- Sisestage uus sisemine kaitseplaat, libistades selle ettevalmistatud siinidele ADF-i külgedel.

### ADF-i asendamine [\*PILT LISA 7]

- Eemaldage välimise nupu „LIHVIMINE” kate, kasutades kruvikeerajat. Keerake nuppu „LIHVIMINE” nii, et see liiguks kergesti läbi ava kiivrisse.
- Vabastage ADF-i kinnitusvedru pesast ja eemaldage ADF ettevalmistatud raamilt kiivri kestas.
- Sisestage ADF raami ja kinnitage, vajutades kinnitusvedru tagasi pessa.
- Sisestage nupp „LIHVIMINE” tagasi läbi kiivri kesta augu ja keerake seda ümber, et kate saaks tagasi nupu „LIHVIMINE” külge kinnitada.

### Välise kaitseplaadi vahetamine [\*PILT LISA 8]

- Pange pöial taandesse, mis asub kaitseplaadi alumise osa all, ja tõmmake plaat välja.
- Sisestage uus kaitseplaat ADF-filtri ava külgedel asuvasse soontesse, painutades seda veidi.

### KIIVRI JA PEAKATTE REGULEERIMINE

#### Peakatte reguleerimine [\*PILT LISA 9]

Peakatte suurust (peaümbermõõt) saab reguleerida, keerates tagaratast, et see sobiks mis tahes suurusega. Peakatte sügavust saab reguleerida nelja vertikaalse pearihma ümberpaigutamisega. Pearihmade peakatte küljest vabastamiseks tõmmake rihmad lihtsalt tihvtilukkudest välja. Kui jõuate optimaalsesse asendisse, tõmmake pearihmad tihvtilukkudele.

#### Peakatte vahetus [\*PILT LISA 10]

Peakatte vahetamiseks vajutage musta sakkii pöördepunkti ülaosas, libistades peakatet ettepoole.

Uue peakatte sisestamiseks lükake siinid pöördepunktis olevasse soonde. Mõlemad pooled peavad olema võrdses asendis.

#### Kalde (vertikaalse vaatenurga) reguleerimine [\*PILT LISA 11]

Kaldenurka saab reguleerida kiivri mõlemal küljel, lõdvendades välist pingutusnuppu ja vabastades reguleerimishoova praegusest asukohast ning liigutades selle teise kohta. Pingutage pingutusnupp, kui olete lõpetanud.

### Kauguse reguleerimine [\*PILT LISA 12]

Reguleerib näo ja ADF-i vahelist kaugust, vajutades pöördepunkti ülaosas olevaid musti sakke, libistades samal ajal kiivrit ette- või tahapoole. Optimaalsesse asendisse jõudes vabastage sakid. Mõlemad pooled peavad olema võrdses asendis.

### Õhuvoolu tase [\*PILT LISA 13]

CleanAIR® Omnira COMBI air / Omnira air on varustatud täiustatud õhuvoolu reguleerimise süsteemiga kiivri sees. Kiivri sees on kolm õhuvooluväljundit. Peamine väljund asub kiivri põhjas ja viib õhu otse kasutaja suu suunas. Õhuvoolu suunda saab reguleerida, keerates juhtnuppu kiivri välisküljel. PILT 13a Ülejäänud kaks väljundit asuvad kiivri ülaosas. Õhuvoo intensiivsust saab reguleerida, libistades kahte liugurnuppu vasakule ja paremale. JOONIS 1b

### Peakatte kinnituskomplekti vahetamine [\*PILT LISA 14]

Keerake lahti mõlemad kiivri külgedel asuvad pingutusnupud. Eemaldage keevituskiivri kinnituskomplektid. Asetage uued paigalduskomplektid keevituskiivrisse ja kandilise kujuga mutter mõlemal küljel oleva kiivri ümmarguse ava sisse. Kruvige pingutusnupud paigalduskomplektide ruudukujulise mutri sisse mõlemal küljel, kuid ärge keerake neid veel täielikult kinni. Sisestage kalde reguleerimishoova tihvt kalde seadistusavasse ja pingutage pingutusnuppu ühel küljel, tehke sama teisel küljel ja kasutage sama kalde seadistusava (JOONIS 11).

### ADF-i seadistuse reguleerimine [\*PILT LISA 15]

#### SEES/VÄLJAS

- Päikeseseade lülitub valguse käes automaatselt SISSE.
- Vajutage ükskõik millist nuppu, et kontrollida, kas objektiiv töötab korralikult, ja aktiveerida režiimi reguleerimine.

#### TOONI REGULEERIMINE

- Vajutage nuppu „M” [7], kuni režiimi näidik on valikul „Tooni” [3], LED-ekraanil [6] on nüüd kuvatud praeguse tooni number.
- Soovitud tooni numbri valimiseks vajutage nuppe „+” [8] ja „-” [9].
- Kahe tooni vahemiku 5-8 ja 9-13 vahel liikumiseks hoidke all mis tahes nuppu „M” [7], „+” [8], „-” [9] 3 sekundit.
- Kui vahemik on vahetatud, kasutage soovitud

tooni valimiseks nuppe „+” [8] ja „-” [9].

### VIIVITUSE JUHTIMINE

- Vajutage nuppu „M” [7], kuni režiimi näidik on „Viivitus” [4], LED-ekraan [6] näitab nüüd praegust viivituse seadistust.
- Vajutage nuppu „+” [8] ja nuppu „-” [9], et seada soovitud viivitus. Viivitusaega saab reguleerida vahemikus 1 [0,1 sekundit] kuni 9 [0,9 sekundit].

### TUNDLIKKUSE JUHTIMINE

Vajutage nuppu „M” [7], kuni režiimi indikaator on sisse lülitatud [2], LED-ekraan [6] näitab praegust tundlikkuse sätet.

Soovitud tundlikkuse taseme määramiseks vajutage nuppu „+” [8] ja „-” [9]. Tundlikkust saab reguleerida vahemikus 1 kuni 9. Suurem arv tähendab suuremat tundlikkust.

### Tundlikkuse juhised:

Tundlikkuse sätteid kasutatakse automaatse tumendus objektiiv teavitamiseks sellest, kui tundlikult see peaks reageerima keevituskaarele ja häiretele. Erinevate töökeskkondade ja keevitusprotsesside omaduste tõttu võib olla vajalik reguleerimine. Tundlikkus tuleb määrata järgmiste tegurite alusel: rakendused, rakenduste amplituud, häired:

**Rakendused** [stabiilne kaar, nt DC TIG, mittestabiilne kaar, MMA/PULK, MIG, plasma jne]

**Rakenduste amperaaž** [äärmiselt madal, madal-keskmise, keskmise-kõrge]

**Häired** [otsene tugev päikesevalgus, tugevad luminofoorlambid, naabri keevituskaar jne]

### Tundlikkuse sätted

**1~2** Kõige vähem tundlikkuse säte – suure voolutugevusega mittestabiilse kaarega rakenduste jaoks tugevate häiretega keskkonnas.

**3~4** Väikese voolutugevusega mittestabiilse kaarega rakenduste puhul tugevate häiretega keskkonnas.

**5~6** Vaikesäte – kasutatakse enamiku keevitustüüpide puhul nii sise- kui ka välistingimustes tavaliste välisvalgustite ja/või madalate häirete korral

**7~8** Madala vooluga keevitamiseks või stabiilseks kaarakendusteks, nagu DC TIG.

**9** Kõige tundlikum säte, mis sobib väga

madala voolutugevusega TIG-keevituseks või keevituseks, kui osa kaarest on vaateväljast varjatud. Objektiiv on väga tundlik ja võib muutuda tumedaks tugeva ümbritseva valguse või häirete tõttu.

Kui te pole kindel, millist numbrit kasutada, tuleb reeglina kõigepealt seada suurem number, vähendada ükshaaval, kui esineb häireid, kuni objektiiv enam häiretest mõjutatud ei ole.

Soovitatava tooni valiku leiate tabelist (\*PILT 16).

## TÄHELEPANU

**Mõningatel harvadel ekstreemsetel juhtudel võib olla vajalik häirete vähendamine, et automaatne tumenev objektiiv korralikult töötaks. TIG ja stabiliseeriva kaarega rakendused nõuavad kõrgemaid tundlikkuse seadeid. Tooni tasemed on antud ainult juhendina ja neid võib muuta vastavalt individuaalsetele vajadustele.**

## LIHVIMINE

Vajutage nuppu „M“ [7], kuni režiimi indikaator on sisse lülitatud „Lihvimine“ [1], kiiver on seatud lihvimisrežiimile. Või vajutage kiirpääsu nuppu „LIHVIMINE“ [10], et vahetada „LIHVIMISE“ ja „mitte-LIHVIMISE“ režiimi vahel. **Hoiatus:** Kui objektiiv on režiimis „LIHVIMINE“, ei reageeri see ühelegi keevituskaarele. Enne keevitamise alustamist veenduge, et see ei ole režiimis „LIHVIMINE“. **Märkus:** Lihvimisrežiim lülitub automaatselt välja pärast 30-minutist aktiveerimist. Uuesti aktiveerimiseks kasutage lüliti „LIHVIMINE“.

## MADALA VÕIMSUSE MÄRGUTULI

Kui aku tühjenemise indikaator [5] vilgub iga 3 sekundi järel, on patareid tühjenenud ja tuleb kohe välja vahetada.

## Hooldamine ja puhastamine

Kiivri ja visiiride tööiga mõjutavad paljud faktorid nagu külm, kuumus, kemikaalid, päikesepaiste või ebaõigel viisil kasutamine. Kiivri välist või sisemist struktuuri tuleb iga päev kontrollida võimalike kahjustuste suhtes. Keevituskiivri hooldus kasutamine ja nõuetekohane hooldus pikendavad selle tööiga ja parandavad teie ohutust!

## Puhastamine

• Puhastamine tuleb läbi viia piisava

ventilatsiooniga ruumis. Vältige kahjuliku tolmu sissehingamist, mis on langenud üksikutele osadele!

- Puhastage keevituskiiver pehme seebi ja leige veega. Ärge kasutage lahusteid. Puhastage ADF-i puhta, ebamevaba või pehme lapiga.
- Ärge sukeldage ADF-i vette ega puhustage seda otse vedelikega. Hoida seadmeid puhtas, kuivas ja tolmuvabas keskkonnas, toatemperatuuril.
- Ärge kasutage nõudepesumasinat ega kuivatit!

## Säilitamine ja säilivusaeg

Säilitage CleanAIR® Omnira air / Omnira COMBI kuivas ja puhtas kohas toatemperatuuril, vältige otsest päikesepaistet [temperatuurivahemik -10 °C kuni +55 °C, suhtelise niiskuse vahemikus 20 kuni 95 %]. Pikaajaline säilitamine temperatuuridel, mis on kõrgemad kui 45 °C, võivad lühendada patarei kasutusiga.

Toote kood	Toote kirjeldus
40 31 00	Näokaitse Omnira, õhujaotuseta
70 31 00	Näokaitse Omnira air, õhujaotusega
40 32 01	Keevituskiiver CleanAIR® OMNIRA COMBI, 5-8/9-14, õhujaotuseta
40 32 00	Keevituskiiver CleanAIR® Omnira COMBI, õhujaotuseta, ADF-ita
40 32 97	Kiivri kest CleanAIR® Omnira COMBI, peakateteta, õhujaotuseta, ADF-ita
70 32 01	Keevituskiiver CleanAIR® Omnira Air COMBI, 5-8/9-14 õhujaotusega
70 32 97	Keevituskiiver CleanAIR® Omnira Air COMBI, 5-8/9-14, sh peakate, ADF-ita

## Varuosad, tarvikud:

Toote kood	Toote kirjeldus
72 90 00	Tagavara visiir TR1, läbipaistev
72 90 01	Tagavara visiir TR1, kollane
72 90 90	Tagavara visiir TR1, läbipaistev, aPA, kemikaalikindel
72 91 00	Tagavara visiir CR1, läbipaistev CP

72 90 03	Tagavara visiir TR1 – toon 3
72 90 05	Tagavara visiir TR1 – toon 5
70 32 93	Tagavara ülespööratav keevituskaitse CleanAIR® Omnira COMBI, ühildub passiivfiltriga
70 32 92	Tagavara ülespööratav keevituskaitse CleanAIR Omnira COMBI, ühildub ADF S60F-ga
70 30 60	Näotihend CleanAIR® VERUS air, Omnira air
70 30 71	Pea kaitsekate, leegiaeglusti [Verus, Omnira]
70 30 72	Kaitsev kaelakate, leegiaeglusti [Verus, Omnira]
70 30 73	Kaitsev pea ja kaela kate, leegiaeglusti [Verus, Omnira]
72 00 10	VariGEAR Comfort, peakate, sh higipael
72 00 15	VariGEAR higipael [2 tk]
72 00 17	VariGEAR mugavuskomplekt [komplektis higipael ja polstrid]
72 00 14	Tagumine polster, VariGEAR
72 00 16	Ülemine polster VariGEAR
40 51 61	Automaatselt tumenev keevitusfilter AerTEC S60F, 3/5-8/9-14, FlipUpile
13 51 60	3 V aku mudelile AerTEC S60 ADF
70 40 80	Välimine kaitseplaat [VERUS, Omnira COMBI, CA-40], 10 tk
*100/65	Sisemine kaitseplaat [VERUS, Omnira COMBI, Summit], 10 tk
72 03 20 /10	Kaitsekile visiirile CR1 [UniMask, Omnira], 10 tk

## 4. Heaks kiidetud kombinatsioonid

Toote kood	Toote kirjeldus	Klass
30 00 00*	CleanAIR® AerGO®	TH3
81 00 00*	CleanAIR® Basic	TH3
63 00 00*	CleanAIR® Pressure	2A
67 00 00*	CleanAIR® Pressure Flow Master	3B
51 00 00*	CleanAIR® Chemical 2F	TH3

\* sh kõik tuletatud variandid

**Toode on heaks kiidetud vastama isikukaitsevahendeid käsitlevale määrusele**

## (EL) 2016/425 ja vastama katsetatud kujul järgmiste standardite nõuetele:

EN 166:2002 EN 379+A1:2009	Teavitatud asutus CE heakskiidu saamisel:ECS European Certification Service GmbH, teavitatud asutus 1883  Hüttfeldstraße 50, 73430 Aalen, Saksamaa
EN 12941:1999 +A2:2009 EN 14594:2019	Teavitatud asutus CE heakskiidu saamisel:Occupational Safety Research Institute, v.v.i., teavitatud asutus 1024  Jeruzalémská 1283/9, 110 00, Praha 1, Tšehhi Vabariik
EN 175:1998  EN 166:2001	Teavitatud asutus CE heakskiidu saamisel:Institute for testing and certification  třída Tomáše Bati 299, Louky, 763 02 Zlín, Tšehhi Vabariik  Teavitatud asutus 1023

Vastavusdeklaratsioon on saadaval järgmisel aadressil:

<https://www.clean-air.cz/doc>

Märgistus vastavalt standardile EN 379 [4 / 5-8 / 9-13, 1/1/2/379 CE]	
CE 1883	Teavitatud asutus CE heakskiidu saamisel:
4/5-8/9-14	4 – kaitse tooni number avatud olekus 5-8/9-13 – kaitse tooni numbrid suletud olekus
AT	Tootja identifitseerimine  [ANTRA TECHNOLOGIES CO. LTD]
1/1/1	Optilised klassid [optiline kvaliteet / valguse hajumine / homogeensus / nurksõltuvus]
EN 379	Standardi number

Mürgistus vastavalt standardile EN 175 [EN 175 B CE]	
EN 175	Standardi number
B	kokkupõrkeklass [keskmise energia mõju 120 m/s]
CE	Vastavuse sümbol
MS	Tootja [MALINA – Safety s.r.o.]

Mürgistus (tagavara ülespööratav välimine plaat 70 32 93) vastavalt: EN 166 [166 MS 1 B CE] / [AT 1B CE]	
MS [AT]	Tootja MALINA - Safety s.r.o. [ANTRA TECHNOLOGIES CO. LTD]
166	Standardi number
1	Optiline klass 1
B	Mehaaniline tugevus [kiirelt liikuvad osakesed, millel on kokkupõrkel keskmine energia]
CE	Vastavuse sümbol

Sümbolid (visiir TR1) vastavalt standardile EN 166 Ühissümbolid:	
MS	Tootja [MALINA – Safety s.r.o.]
1	Optiline klass
FT	Kaitse kiirelt liikuvate osakeste eest millel on äärmuslikel temperatuuridel kokkupõrkel madal energia
B	Kaitse kiirelt liikuvate osakeste eest millel on kokkupõrkel keskmine energia
K	Pinna vastupidavus vaevumärgatavate osakeste kahjustustele
N	Okulaaride udu tekke kindlus

Läbipaistvad [72 90 00] ja kollased [72 90 01] kaitsevisiirid:

2C	UV kaitse ja hea värvitaju [EN 170]
1,2	Tooni number

Visiirid tooniga 3 [72 90 03] ja tooniga 5 [72 90 05]:

3; 5	Filter keevitamiseks – tooni number [EN 169]
2	UV kaitse – filter võib mõjutada värvitaju [EN 170]
3; 5	Tooni number [EN 170]

Kafte raam:

166	Standard EN 166
3; 4; 5	3 – Kasutusvaldkond – vedelikud 4 – Kasutusvaldkond – suured tolmuosakesed 5 – Kasutusvaldkond – gaas ja peened tolmuosakesed
5	Kõrgeim lubatud skaala arv – keevitamine [EN 169]
2-5	Kõrgeim lubatud skaala arv – UV [EN 170]

## KÄYTTÖOPAS

### Tärkeää

Oman turvallisuutesi varmistamiseksi lue ja pidä mielessä seuraavat ohjeet ennen käyttöä. Jos sinulla on kysyttävää, ota yhteys valmistajaan tai jälleenmyyjääsi. Säilytä käyttöopas myöhempää käyttöä varten. Hitsauskypärää saa käyttää ainoastaan tässä oppaassa lueteltuihin tarkoituksiin.

### 1. Johdanto

Näiden ohjeiden mukaisesti käytettynä CleanAIR® Omnira / Omnira air suojelee käyttäjän silmiä ja kasvoja nopeasti liikkuvilta hiukkasilta. Se on monikäyttöinen kasvosuoja, joka on helppo muuntaa ammattiluokan hitsauskypäräksi ylöskääntyvällä hitsausvisiirillä CleanAIR® Omnira COMBI / Omnira COMBI air.

CleanAIR® Omnira COMBI / Omnira COMBI air on suunniteltu suojelemaan käyttäjän silmiä ja kasvoja haitalliselta säteilyltä, mukaan lukien näkyvältä valolta, ultravioletti- (UV) ja infrapuna- (IR) säteilyltä, sekä kuumilta kipinöiltä ja roiskeilta, jotka syntyvät kaarihitsauksessa ja leikkauksessa, kuten MIG, MAG, TIG, SMAW, plasmakaari ja hiilikaaritallaus. Tätä hitsauskypärää ei suositella vaativan käytön pään yläpuolella tapahtuvaan hitsaukseen, laserhitsaukseen tai laserleikkaukseen.

CleanAIR® Omnira air / Omnira COMBI air soveltuu käytettäväksi CleanAIR®-merkkisissä koneellisissa epäpuhtauksia poistavissa hengityslaitteissa (tästä lähtien PAPP) ja CleanAIR®-merkkisissä jatkuvan virtauksen paineilmahengityslaitteissa (tästä lähtien "paineilmajärjestelmät"), joissa se suojaaa hengitysteitä.

CleanAIR® on henkilökohtainen hengityssuojain, joka syöttää suodatettua ilmaa ylipaineella

hengitystilaan. Hengityslaitte asetetaan käyttäjän vyölle, ja se suodattaa ympäristöstä otettavan ilman ja syöttää sen ilmaletkun kautta suojakypärään. Ylipaine estää epäpuhtauksien pääsyn hengitystilaan. Samalla tämä lievä ylipaine takaa käyttömukavuuden myös pitkänä käyttöjaksoina, koska käyttäjän ei tarvitse ponnistella hengityksessä suodattimen vastuksen voittamiseksi.

### 2. Ennen töiden aloittamista

#### CleanAIR® Omnira COMBI / Omnira COMBI air

Varmista, että kypärä on koottu asianmukaisesti ja että se estää tahattoman valon kokonaan. Kypärän edessä valo saa päästä kypärään vain hitsaussuodattimen katselualueen läpi. Varmista ennen hitsauksen aloittamista, että hitsausvisiiri on kiinnitetty ala-asentoon. Säädä pääpanta parhaan mukavuuden varmistamiseksi ja suurimman näkökentän tarjoamiseksi. Tarkista hitsaustarkoitukseen suositeltu tummuusaste ja säädä automaattisesti tummuva suodatin mukaisesti (valitse asianmukainen passiivinen hitsaussuodatin) – katso suositellut tummuusasteet taulukosta. Tarkista, että pääasiallinen suojavisiiri on ehjä, puhdas ja asennettu oikein. Vaihda visiiri välittömästi, jos se vahingoittuu tai jos kuona tai naarmut heikentävät näkyvyyttä. Tarkista, että suojalevyt ovat ehjiä, puhtaita ja asennetut oikein. Vaihda levy välittömästi, jos se vahingoittuu tai jos kuona tai naarmut heikentävät näkyvyyttä. Tarkasta, että hitsaussuodatin on vahingoittumaton ja puhdas. Vahingoittunut hitsaussuodatin heikentää suojausta ja näkyvyyttä ja on vaihdettava välittömästi. Tarkasta, että hitsauskypärä ja pääpanta ovat vahingoittumattomia.

#### CleanAIR® Omnira / Omnira air

Varmista, että kasvosuojus on koottu oikein. Säädä pääpanta parhaan mukavuuden varmistamiseksi ja suurimman näkökentän tarjoamiseksi. Tarkista, että suojavisiiri on ehjä, puhdas ja asennettu oikein. Vaihda visiiri välittömästi, jos se vahingoittuu tai jos kuona tai naarmut heikentävät näkyvyyttä.

#### VAROITUS – CleanAIR® Omnira COMBI / Omnira COMBI air, CleanAIR® Omnira / Omnira air

- Älä käytä CleanAIR® Omnira COMBI / Omnira COMBI airiä hitsaukseen, jos hitsausvisiiri

on yläasennossa! Väritön visiiri ei suojaa haitalliselta säteilyltä.

- Käytä vain alkuperäisiä CleanAIR®/AerTEC™-varaosia ja -kulutustuotteita. Jos et ole varma asiasta, ota yhteyttä valtuutettuun jälleenmyyjään. Korvaavien komponenttien käyttö tai muut kuin tässä käyttöoppaassa kuvatut muunnokset voivat heikentää suojausta ja siten mitätöidä takuuvaatimukset tai aiheuttaa sen, että tuote ei noudata suojausluokitusta ja asianmukaisia standardeja ja sertifiikaatteja.
- Älä koskaan aseta kypärää tai automaattisesti tummuva hitsaussuodatinta kuumalle pinnalle.
- Naarmuuntunut tai vahingoittunut suojavisiiri tai levy tulee vaihtaa säännöllisesti alkuperäiseen CleanAIR®-tuotteeseen. Muista irrottaa mahdollinen suojakalvo molemmilta puolilta ennen uuden visiirin tai suojalevyn käyttöä.
- Älä käytä karkaistuja mineraalisuodattimia ilman asianmukaista suojakalvoa.
- Vaihda suojalevy välittömästi, jos se vahingoittuu tai jos kuona tai naarmut heikentävät näkyvyyttä.
- Älä altista automaattisesti tummuva hitsaussuodatinta nesteille ja suojele sitä liialta.
- Materiaalit, jotka voivat joutua kosketuksiin käyttäjän ihon kanssa, voivat aiheuttaa allergisia reaktioita herkille yksilöille.
- Tavallisten silmälasien päällä käytetty hitsauskypärä saattaa välittää iskut ja olla siten vaaraksi käyttäjälle.

#### CleanAIR® Omnira COMBI airin / Omnira airin käyttörajoitukset

Älä koskaan käytä kypärää alla olevissa ympäristöissä tai olosuhteissa:

- Jos ympäristön happipitoisuus on alle 17 %.
- Happirikastetussa ympäristössä.
- Räjähdyksenvaarallisessa ympäristössä.
- Ympäristöissä, joissa on välitön henkeä tai terveyttä uhkaava vaara.

Kypärä ei suojaa kivilta iskulta, räjähdyksiltä tai syövyttäviltä aineilta.

Älä käytä ympäristöissä, joissa käyttäjällä ei ole tietoa kontaminaation tyypistä tai pitoisuudesta. Älä käytä, kun moottoroitu epäpuhtauksia poistava hengityslaitte on pois päältä tai kun paineilman tuloliitäntä on suljettu! Tällöin hengityslaitte ei tarjoa hengityksen suojausta tai suojaus on heikko. Lisäksi riskinä on korkea hiilidioksidipitoisuus (CO<sub>2</sub>) ja hapenpuute kypärän

sisällä.

Siirry turvalliseen paikkaan ja ryhdy asianmukaisiin toimiin, jos jokin seuraavista ongelmista ilmenee kypärän käytön aikana:

- Jos PAPR tai paineilmajärjestelmä lakkaavat toimimasta mistä tahansa syystä, käyttäjän on poistuttava kontaminoituneesta työkohteesta viivytyksettä.
- Jos haistat pahan hajun, tunnet ärystystä tai epämiellyttävän maun hengittäessäsi.
- Jos et tunne oloasi hyväksi tai tunnet pahoinvointia.

Kiinteitä ja nestemäisiä hiukkasia suodattavat suodattimet (hiukkassuodattimet) eivät suojaa käyttäjää kaasuilta. Kaasuja suodattavat suodattimet eivät suojaa käyttäjää hiukkasilta. Jos työpaikalla on molempien tyyppisiä epäpuhtauksia, on käytettävä yhdistelmäsuodattimia.

### 3. Hallinta ja varaosien vaihto

#### Visiirin vaihtaminen [\*KUALIITE 1]

Kytke visiirin lukot molemmilta puolilta ylös (auki) ja irrota visiiri. Aseta uusi visiiri samaan paikkaan ja kytke molemmat lukot takaisin alas (lukittu). Varmista, että visiiri istuu kunnolla.

#### Ylöskäännettävän hitsausvisiirin vaihtaminen [\*KUALIITE 2]

Voit irrottaa hitsausvisiirin painamalla kypärän molemmilla puolilla olevia lukituspainikkeita ja vetämällä visiirin samalla ulos. Asenna uusi ylöskäännettävä hitsausvisiiri napsauttamalla nivelmekanismi kasvosuojan kiinnikkeisiin.

#### Omnira-hiomiskasvosuojuksen päivittäminen ylöskäännettäväksi Omnira COMBI -hitsauskypäräksi [KUALIITE 3]

Ylöskäännettävän kasvosuojan kiinnikkeet on peitetty pyöreillä muovisuojuksilla kasvosuojan molemmilla puolilla. Ne on helppo vetää irti. Asenna uusi ylöskäännettävä hitsausvisiiri napsauttamalla nivelmekanismi kasvosuojan kiinnikkeisiin.

#### Kasvotiivisteiden vaihtaminen [\*KUALIITE 4]

Irrota pääpanta kappaleen Pääpinnan vaihtaminen mukaisesti. Löysennä molemmat kiristysnupit molemmilla puolilla ja kohdista asennusmekanismi kuvan 4 mukaisesti. Vedä kasvotiivisteiden muovikehys asennusmekanismiin alta molemmiin puoliin.

Napsauta kasvotiivisteiden muovikehys irti lukitustapeista. Aloita yläosasta ja etene alaosaan.

#### Pariston vaihtaminen [\*KUALIITE 5]

- Avaa takasuojus kääntämällä sitä vastapäivään.
- Vaihda paristo uuteen.
- Kierrä takasuojusta myötäpäivään.

#### ÄLÄ KOSKAAN HÄVITÄ PARISTOJA TALOUSJÄTTEIDEN MUKANA, KOSKA NE OVAT ERITTÄIN MYRKYLLISIÄ YMPÄRISTÖLLE.

Kierrätä aina käytetyt paristot asianmukaisesti ja hitsaa VIHREÄSTI.

#### Sisäsuojalevyn vaihtaminen [\*KUALIITE 6]

- Työnnä kynsi sisemmän suojalevyn alaosaan keskellä olevaan uraan ja vedä se ulos.
- Aseta uusi sisäsuojalevy paikoilleen työntämällä se ADF:n sivuissa oleville kiskoille.

#### ADF:n vaihtaminen [\*KUALIITE 7]

- Irrota ulomman GRIND-painikkeen suojus ruuviavaimella. Työnnä GRIND-painiketta siten, että se kulkee helposti reiän läpi kypärään.
- Vapauta ADF:n kiinnitysjosui lövestä ja irrota ADF kypärän kuoren kehuksesta.
- Aseta ADF kehukseen ja kiinnitä se painamalla kiinnitysjosui takaisin uraan.
- Asenna GRIND-painike takaisin paikoilleen kypärän kuoren reiän läpi ja käännä se ympäri siten, että suoja voidaan kiinnittää takaisin GRIND-painikkeeseen.

#### Ulkosuojalevyn vaihtaminen [\*KUALIITE 8]

- Aseta peukalo suojalevyn alaosaan alapuolella olevaan syvennykseen ja vedä levy ulos.
- Aseta uusi suojalevy ADF-suodattimen aukon sivuille oleviin uriin taivuttamalla sitä hieman.

#### KYPÄRÄN ja PÄÄPANNAN säätäminen

##### Pääpinnan säätäminen [\*KUALIITE 9]

Pääpinnan kokoa (pään ympärysmittaa) voidaan säätää mihin tahansa pääkokoon kiertämällä sen takana olevaa pyörää. Pääpinnan syvyyttä voidaan säätää siirtämällä neljää pystysuuntaista hihnaa. Hihnat vapautetaan pääpinnasta vetämällä ne irti lukitusnastoista. Napsauta hihnat lukitusnastoihin, kun ne ovat parhaassa asennossa.

##### Pääpinnan vaihtaminen [\*KUALIITE 10]

Kun vaihdat pääpantaa, paina nivelkohdan yläosassa olevia mustia kielekkeitä samalla kun vedät pääpantaa eteenpäin.

Asenna uusi pääpanta työntämällä kiskot nivelkohdan uraan. Molemmat puolet on asemoitava samalla tavalla.

##### Kallistuksen (pystysuuntaisen katselukulman) säätäminen [\*KUALIITE 11]

Kallistusta säädetään kypärän molemmilta puolilta löysentämällä ulkoista kiristysnuppia, vapauttamalla säätövipu asemastaan ja siirtämällä se uuteen kohtaan. Kiristä lopuksi kiristysnuppi.

##### Etäisyyden säätäminen [\*KUALIITE 12]

Säädä kasvojen ja ADF:n välistä etäisyyttä painamalla nivekohdan yläosassa olevia mustia kielekkeitä samalla kun vedät kypärää eteen- tai taaksepäin. Vapauta kielekkeet, kun paras asento on saavutettu. Molemmat puolet on asemoitava samalla tavalla.

##### Ilmavirtauksen suunnan säätäminen [\*KUALIITE 13]

CleanAIR® Omnira COMBI air / Omnira air on varustettu kypärän sisällä olevalla edistyneellä ilmavirtauksen säätöjärjestelmällä. Kypärän sisällä on kolme ilmavirtauksen ulostuloaukkoa. Pääulostulo sijaitsee kypärän alaosaan ja suuntaa ilman suoraan käyttäjän suuhun. Ilmavirtauksen suuntaa voidaan säätää kääntämällä kypärän ulkopuolella olevaa ohjausnuppia. KUVA 13a Kaksi muuta ulostuloaukkoa sijaitsevat kypärän yläosassa. Ilmavirtauksen voimakkuutta voidaan säätää työntämällä kahta liukusäädintä vasemmalle tai oikealle. KUVA 1b

##### Pääpinnan asennussarjan vaihtaminen [\*KUALIITE 14]

Ruuvaa molemmat kypärän sivuilla olevat kiristysnupit irti. Irrota asennussarjat hitsauskypärästä. Aseta uudet asennussarjat hitsauskypärään asettamalla neliön muotoinen mutteri kypärän pyöreään reikään sen molemmilla sivuilla. Ruuvaa asennussarjojen neliön muotoisen mutterin kiristysnuppeja molemmilla sivuilla, mutta älä kiristä niitä täysin. Aseta kallistuksensäätövipun tappi kallistuksensäätöreikään ja kiristä kiristysnuppi yhdellä sivulla; toista toisella sivulla käyttäen

samaa kallistuksensäätöreikää [KUVA 11].

##### ADF-asetuksen säätäminen [\*KUALIITE 15]

##### PÄÄLLÄ/POIS

- Aurinkoenergiayksikkö kytkeytyy automaattisesti päälle sen altistuessa valolle.
- Tarkista painamalla mitä tahansa painiketta, että linssi toimii asianmukaisesti, ja aktivoi tilan säädöt samalla tavalla.

##### TUMMUUDEN SÄÄTÖ

- Paina M-painiketta [7], kunnes tilanvalitsin on tummuudella [3]. LED-näyttö [6] ilmoittaa nyt sen hetkisen tummuustason.
- Valitse haluamasi tummuusluku painamalla + [8] ja - [9] -painikkeita.
- Voit vaihtaa kahden tummuusalueen 5–8 ja 9–13 välillä painamalla M [7], + [8] ja - [9] -painiketta 3 sekuntia.
- Kun aluetta on vaihdettu, toivottu tummuus voidaan säätää + [8] ja - [9] -painikkeilla.

##### VIIVEENSÄÄTÖ

- Paina M-painiketta [7], kunnes tilanvalitsin on viivetilassa [4]. LED-näyttö [6] ilmoittaa nyt sen hetkisen viiveasetuksen.
- Valitse haluamasi viiveasetus painamalla + [8] ja - [9] -painikkeita. Viivettä voidaan säätää välillä 1 [0,1 sekuntia] – 9 [0,9 sekuntia].

##### HERKKYYDENSÄÄTÖ

Paina M-painiketta [7], kunnes tilanvalitsin on herkkyytilassa [2]. LED-näyttö [6] ilmoittaa sen hetkisen herkkyysasetuksen.

Valitse haluamasi herkkyystaso painamalla + [8] ja - [9] -painikkeita. Herkkyyttä voidaan säätää välillä 1–9. Suurempi luku tarkoittaa suurempaa herkkyyttä.

##### Ohjeita herkkyystasosta:

Herkkyysasetus ilmoittaa automaattisesti tummuvalle linssille, miten herkästi sen tulee reagoida hitsausvalokaareen ja häiriöihin. Erilaiset työympäristöt ja hitsausprosessiominaisuudet voivat edellyttää herkkyystason säätämistä. Herkkyys riippuu seuraavista tekijöistä: menetelmä, menetelmän sähkövirta, häiriöt:

**Menetelmät** (vakaa valokaari, kuten DC TIG, epävakaa valokaari, MMA/PUIKKO, MIG, plasma jne.)

**Menetelmän sähkövirta** (erittäin matala,

matalasta keskitasoon, keskitasosta korkeaan)

**Häiriöt** [suora voimakas auringonpaiste, voimakas loisteputkivalaistus, viereinen hitsausvalokaari jne.]

### Herkkyysasetukset

**1-2** Vähiten herkkä asetus – tarkoitettu suuren virran epävakaan valokaaren kohteisiin ja ympäristöihin, joissa on voimakkaita häiriöitä.

**3-4** Matalan virran epävakaan valokaaren kohteisiin ja ympäristöihin, joissa on voimakkaita häiriöitä.

**5-6** Oletusasetus – käyteään useammissa hitsausmenetelmissä, sisällä ja ulkona tavallisissa valistusolosuhteissa ja/tai vähäisten häiriöiden vallitessa.

**7-8** Hitsaukseen matalalla virralla tai vakaan valokaaren kohteisiin, kuten DC TIG.

**9** Herkin asetus – sopii hyvin matalan virran TIG-hitsaukseen tai hitsaukseen olosuhteissa, joissa osa valokaarta ei ole näkyvissä. Linssi on hyvin herkkä ja saattaa tummuu kirkkaan ympäristövalaistuksen ja häiriöiden takia.

Kun et ole varma, mitä numeroa käyttäisit, peukalosääntönä suosittelemme valitsemaan ensin korkeamman numeron ja pienentämään sitä askel kerrallaan, kunnes linssissä ei esiinny häiriöitä.

Suosittelut tummustasot luetellaan taulukossa [\*KUVA 16]

### HUOMAUTUS

**Joissain harvinaisissa tapauksissa voidaan joutua vähentämään häiriöitä, jotta automaattisesti tummuva linssi toimisi asianmukaisesti. TIG ja vakaamman valokaaren kohteet vaativat korkeamman herkkyysasetuksen. Herkkyytasot ovat vain viitteellisiä ja niistä voidaan poiketa yksilöllisten tarpeiden mukaisesti.**

### HIONTA

Paina M-painiketta [7], kun tilailmaisimessa lukee Grind [1]; kypärä on hiontatilassa. Tai paina GRIND-pikapainiketta [10] vaihtaaksesi hiontatilasta ei-hiontatilaan.

**Varoitus:** Kun linssi on GRIND-tilassa, se ei reagoi hitsausvalokaareen. Varmista, että se ei

ole GRIND-tilassa, ennen kuin aloitat hitsauksen.

**Huomautus:** GRIND-tila poistuu automaattisesti käytöstä 30 minuuttia aktiivoinnin jälkeen. Voit aktivoida sen uudelleen GRIND-pikakytkimellä.

### PARISTO VÄHISSÄ -MERKKIVALO

Jos paristo vähissä -merkkivalo [5] vilkkuu 3 sekunnin välein, paristot ovat vähissä, ja ne on vaihdettava heti.

### Puhdistaminen ja ylläpito

Kypärän ja visiirin elinikään vaikuttavat monet tekijät, kuten kylmyys, kuumeisuus, kemikaalit, auringonvalo ja virheellinen käyttö. Kypärä on tarkastettava päivittäin sisä- ja ulkorakenteen vaurioiden varalta. Hitsauskypärän huolellinen käyttö ja oikea ylläpito pidentävät käyttöikää ja parantavat turvallisuutta!

### Puhdistus:

- Puhdistus on suoritettava tilassa, jossa on riittävä ilmanvaihto. Vältä yksittäisten osien päälle laskeutuneen haitallisen pölyn hengittämistä!
- Puhdista hitsauskypärä laimealla saippualla ja haalealla vedellä. Älä käytä liuottimia. Puhdista ADF puhtaalla, nukkaamattomalla pyyhkeellä tai pehmeällä liinalla.
- Älä upota ADF:ää veteen tai suihkuta sitä suoraan nesteillä. Säilytä laitteita viileässä, kuivassa ja pölyttömässä ympäristössä huoneenlämmössä.
- Älä käytä astianpesuainetta tai kuivaajaa!

### Säilytys ja säilyvyysaika

Säilytä CleanAIR® Omnira air / Omnira COMBI -kypärää kuivassa ja puhtaassa tilassa huoneenlämmössä suoralta auringonvalolta suojattuna [lämpötila välillä -10/+55 °C suhteellisen ilmankosteuden ollessa 20-95 %]. Pitkäaikainen säilytys yli 45 °C:n lämpötilassa voi lyhentää pariston käyttöikää.

Tuotekoodi	Tuotekuvaus
40 31 00	Omnira-kasvosuojus, ilman ilmansyöttöä
70 31 00	Omnira-kasvosuojus, ilmansyötöllä
40 32 01	CleanAIR® Omnira COMBI -hitsauskypärä, 5-8/9-14, ilman ilmansyöttöä

40 32 00	CleanAIR® Omnira COMBI -hitsauskypärä, ilman ilmansyöttöä, ilman ADF:ää
40 32 97	CleanAIR® Omnira COMBI -kypärän kuori, ilman pääpantaa, ilman ilmansyöttöä, ilman ADF:ää
70 32 01	CleanAIR® Omnira air COMBI -hitsauskypärä, 5-8/9-14, ilmansyötöllä
70 32 97	CleanAIR® Omnira air COMBI -hitsauskypärä, 5-8/9-14, pääpannalla, ilman ADF:ää

### Varaosat, lisävarusteet:

Tuotekoodi	Tuotekuvaus
72 90 00	Varasuojavisiiiri TR1, väritön
72 90 01	Varasuojavisiiiri TR1, keltainen
72 90 90	Varasuojavisiiiri TR1, väritön, aPA, kemikaalien kestävä
72 91 00	Varasuojavisiiiri CR1, väritön CP
72 90 03	Varasuojavisiiiri TR1, tummuusaste 3
72 90 05	Varasuojavisiiiri TR1, tummuusaste 5
70 32 93	Ylöskäännettävä varahitsausnaamari CleanAIR® Omnira COMBI, yhteensopiva passiivisen suodattimen kanssa
70 32 92	Ylöskäännettävä varahitsausnaamari CleanAIR® Omnira COMBI, yhteensopiva ADF S6DF:n kanssa
70 30 60	Kasvotiiviste CleanAIR® VERUS air, Omnira air
70 30 71	Suojahappu, liekkejä hidastava (Verus, Omnira)
70 30 72	Niskasuojus, liekkejä hidastava (Verus, Omnira)
70 30 73	Suojahappu ja niskasuojus, liekkejä hidastava (Verus, Omnira)
72 00 10	VariGEAR Comfort, pääpanta ja hikinauha
72 00 15	VariGEAR-hikinauha (pakettissa 2 kpl)
72 00 17	VariGEAR comfort -sarja (hikinauha- ja pehmustesarja)
72 00 14	Takapehmuste VariGEAR

72 00 16	Yläpehmuste VariGEAR
40 51 61	Automaattisesti tummuva hitsausuudotin AerTEC S60F, 3/5-8/9-14, ylöskäännettävälle
13 51 60	Paristo 3V AerTEC S60 ADF:ille
70 40 80	Ulompi suojalevy (VERUS, Omnira COMBI, CA-40), paketissa 10 kpl
*100/65	Sisempi suojalevy (VERUS, Omnira COMBI, Summit), paketissa 10 kpl
72 03 20 /10	Suojakalvo CR1-visiirille (UniMask, Omnira), paketissa 10 kpl

### 4. Hyväksytyt yhdistelmät

Tuotekoodi	Tuotekuvaus	Luokka
30 00 00*	CleanAIR® AerGO®	TH3
81 00 00*	CleanAIR® Basic	TH3
63 00 00*	CleanAIR® Pressure	2A
67 00 00*	CleanAIR® Pressure Flow Master	3B
51 00 00*	CleanAIR® Chemical 2F	TH3

\* sisältää kaikki siihen perustuvat visiot

**Tämän tuotteen on hyväksytty noudattavan henkilösuojaimeja koskevaa EU-säädöstä 2016/425 ja testattu noudattavan seuraavien standardien vaatimuksia:**

EN 166:2002	CE-hyväksyntää varten ilmoitettu laitos: ECS European Certification Service GmbH, Notified body 1883 Hüttenfeldstraße 50, 73430 Aalen, Germany
EN 379+A1:2009	CE-hyväksyntää varten ilmoitettu laitos: Occupational Safety Research Institute, v.v.i., Notified body 1024 Jeruzalémská 1283/9, 110 00, Prague 1, Czech Republic
EN 12941:1999 +A2:2009	CE-hyväksyntää varten ilmoitettu laitos: Institute for testing and certification řřřřř Tomáše Bati 299, Louky, 763 02 Zlín, Czech Republic Notified body 1023
EN 14594:2019	CE-hyväksyntää varten ilmoitettu laitos: Institute for testing and certification řřřřř Tomáše Bati 299, Louky, 763 02 Zlín, Czech Republic Notified body 1023
EN 175:1998	CE-hyväksyntää varten ilmoitettu laitos: Institute for testing and certification řřřřř Tomáše Bati 299, Louky, 763 02 Zlín, Czech Republic Notified body 1023
EN 166:2001	CE-hyväksyntää varten ilmoitettu laitos: Institute for testing and certification řřřřř Tomáše Bati 299, Louky, 763 02 Zlín, Czech Republic Notified body 1023

Vaatimuksenmukaisuusvakuutus on osoitteessa:  
<https://www.clean-air.cz/doc>

Merkinnät standardin EN 379 mukaisesti (4 / 5-8 / 9-13 AT 1/1/2/379 CE)	
CE 1883	CE-hyväksyntää varten ilmoitetun laitoksen tunnus
4/5-8/9-14	4 – suojaava tummennus avoimena 5-8/9-13 – suojaava tummennus suljettuna
AT	Valmistaja [ANTRA TECHNOLOGIES CO. LTD]
1/1/1	optiset luokitukset: optiikan laatu / valon sironta / homogeenisyys / kulmariippuvuus
EN 379	Standardin numero

Merkinnät standardin EN 175 mukaisesti (EN 175 B CE)	
EN 175	Standardin numero
B	Iskusuojausluokitus (keskitason energian isku nopeudella 120 m/s)
	Vaatimustenmukaisuussymboli
MS	Valmistajan tunnus [MALINA – Safety s.r.o.]

Merkinnät (ylös käännettävä varaukolevy 70 32 93) seuraavan standardin mukaisesti: EN 166 (166 MS 1 B CE) / (AT 1B CE)	
MS [AT]	Valmistajan tunnus [MALINA – Safety s.r.o.] [ANTRA TECHNOLOGIES CO. LTD]
166	Standardin numero
1	Optinen luokka 1
B	Suojaus suuren energian hiukkasia vastaan – keskitason energiavaikutus
	Vaatimustenmukaisuussymboli

Symbolit (visiiri TR1) standardin EN 166 mukaisesti	
Yleiset symbolit:	
MS	Valmistaja [MALINA – Safety s.r.o.]
1	Optinen luokka
FT	Suojaus nopeasti liikkuvilta matalanergisiltä hiukkasilta ääriämpötiloissa

B	Suojaus nopeasti liikkuvilta keskitason energian hiukkasilta
K	Kestää hienojen hiukkasten aiheuttamia pintavahinkoja
N	Estää linssien huurtumisen

Väritön (72 90 00) ja keltainen (72 90 01) suojavisiiri:

2C	UV-suojaus hyvällä väritunnistuksella [EN 170]
1, 2	Tummuusarvo

Visiiri tummuudella 3 (72 90 03) ja tummuudella 5 (72 90 05):

3; 5	Hitsaussuodatin – tummuusarvo [EN 169]
2	UV-suojaus – suodatin voi vaikuttaa väritunnistukseen [EN 170]
3; 5	Tummuusarvo [EN 170]

Hupun kehys:

166	EN 166 -standardi
3; 4; 5	3 – käyttöalue – nesteet 4 – käyttöalue – suuret pölyhiukkaset 5 – käyttöalue – kaasut ja pienet pölyhiukkaset
5	Suurin sallittu asteikon arvo – hitsaus [EN 169]
2-5	Suurin sallittu asteikon arvo – UV [EN 170]

## MANUEL DE L'UTILISATEUR

### Important

Veillez lire et mémoriser les instructions suivantes avant tout usage afin d'assurer votre propre sécurité. En cas de questions, veuillez contacter le fabricant ou votre distributeur. Conservez le manuel pour référence ultérieure. Les masques de soudage doivent être utilisés uniquement aux fins mentionnées dans le présent manuel.

### 1. Introduction

Lorsqu'il est utilisé conformément à ces consignes, l'équipement CleanAIR® Omnira/Omnira air est prévu pour protéger les yeux et le visage de l'utilisateur des particules pouvant voler à grande vitesse. Il s'agit d'un masque de protection multifonctionnel pouvant facilement être converti en un casque de soudage professionnel avec la visière de soudage relevable CleanAIR® Omnira

COMBI/Omnira COMBI air.

CleanAIR® Omnira COMBI/Omnira COMBI air est conçu pour protéger les yeux et le visage de l'utilisateur des radiations nocives, y compris dans la lumière visible, les rayons ultraviolets (UV) et infrarouges (IR) et les particules et éclaboussures brûlantes et résultant des opérations de soudure et de découpe à l'arc, notamment MIG/MAG, TIG, SAAE, gougeage à l'arc plasma et à l'arc air-carbone. Ce masque de soudage n'est pas recommandé pour les opérations de soudage en hauteur industriel, le soudage au laser ou la découpe au laser.

CleanAIR® Omnira air/Omnira COMBI air est compatible avec les appareils respiratoires à air purifié CleanAIR® [ci-après PAPR] ou avec les appareils respiratoires à adduction d'air comprimé [ci-après « systèmes CleanAIR® à air comprimé »] et garantit ainsi la protection des voies respiratoires.

CleanAIR® est un système de protection individuel des voies respiratoires basé sur le principe de surpression de l'air filtré dans la zone de respiration. L'appareil est placé à la ceinture de l'utilisateur et filtre l'air de l'environnement avant de le transmettre à travers une conduite d'air jusqu'au masque de protection. La surpression empêche les produits contaminants d'entrer dans la zone de respiration. Cette légère surpression assure apporte en même temps un grand confort pour l'utilisateur même en cas d'utilisation prolongée.

### 2. Avant de commencer

#### CleanAIR® Omnira COMBI/Omnira COMBI air

S'assurer que le masque est correctement monté et qu'il bloque totalement la lumière. Devant, la lumière ne doit pénétrer dans le masque qu'à travers la visière du filtre de soudage. S'assurer que l'écran de soudage est placé en position basse avant de commencer. Ajuster la coiffe pour permettre un maximum de confort et pour offrir le meilleur champ de vision. Vérifier le niveau d'ombrage recommandé pour votre opération de soudage et ajuster le filtre auto-obscureissant en conséquence (choisissez le filtre de soudage passif approprié – voir le tableau avec les niveaux d'ombrage recommandés). Vérifier que la visière de protection principale n'est pas endommagée, qu'elle est propre et correctement installée.

Remplacer la visière immédiatement si elle est endommagée ou si des éclats ou des rayures en réduisent le champ de vision. Vérifier que les plaques de protection ne sont pas endommagées, qu'elles sont propres et correctement installées. Remplacer la plaque immédiatement si elle est endommagée ou si des éclats ou des rayures en réduisent le champ de vision. Vérifier que le filtre de soudage n'est pas endommagé et qu'il est propre. S'il est endommagé, veuillez le remplacer immédiatement afin de garantir une bonne protection et une visibilité optimale. Vérifier que le masque de soudage et la coiffe ne sont pas endommagés.

#### CleanAIR® Omnira / Omnira air

S'assurer que le masque de soudage est bien mis en place. Ajuster la coiffe pour permettre un maximum de confort et pour offrir le meilleur champ de vision. Vérifier que la visière de protection principale n'est pas endommagée, qu'elle est propre et correctement installée. Remplacez immédiatement la visière si elle est endommagée ou si des éclats ou des rayures réduisent votre champ de vision.

#### ATTENTION – CleanAIR® Omnira COMBI/Omnira COMBI air, CleanAIR® Omnira/Omnira air

- Ne pas utiliser CleanAIR® Omnira COMBI/Omnira COMBI air pour souder si l'écran de soudage est relevé! La visière transparente ne protège pas contre les radiations nocives.
- N'utiliser que des pièces de rechange et consommables originaux CleanAIR®/AerTEC™. En cas de doute, contacter votre distributeur autorisé. L'utilisation de pièces alternatives ou les modifications non indiquées dans ce manuel peuvent nuire à la protection et annuler la garantie ou rendre le produit non conforme aux classifications de protection et normes et certificats appropriés.
- Ne jamais placer le masque ou le filtre de soudage auto-obscureissant sur une surface chaude.
- Les visières de protection ou plaques rayées ou endommagées doivent être régulièrement remplacées par d'autres originales de CleanAIR®. Avant d'utiliser une nouvelle visière ou plaque de protection, s'assurer de retirer tout film de protection supplémentaire des deux côtés.
- Ne pas utiliser de filtres minéraux tempérés

sans films de protection appropriés.

- Remplacer la plaque de protection immédiatement si elle est endommagée ou si des éclats ou des rayures en réduisent le champ de vision.
- Ne pas exposer le filtre de soudage auto-obscureissant aux liquides et le protéger de la saleté.
- Les matériaux pouvant entrer en contact avec la peau de l'utilisateur peuvent causer des réactions allergiques chez les personnes sensibles.
- Le masque de soudage, lorsqu'il est porté par dessus des lunettes de vue standard, peut transmettre l'impact et créer un danger pour le porteur.

### **Restrictions d'utilisation de CleanAIR® Omnira COMBI air/Omnira air**

Ne jamais utiliser le masque dans les environnements suivants et dans les conditions suivantes:

- Si la concentration d'oxygène dans l'environnement est inférieure à 17 %.
- Dans des environnements enrichis en oxygène.
- Dans des milieux explosifs.
- Dans des environnements qui représentent une menace immédiate pour la vie et la santé.

Le masque ne protège pas contre les chocs violents, les explosions ou les substances corrosives.

Ne pas utiliser dans des environnements où l'utilisateur ne connaît pas le type de contamination ni sa concentration.

Ne pas utiliser lorsque le respirateur à adduction d'air filtré est éteint ou lorsque l'entrée d'air comprimé est fermée! Dans ce cas, le système respiratoire offrira une protection respiratoire faible ou nulle. Il existe également un risque de concentration élevée de dioxyde de carbone (CO<sub>2</sub>) et de déficit en oxygène à l'intérieur du masque.

Déplacez-vous vers un endroit sûr et prenez les mesures appropriées lorsque l'un des problèmes suivants survient lors de l'utilisation du masque:

- Si le PAPR ou le système d'air comprimé cesse de fonctionner pour quelque raison que ce soit, veuillez immédiatement quitter la zone contaminée.
- Si vous remarquez une odeur nauséabonde, un goût désagréable ou ressentez une irritation en respirant.
- Si vous ne vous sentez pas bien ou si vous

avez des nausées.

Les filtres conçus pour filtrer les aérosols solides et liquides (filtres à particules) ne protègent pas l'utilisateur contre les gaz. Les filtres conçus pour filtrer les gaz ne protègent pas l'utilisateur contre les particules. Les filtres combinés doivent être utilisés dans les zones contaminées par les deux types de pollution.

### **3. Vérification et remplacement par des pièces de rechange**

#### **Remplacer la visière (\*PHOTO 1 EN ANNEXE)**

Soulevez le système de verrouillage de la visière des deux côtés (déverrouillez), puis retirez la visière. Placez la nouvelle visière au même endroit, puis rabaissez le système de verrouillage des deux côtés. Assurez-vous que la visière est bien en place.

#### **Remplacer l'écran de soudage relevable (\*PHOTO EN ANNEXE 2)**

Vous pouvez retirer l'écran de soudage en appuyant sur les boutons de verrouillage des deux côtés du masque, tout en retirant l'écran. Installez le nouvel écran de soudage relevable en cliquant sur les mécanismes de pivot dans les points de fixation du masque.

#### **Comment transformer votre masque de meulage Omnira en masque de soudage relevable Omnira COMBI (PHOTO EN ANNEXE 3)**

Les points de fixation de l'écran de soudage relevable sont recouverts de couvercles en plastique blancs des deux côtés. Vous pouvez facilement les enlever en tirant dessus. Installez un nouvel écran de soudage relevable en cliquant sur les mécanismes de pivot dans les points de fixation du masque.

#### **Remplacement du joint du visage (\*PHOTO EN ANNEXE 4)**

Retirez la coiffe comme décrit dans la section « remplacement de la coiffe ».

Desserrez les deux molettes de serrage des deux côtés et alignez les mécanismes de fixation comme indiqué sur la photo 4.

Retirez le cadre en plastique du joint du visage sous les mécanismes de fixation des deux côtés. Retirez le cadre en plastique du joint du visage des goupilles de sécurité. Commencez par la partie supérieure, puis continuez par la partie inférieure.

#### **Remplacement de la pile (\*PHOTO EN ANNEXE 5)**

- Ouvrez le boîtier arrière dans le sens antihoraire.
- Remplacez la pile par une nouvelle.
- Replacez le boîtier dans le sens horaire.

#### **NE JAMAIS PLACER DES PILES USAGÉES AU MILIEU DES DÉCHETS MÉNAGERS, CAR CELLES-CI SONT TRÈS NOCIVES POUR L'ENVIRONNEMENT.**

Recyclez toujours correctement les piles usagées et encouragez un soudage ÉCOLOGIQUE.

#### **Remplacement de la plaque de protection interne (\*PHOTO EN ANNEXE 6)**

- Mettez l'ongle dans une rainure au milieu de la partie inférieure de la plaque de protection interne et tirez.
- Insérez une nouvelle plaque de protection interne en la glissant dans les rails prévus à cet effet sur les côtés de l'ADF.

#### **Remplacement de l'ADF (\*PHOTO EN ANNEXE 7)**

- Retirez le couvercle du bouton extérieur « MEULAGE » à l'aide d'un tournevis. Tournez le bouton « MEULAGE » pour qu'il passe facilement à travers le trou dans le casque.
- Libérez le ressort de rétention de l'ADF de son socle et retirez l'ADF du cadre préparé dans la coque du casque.
- Insérez l'ADF dans le cadre et sécurisez en enfonçant le ressort de rétention dans le socle.
- Insérez le bouton « MEULAGE » dans le trou dans la coque du casque et tournez-le de sorte que le couvercle soit de nouveau fixé au bouton.

#### **Remplacement de la plaque de protection externe (\*PHOTO EN ANNEXE 8)**

- Placez le doigt dans une encoche sous la partie inférieure de la plaque de protection et tirez la plaque.
- Insérez la nouvelle plaque de protection sous les rainures sur les côtés de l'ouverture du filtre ADF en la pliant légèrement.

#### **Réglage du MASQUE ET DE LA COIFFE**

##### **Réglage de la coiffe (\*PHOTO EN ANNEXE 9)**

La coiffe peut être réglée à la taille souhaitée (circonférence de la tête) en tournant la molette

arrière. La profondeur de la coiffe peut être réglée en repositionnant les quatre lanières verticales. Pour libérer les lanières de la coiffe, il suffit de les dégager des goupilles de sécurité. Insérez les lanières dans les goupilles lorsque vous avez trouvé la position optimale.

##### **Remplacement de la coiffe (\*PHOTO EN ANNEXE 10)**

Pour remplacer la coiffe, appuyez sur les tiges noires au-dessus du point de pivot tout en faisant glisser la coiffe vers l'avant.

Pour insérer la nouvelle coiffe, faites glisser les rails dans la rainure sur le point de pivot. Les deux côtés doivent être placés à hauteur égale.

##### **Réglage de l'inclinaison (angle de vision verticale) (\*PHOTO EN ANNEXE 11)**

L'inclinaison est réglée des deux côtés du masque en desserrant la molette de serrage externe et en déplaçant de position le levier de réglage. Resserrer la molette de serrage une fois terminé.

##### **Réglage de distance (\*PHOTO EN ANNEXE 12)**

Régalez la distance entre le visage et l'ADF en appuyant sur les tiges noires en haut du point de pivot tout en faisant glisser le masque vers l'avant ou l'arrière. Libérez les tiges lorsque vous avez atteint la position optimale. Les deux côtés doivent être placés à hauteur égale.

##### **Réglage de la direction du débit d'air (\*PHOTO EN ANNEXE 13)**

CleanAIR® Omnira COMBI air/Omnira air est équipé d'un système de régulation du débit d'air avancé dans le masque. Il existe trois sorties d'air dans le masque. La sortie principale est située sous le masque et apporte l'air directement à la bouche de l'utilisateur. La direction du flux d'air peut être ajustée en tournant la molette de contrôle à l'extérieur du masque. PHOTO 13a Les deux autres sorties sont situées dans la partie supérieure du masque. L'intensité du flux d'air peut être réglée en faisant glisser les deux curseurs à gauche et à droite. PHOTO 1b

##### **Remplacement du kit de fixation de la coiffe (\*PHOTO EN ANNEXE 14)**

Dévissez les deux molettes de serrage sur les côtés du masque. Retirez les kits de fixation du masque de soudage. Placez les nouveaux kits de fixation dans le masque de soudage avec

l'écrou carré dans le trou rond du masque, des deux côtés. Vissez les molettes de serrage dans l'écrou carré des kits de fixation des deux côtés, sans les serrer complètement. Insérez la goupille de réglage de l'inclinaison dans un trou correspondant et resserrez la molette de serrage d'un côté, puis faites de même de l'autre côté et utilisez le même trou de réglage de l'inclinaison (PHOTO 11).

**Réglage du paramètre ADF (\*PHOTO EN ANNEXE 15)**

**ALLUMÉ/ÉTEINT**

- L'unité solaire S'ALLUME automatiquement lorsqu'elle est exposée à la lumière.
- Appuyez sur n'importe quel bouton pour vérifier si le verre fonctionne bien et pour activer les réglages de mode.

**CONTRÔLE DE L'OBSCURCISSEMENT**

- Appuyez sur le bouton « M » [7] jusqu'à ce que l'indicateur de mode soit sur Obscurcissant [3], l'écran LED [6] affiche maintenant le numéro d'obscurcissement actuel.
- Appuyez sur le bouton « + » [8] et « - » [9] pour définir le numéro d'obscurcissement souhaité.
- Pour basculer entre les deux plages d'obscurcissement 5-8 et 9-13, maintenez n'importe quel bouton « M » [7], « + » [8], « - » [9] enfoncé pendant 3 secondes.
- Une fois que la plage a changé, utilisez « + » [8] et « - » [9] pour définir l'obscurcissement souhaité.

**CONTRÔLE DE RETARD**

- Appuyez sur le bouton « M » [7] jusqu'à ce que l'indicateur de mode soit sur Retard [4], l'écran LED [6] affiche maintenant le paramètre de retard actuel.
- Appuyez sur le bouton « + » [8] et « - » [9] pour définir le paramètre de retard souhaité. Le temps de retard peut être réglé de 1 [0,1 seconde] à 9 [0,9 seconde].

**CONTRÔLE DE LA SENSIBILITÉ**

Appuyez sur le bouton « M » [7] jusqu'à ce que l'indicateur de mode soit sur Sensibilité [2], l'écran LED [6] affiche maintenant le paramètre de sensibilité actuel.

Appuyez sur le bouton « + » [8] et « - » [9] pour définir le niveau de sensibilité souhaité. La sensibilité peut être réglée de 1 à 9. Plus le nombre est élevé, plus il sera sensible.

**Orientations en matière de sensibilité:**

Les paramètres de sensibilité servent à indiquer aux verres auto-obscureissants avec quelle sensibilité ils doivent répondre en cas d'arc de soudage ou d'interférences. En raison des différents environnements de travail et des propriétés différentes des processus de soudage, des réglages sont nécessaires. La sensibilité doit être déterminée par les facteurs suivants: applications, intensité des applications, interférence:

**Applications** [arc stable, comme le TIG CC, arc non stable, MMA/STICK, MIG, Plasma, etc.]

**Intensité des applications** [très faible, faible-moyenne, moyenne-élevée]

**Interférence** [éclairage naturel direct fort, lampes fluorescentes fortes, arc de soudage voisin, etc.]

**Réglage de la sensibilité**

**1-2** Réglage le moins sensible – pour les applications à arc non stable à fort courant, dans des environnements avec beaucoup d'interférences.

**3-4** Pour les applications à arc non stable à faible courant, dans des environnements avec beaucoup d'interférences.

**5-6** Réglage par défaut – utilisé pour la plupart des types de soudage, en intérieur et en extérieur dans des conditions d'éclairage normal ou avec peu d'interférences.

**7-8** Pour le soudage à faible courant ou des arcs stables, comme le TIG CC.

**9** Le réglage le plus sensible, adapté à des soudage TIG à très faible courant ou des soudages dans lesquels une partie de l'arc est obscurci du champ de vision. Le verre est très sensible et peut devenir sombre si l'éclairage ambiant est trop fort ou s'il y a trop d'interférences.

Lorsque vous n'êtes pas sûr du numéro à utiliser, réglez d'abord à une valeur plus élevée, puis réduisez graduellement si des interférences existent jusqu'à ce que le verre ne les subisse plus.

Pour connaître le niveau d'obscurcissement recommandé, voir le tableau (\*PHOTO 16)

**REMARQUE**

**Dans certains cas extrêmes, la réduction des interférences peut être nécessaire pour permettre au verre auto-obscureissant de fonctionner correctement. Le soudage TIG et les opérations avec un arc plus stable exigent des réglages de sensibilité plus fine. Les niveaux de nuance sont donnés à titre indicatif seulement et peuvent varier selon les besoins individuels.**

**MEULAGE**

Appuyez sur le bouton « M » [7] jusqu'à ce que l'indicateur de mode soit sur « Meulage » [1], le masque est en mode Meulage. Ou appuyez sur le bouton « MEULAGE » d'accès rapide [10] pour basculer le verre entre le mode « MEULAGE » et « AUTRE ».

**Attention:** lorsque le verre est en mode « MEULAGE », il ne répond à aucun arc de soudage. Assurez-vous qu'il n'est pas en mode « MEULAGE » avant de commencer à souder.

**Note:** Le mode « MEULAGE » sera désactivé automatiquement après 30 minutes. Utilisez le bouton MEULAGE d'accès rapide pour le réactiver.

**VOYANT DE PILE FAIBLE**

Si le voyant de pile faible [5] clignote toutes les 3 secondes, les piles sont faibles et il faut les remplacer immédiatement.

**Nettoyage et entretien**

La durée de vie du masque et des visières dépend de nombreux facteurs tels que le froid, la chaleur, les produits chimiques, l'exposition au soleil ou une mauvaise utilisation. Le masque doit être inspecté quotidiennement afin de détecter tout endommagement de sa structure interne ou externe. Une utilisation soignée et un entretien correct du masque de soudage en prolongent la durée de vie et améliorent votre sécurité!

**Nettoyage:**

- Le nettoyage doit être effectué dans une pièce suffisamment ventilée. Éviter l'inhalation de poussières nocives déposées sur les composants!
- Nettoyer le masque de soudage à l'aide de savon et d'eau tiède. Ne pas utiliser de solvant. Nettoyer l'ADF à l'aide d'un chiffon propre et non pelucheux.
- Ne pas plonger l'ADF dans l'eau et ne pas pulvériser de liquide directement. Conserver

l'équipement dans un endroit propre, sec et sans poussière, à température ambiante.

- Ne pas mettre au lave-vaisselle ou au sèche-linge!

**Stockage et durée de vie**

Conservez CleanAIR® Omnira air/Omnira COMBI dans un endroit sec et propre à température ambiante, évitez les rayons directs du soleil (plage de température de -10 °C à +55 °C avec une humidité relative comprise entre 20 et 95 %). Le stockage prolongé à des températures supérieures à 45 °C peut réduire la durée de vie de la batterie.

Code produit	Description du produit
40 31 00	Masque de protection Omnira, sans système de distribution de l'air
70 31 00	Masque de protection Omnira, avec système de distribution de l'air
40 32 01	Masque de soudage CleanAIR® Omnira COMBI, 5-8/9-14, sans système de distribution de l'air
40 32 00	Masque de soudage CleanAIR® Omnira COMBI, sans système de distribution de l'air, sans ADF
40 32 97	Coque de masque CleanAIR® Omnira COMBI, sans coiffe, sans système de distribution de l'air, sans ADF
70 32 01	Masque de soudage CleanAIR® Omnira air COMBI, 5-8/9-14, avec système de distribution de l'air
70 32 97	Masque de soudage CleanAIR® Omnira air COMBI, 5-8/9-14, avec coiffe, sans ADF

**Pièces détachées, accessoires:**

Code produit	Description du produit
72 90 00	Visière de protection de rechange TR1, transparente
72 90 01	Visière de protection de rechange TR1, jaune

72 90 90	Visière de protection de rechange TR1, transparente, aPA, résistante aux produits chimiques
72 91 00	Visière de protection de rechange CR1, transparente, CP
72 90 03	Visière de protection de rechange TR1, nuance 3
72 90 05	Visière de protection de rechange TR1, nuance 5
70 32 93	Écran de soudage relevable de rechange CleanAIR® Omnira COMBI, compatible avec filtre passif
70 32 92	Écran de soudage relevable de rechange CleanAIR® Omnira COMBI, compatible avec ADF S60F
70 30 60	Joint du visage CleanAIR® VERUS air, Omnira air
70 30 71	Protection de la tête, ignifuge (Verus, Omnira)
70 30 72	Protection de la nuque, ignifuge (Verus, Omnira)
70 30 73	Protection de la tête et de la nuque, ignifuge (Verus, Omnira)
72 00 10	VariGEAR Comfort, coiffe avec bandeau antitranspirant
72 00 15	Bandeau antitranspirant VariGEAR (lot de 2)
72 00 17	Ensemble VariGEAR confort [ensemble de bandeau antitranspirant et rembourrages]
72 00 14	Rembourrage arrière VariGEAR
72 00 16	Rembourrage supérieur VariGEAR
40 51 61	Filtre de soudage auto-obscurecissant AerTEC S60F, 3/5-8/9-14, pour FlipUp
13 51 60	Pile 3 V pour AerTEC S60 ADF
70 40 80	Partie externe de plaque de protection (VERUS, Omnira COMBI, CA-40), lot de 10
*100/65	Partie interne de plaque de protection (VERUS, Omnira COMBI, Summit), lot de 10
72 03 20/10	Film de protection pour la visière CR1 (UniMask, Omnira), lot de 10

#### 4. Combinaisons approuvées

Code produit	Description du produit	Cat
30 00 00*	CleanAIR® AerGO®	TH3
81 00 00*	CleanAIR® Basic	TH3
63 00 00*	CleanAIR® Pressure	2A
67 00 00*	CleanAIR® Pressure Flow Master	3B
51 00 00*	CleanAIR® Chemical 2F	TH3

\* incluant toutes les variantes dérivées

**Ce produit est garanti conforme à la norme (EU) 2016/425 sur les EPI et a été testé conforme aux exigences des normes suivantes:**

EN 166:2002	Organisme notifié pour les tests CE: ECS European Certification Service GmbH, Corps notifié 1883 Hüttfeldstraße 50, 73430 Aalen, Germany
EN 379+A1:2009	
EN 12941:1999 +A2:2009	Organisme notifié pour les tests CE: Occupational Safety Research Institute, v.v.i., Notified body 1024 Jeruzalémská 1283/9, 110 00, Prague 1, Czech Republic
EN 14594:2019	
EN 175:1998	Organisme notifié pour les tests CE: Institute for testing and certification třída Tomáše Bati 299, Louky, 763 02 Zlín, République tchèque Organisme notifié 1023
EN 166:2001	

La déclaration de conformité est disponible sur:  
<https://www.clean-air.cz/doc>

Marquages conformément à la norme EN 379 (4/5-8/9-13 AT 1/1/2/379 CE)	
CE 1883	identification de l'organisme notifié pour l'approbation CE
4/5-8/9-14	4 – numéro de nuance de protection en état ouvert 5-8/9-13 – numéros de nuance de protection en état fermé
AT	Identification du fabricant (ANTRA TECHNOLOGIES CO. LTD)

1/1/1	classes optiques – qualité optique/diffusion de la lumière/homogénéité/dépendance angulaire
EN 379	numéro de la norme

Marquages conformément à la norme EN 175 (EN 175 B CE)	
EN 175	numéro de la norme
B	catégorie d'impact (impact d'énergie moyenne à 120 m/s)
CE	symbole de conformité
MS	Identification du fabricant (MALINA – Safety s.r.o.)

Marquages conformément à la norme (pour la plaque externe relevable de rechange 70 32 93): EN 166 (166 MS 1 B CE)/(AT 1B CE)	
MS (AT)	Identification du fabricant MALINA – Safety s.r.o. (ANTRA TECHNOLOGIES CO. LTD)
166	numéro de la norme
1	classe optique 1
B	résistance mécanique (particules éjectées rapidement, impact d'énergie moyenne)
CE	symbole de conformité

Symboles conformes (visière TR1) à la norme EN 166	
Symboles courants:	
MS	Fabricant (MALINA – Safety s.r.o.)
1	Classe optique
FT	Protection contre les particules à grande vitesse et faible impact énergétique à température élevée
B	Protection contre les particules à grande vitesse et à impact énergétique moyen
K	Résistance aux dommages en surface causés par les particules fines
N	Résistance à la formation de buée sur les oculaires

Visières de protection transparentes (72 90 00) et jaunes (72 90 01):

2C	Protection UV avec bonne reconnaissance des couleurs (EN 170)
1, 2	Numéro de nuance

Visières avec nuance 3 (72 90 03) et nuance 5 (72 90 05):

3; 5	Filtre de soudage – numéro de nuance (EN 169)
2	Protection UV - le filtre peut affecter la reconnaissance des couleurs (EN 170)
3; 5	Numéro de nuance (EN 170)

Structure de la capuche:

166	Norme EN 166
3; 4; 5	3 – Champ d'application – liquides 4 – Champ d'application – grosses particules de poussière 5 – Champ d'application – gaz et fines particules de poussière
5	Numéro maximum permis sur l'échelle – soudage (EN 169)
2-5	Numéro maximum permis sur l'échelle – UV (EN 170)

#### מדריך למשתמש

#### חשוב

אנא קרא וזכור את ההוראות הבאות לפני השימוש כדי להבטיח את בטחונך שלך. אם יש לך שאלות, אנא צור קשר עם היצרן או עם המפיץ שלך. שמור את המדריך לשימוש עתידי: יש להשתמש בקסדת הריתוך רק למטרות שפורטו במדריך למשתמש זה.

#### 1. הקדמה

כאשר משתמשים בה בתאם להוראות אלה, CleanAIR® Omnira / Omnira air מתוכננת להגן על עיניו ופניו של המשתמש מפני חלקיקים במהירות גבוהה. זהו מגן פנים רב-תכליתי שניתן להפוך אותו בקלות לקסדת ריתוך מקצועית עם מגן ריתוך נפתח CleanAIR® Omnira COMBI / Omnira COMBI air.

CleanAIR® Omnira COMBI / Omnira COMBI air תוכנן להגן על עיניו ופניו המשתמש מפני קרינה מזיקה כולל אור נראה, קרינת על-סגול (UV), תת-אדום (IR) וניצוצות ונתזים חמים שמקורם בריתוך קשת ואפליקציות חיתוך כמו MIG, MAG, TIG, SMAW, קשת פלזמה, חירוף קשת פחמן. קסדת ריתוך זו אינה מומלצת עבור אפליקציות ריתוך עיליות כבדות, ריתוך לייזר או אפליקציות חיתוך בלייזר.

CleanAIR® Omnira air / Omnira COMBI air מותאמת לשימוש עם משמשים חשמליים מטהרי אוויר של

- הכנס את ה-ADF לתוך המסגרת ונעל אותה במקום באמצעות לחיצת הקפיץ המחזיק חזרה לתוך החריץ.
- הכנס את לחצן, השחז' דרך החור במעטפת הקסדה וסובב אותו כך שניתן לחבר חזרה את המכסה ללחצן, השחז'.

#### החלפת לוח המגן החיצוני (\*תמונה נספח 8)

- הכנס את האגודל שלך לתוך שקע הנמצא מתחת לחלק התחתון של לוח המגן ומשוך את הלוח החוצה.
- הכנס את הלוח המגן החדש לתוך החריצים בצידו פתח מסנן ה-ADF באמצעות כיפופו מעט.

#### התאמת הקסדה וצידו הראש

#### התאמת צידו הראש (\*תמונה נספח 9)

ניתן להתאים את גודל צידו הראש (היקף הראש) באמצעות סיבוב הגלגל האחורי כדי להתאים לגודל של כל ראש. ניתן להתאים את עומק צידו הראש באמצעות מיקום מחדש של ארבעת רצועות הראש האנכיות. על מנת לשחרר את רצועות הראש מצידו הראש, פשוט משוך את הרצועות מתוך מנעולי הפין. הדק את רצועות הראש על מנעולי הפין כאשר תגיע לפוזיציה המיטבית.

#### החלפת צידו הראש (\*תמונה נספח 10)

עבור החלפת צידו הראש לחץ על הלשוניות השחורות שבראש נקודת הציר תוך החלקת צידו הראש קדימה.

על מנת להכניס את צידו הראש החדש החלק את המסילות לתוך החריץ על נקודות הציר. שני הצדדים צריכים להיות ממוקמים באופן שווה.

#### התאמת הטייה (זווית צפיה אנכית) (\*תמונה נספח 11)

את הטייה מתאימים משני הצדדים של הקסדה באמצעות שחרור כפתור המתח החיצוני ושחרור ידיה התאמה מהמיקום הנוכחי שלה והעברתה למיקום אחר. הדק את לחצן המתח כאשר תסיים.

#### התאמת מרחק (\*תמונה נספח 12)

מתאים את המרחק בין הפנים לבין ה-ADF באמצעות לחיצה על הלשוניות השחורות הנמצאות מעל לנקודת הציר תוך החלקת הקסדה קדימה או אחורה. שחרר את הלשוניות כאשר תגיע לפוזיציה המיטבית. שני הצדדים צריכים להיות ממוקמים באופן שווה.

#### התאמת כיוון זרימת האוויר (\*נספח תמונה 13)

CleanAIR® Omnira COMBI air / Omnira air מצויד במערכת יוסת מתקדמת של זרימת האוויר בתוך הקסדה. ישנן שלוש נקודות פלט של זרימת אוויר בתוך הקסדה. הפלט העיקרי ממוקם בתחתית הקסדה ומספק אוויר ישירות לעבר פיו של המשתמש. ניתן להתאים את כיוון זרם האוויר באמצעות סיבוב כפתור הבקרה שנמצא מחוץ לקסדה. אזור 13 שני הפלטים האחרים ממוקמים בחלק העליון של הקסדה. ניתן להתאים את עוצמת זרם האוויר

#### החלפת המשקף (\*תמונה נספח 1)

הזז את מנעולי המשקף בשני הצדדים כלפי מעלה (פתח את הנעילה) והסר את המשקף. הנח את המשקף החדש באותה נקודה והזז את שני המנעולים שבצדדים חזרה למטה (נעול). ודא שהמשקף מתאים כראוי.

#### החלפת מגן הריתוך הנפתח (\*תמונה נספח 2)

ניתן להסיר את מגן הריתוך באמצעות לחיצה על לחצני הנעילה משני הצדדים של הקסדה תוך משיכת מגן הריתוך החוצה. התקן את מגן הריתוך הנפתח החדש באמצעות הכנסת מנגנוני הציר לתוך נקודות הכינון של מגן הפנים.

#### כיצד לשדרג את מגן הפנים Omnira המיועד לעבודה השחזה לקסדת ריתוך נפתחת Omnira COMBI (תמונה נספח 3)

נקודות הכינון של מגן הריתוך הנפתח מכוסות במכסי פלסטיק עגולים משני הצדדים של מגן הפנים. תוכל בקלות להסיר אותם באמצעות משיכתם החוצה. התקן מגן ריתוך נפתח חדש באמצעות הכנסת מנגנוני הציר לתוך נקודות הכינון של מגן הפנים.

#### החלפת אטם הפנים (\*תמונה נספח 4)

הסר את צידו הראש כמתואר בסעיף "החלפת צידו הראש". שחרר את שני כפתורי המתח משני הצדדים וישר את מנגנוני הכינון כפי שאלו מוצגים באיור 4. הוצא את מסגרת הפלסטיק של אטם הפנים מתחת למנגנוני הכינון משני הצדדים. לחץ החוצה את מסגרת הפלסטיק של אטם הפנים מתוך פני הנעילה. התחל עם החלק העליון ואז המשך עם החלק התחתון.

#### החלפת סוללה (\*תמונה נספח 5)

- פתח את הכיסוי האחורי נגד כיוון השעון.
- החלף את הסוללה בסוללה חדשה.
- סובב את הכיסוי האחורי עם כיוון השעון.

#### לעולם אל תשליך סוללות משומשות לפסולת הביתית משום שהן רעילות מאוד לסביבה.

אנא דאג תמיד למחזור את הסוללות המשומשות בצורה נאותה והישאר 'ירוק' בעת ריתוך.

#### החלפת לוח ההגנה הפנימית (\*תמונה נספח 6)

- הכנס את הציפורן שלך לתוך חריץ באמצע תחתית לוח ההגנה הפנימי ומשוך אותו החוצה.
- הכנס את לוח ההגנה הפנימי באמצעות החלקתו לתוך המסילות המוכנות בצידו ה-ADF.

#### החלפת ADF (\*תמונה נספח 7)

- הסר את המכסה של לחצן, השחז' החיצוני באמצעות מברג. סובב את לחצן, השחז' כך שהוא יעבור בקלות דרך החור לתוך הקסדה.
- שחרר את קפיץ אחיזת ה-ADF מהחריץ והסר את ה-ADF מתוך המסגרת המוכנה במעטפת הקסדה.

עלולים לפגום בהגנה ולגרור לפקיעת תוקפן של תביעות כלשהן במסגרת האחריות או לגרום למוצר לחרוג מסיווגי ההגנה והתקנים והאישורים הרלוונטיים.

- לעולם על תניח את הקסדה או את מסנן הריתוך בעל יכולת ההכיהה האוטומטית על משטח חם.
- יש להחליף באופן סדיר משקפי מגן או לוחות פגומים או שריונים בחלפים מקוריים של CleanAIR® ones. לפני השימוש במשקף או לוח מגן חדשים, דאג להסיר כל עטיפת הגנה נוספת משני הצדדים.
- אין להשתמש במסננים מינרליים מוקשים ללא שכבת מגן מתאימה.
- החלף מיד את לוח המגן אם הוא פגום, אם גם נתזים או שריטות מפחיתים את שדה הראייה.
- אין לחשוף את מסנן הריתוך בעל יכולת ההכיהה העצמית לנוזלים ויש להגן עליו מפני לכלוך.
- חומרים שעשויים לבוא במגע עם עורו של הלושב עלולים לגרום לתגובות אלרגיות למי שרגיש לכך.
- לבישת קסדת הריתוך מעל משקפיים אופטיות רגילות עלולה להעביר פגיעות, ובכך ליצור סכנה עבור הלושב.

#### מגבלות על השימוש ב-CleanAIR® Omnira air / Omnira air

אין להשתמש בקסדה בסביבות ובתנאים שלהלן:

- אם ריכוז החמצן בסביבה נמוך מ-17%.
- בסביבות מועשרות בחמצן.
- באווירה נפיצה.
- בסביבות המהוות סכנה מיידית לחיים ולבריאות.
- הקסדה אינה מנגה מפני זעזועים קשים פיצוצים או חומרים קורוזיביים.
- אין להשתמש בסביבות שבהן אין המשתמש יודע את סוג הזיהום או את ריכוזו.
- אין להשתמש כאשר המנשם החשמלי מטרה האוויר מכובה או כאשר כניסת האוויר החדוס סגורה! במקרה זה, המערכת הנשימתית מספקת מעט מאוד הגנה נשימתית, אם בכלל. כמו כן, קיים סיכון של הצטברות ריכוז גבוה של דו-חמוצת הפחמן (CO2) וסיכון של חסר-חמצן בתוך הקסדה.
- עלץ לעבור למיקום בטוח ולנקוט באמצעים המתאימים כאשר אחת מן הבעיות הבאות מתרחשות בעת השימוש בקסדה:
- ה-PAPR או מערכת האוויר החדוס מפסיקים לפעול מסיבה כלשהי, חייב המשתמש לעזוב את מקום העבודה המזוהם ללא עיכוב.
- אם אתה נתקל בצחנה או בגירוי או בטעם בלתי-נעים במהלך הנשימה.
- אם אתה חש בחילה או שאינך חש בטוב.
- מסננים המיועדים ללכידת חלקיקים מוצקים ונוזליים (מסנני חלקיקים) אינם מגינים על המשתמש מפני גזים. מסננים המיועדים ללכידת גזים אינם מגינים על המשתמש מפני חלקיקים מכל סוג שהוא. בסביבת עבודה מזוהמת בשני סוגי זיהום אלה, יש להשתמש במסננים משולבים.

#### 3. החלפה של בקרה וחלפים

CleanAIR® (\*להלן, PAPR) או עם התקני נשימה בעלי אוויר דחוס עם זרימה רציפה (להלן, מערכת אוויר דחוס של CleanAIR®) ובכך מספקת הגנה על מערכת הנשימה.

CleanAIR® היא מערכת אישית להגנה על דרכי הנשימה המבוססת על העקרון של לחץ יתר של אוויר מסונן באזור הנשימה. המנשם מחובר לחוגרת הלושב ומסנן את האוויר הנלקח מהסביבה ומעביר אותו דרך צינור האוויר אל קסדת המגן. לחץ-היתר מונע מהמזהמים לחדור לאזור הנשימה. לחץ-יתר קל זה מבטיח בעת ובעונה אחת את נוחותו של הלושב, גם כאשר מדובר בשימוש ארוך-טווח, משום שהלושב אינו צריך להיאבק בעת נשימתו להתגבר על התנגדות המסנן.

#### 2. לפני שמתחילים לעבוד

#### CleanAIR® Omnira COMBI / Omnira COMBI air

ודא שהקסדה הורכבה בצורה נכונה ושהיא לגמרי חוסמת כל אור מקרי. מלפנים יכול האור לחדור לתוך הקסדה רק דרך אזור הצפייה של מסנן הריתוך. ודא שמגן הריתוך נמצא בפוזיציה הנמוכה יותר לפני שתתחיל לרתך. כוון את צידו הראש כדי להבטיח נוחות מרבית וכדי לספק לך את שדה הראייה הרחב ביותר. בדוק את רמת הצל הדרושה ליישום הריתוך שלך וכוון את מסנן ההכיהה האוטומטי בהתאם (בחר מסנן ריתוך פסיבי מתאים) – עיין בטבלה עם רמות הצל המומלצות. בדוק כדי לוודא שלא נגרם נזק למשקף המגן המרכזי ושהוא נקי ומותקן בצורה נכונה. החלף מיד את המשקף אם הוא פגום, או אם נתזים או שריטות מצמצמים את שדה הראייה. בדוק כדי לוודא שלא נגרם נזק ללוחות ההגנה, ושהם נקיים ומותקנים בצורה נכונה. החלף מיד את הלוח אם הוא פגום, או אם נתזים או שריטות מפחיתים את שדה הראייה. בדוק כדי לוודא שמסנן הריתוך תקין ונקי. מסנן הריתוך הפגום מזיק להגנה ולראות ויש להחליף אותו מיד. ודא שקסדת הריתוך וצידו הראש לא ניזוקו.

#### CleanAIR® Omnira / Omnira air

ודא שמגן הפנים הורכב בצורה נכונה. כוון את צידו הראש כדי להבטיח נוחות מרבית וכדי לספק לך את שדה הראייה הרחב ביותר.

בדוק כדי לוודא שמשקף המגן תקין, נקי ומותקן בצורה נכונה. יש להחליף את המשקף באופן מיידי אם הוא פגום או אם נתזים או שריטות מפחיתים את הראייה.

#### אזהרה – CleanAIR® Omnira COMBI / Omnira air, CleanAIR® COMBI air, CleanAIR® Omnira

- אין להשתמש ב-CleanAIR® Omnira COMBI / Omnira air עבור ריתוך אם מגן הריתוך נמצא בפוזיציה העליונה! המשקף השקוף אינו מגן מפני קרינה מזיקה.
- יש להשתמש רק בחלקי חילוף וחומרים מתכלים מקוריים של AerTEC / CleanAIR®. במקרה של ספק, אנא צור קשר עם המפיץ המורשה שלך. השימוש ברכיבים חלופיים או ביצוע שינויים כלשהם שלא צוינו במדריך זה

קסדת מעטפת CleanAIR® Omnira, ללא ציוד ראש, ללא פיזור אוויר, ללא COMBI ADF	40 32 97
קסדת ריתוך CleanAIR® Omnira air, COMBI, 5-8/9-14, כולל פיזור אוויר	70 32 01
קסדת ריתוך CleanAIR® Omnira air, COMBI, 5-8/9-14, כולל ציוד ראש, ללא ADF	70 32 97

**חלקי חילוף, אביזרים נלווים:**

קוד המוצר	תיאור מוצר
72 90 00	משקף מגן רזרווי TR1, שקוף
72 90 01	משקף הגנה רזרווי TR1, צהוב
72 90 90	משקף מגן רזרווי TR1, שקוף, aPA, עמיד בפני חומרים כימיים
72 91 00	משקף מגן רזרווי CR1, CP, שקוף
72 90 03	משקף מגן רזרווי TR1, צל 3
72 90 05	משקף מגן רזרווי TR1, צל 5
70 32 93	מגן ריתוך נפתח רזרווי CleanAIR® Omnira COMBI, תואם מסנן פסיבי
70 32 92	מגן ריתוך נפתח רזרווי CleanAIR® Omnira COMBI, תואם ADF S60F
70 30 60	אטם פנים CleanAIR® VERUS air, Omnira air
70 30 71	כיסוי ראש מגן, מעכב להבה (Verus, Omnira)
70 30 72	כיסוי צוואר מגן, מעכב להבה (Verus, Omnira)
70 30 73	כיסוי צוואר וראש מגן, מעכב להבה (Verus, Omnira)
72 00 10	ציוד ראש VariGEAR Comfort, כולל סרט סופג זעה
72 00 15	סרט סופג זיעה VariGEAR (חבילה של 2)
72 00 17	ערכת נוחות VariGEAR (ערכה של סרט סופג זעה ורפידות)
72 00 14	רפידה אחורית VariGEAR
72 00 16	רפידה עליונה VariGEAR
40 51 61	מסנן ריתוך בעל יכולת התכהות אוטומטית AerTEC S60F, 3/5-8/9-14, עבור מגן פנים נפתח
13 51 60	סוללה 3V עבור AerTEC S60 ADF
70 40 80	לוח הגנה חיצוני VERUS, Omnira (COMBI, CA-40), חבילה של 10
100/65*	לוח הגנה פנימי VERUS, Omnira (COMBI, Summit), חבילה של 10

(10) כדי להעביר את העדשה בין המצבים "השחז" ו-"ללא-השחז".

**אזהרה:** כאשר העדשה נמצאת במצב "השחז", היא לא תגיב לשום קשת ריתוך. ודא שהיא אינה במצב "השחז" לפני שתחיל לבצע ריתוך.

**הערה:** מצב "השחז" יושבת באופן אוטומטי אחרי 30 דקות הפעלה. השתמש בלחצן הגישה המהירה אל "השחז" כדי להפעיל אותו שוב.

**מחווין סוללה נמוכה**

אם מחווין הסוללה הנמוכה (5) מהבהב אחת לכל 3 שניות, זהו סימן שהסוללות כמעט ריקות ויש להחליף אותן מיד.

**ניקוי ותחזוקה**

אורך החיים של הקסדה והמשקפים מושפע מגורמים רבים כגון קור, חום, כימיקלים, אור שמש או שימוש שגוי. יש לבדוק את הקסדה על בסיס יומיומי כדי לוודא שלא נגרם נזק למבנה הפנימי או החיצוני שלה. שימוש זהיר ותחזוקה נכונה של קסדת הריתוך מאריכים את חיי התפעול של הקסדה ומשפרים את הבטיחות שלך!

**ניקוי:**

- יש לבצע את הניקוי בחדר בעל אוורור מספיק. יש להימנע משיאפת אבק מזיק שנח על חלקים אינדיבידואליים!
- נקה את קסדת הריתוך בסבון עדין ומים פושרים. אל תשתמש בממסים. נקה את ה-ADF בנייר נקי או מטלית רכה ללא מוך.
- אין להשקיע את ה-ADF במים או לרסס אותו באופן ישיר בנוזלים. יש לאחסן ציוד בסביבה נקייה, יבשה וחופשית-מאבק בטמפרטורת החדר.
- אין להשתמש במדיח כלים או במייבש!

**אחסון וחיי מדף**

אחסן את CleanAIR® Omnira air / Omnira COMBI במקום יבש ונקי בטמפרטורת החדר, הימנע מחשיפה לאור שמש ישיר (טווח טמפרטורה בין 10- מעלות צלזיוס לבין +55 מעלות צלזיוס עם לחות יחסית בין 20 לבין 95%). אחסון לטווח ארוך בטמפרטורות מעל 45 מעלות צלזיוס יכול לצמצם את אורך החיים של הסוללה.

קוד המוצר	תיאור מוצר
40 31 00	מגן פנים Omnira, ללא פיזור אוויר
70 31 00	מגן פנים Omnira air, כולל פיזור אוויר
40 32 01	קסדת ריתוך CleanAIR® Omnira, ללא פיזור אוויר, COMBI, 5-8/9-14
40 32 00	קסדת הריתוך CleanAIR® Omnira, ללא פיזור אוויר, ללא ADF, COMBI

יכולת ההתכהות האוטומטית באיזו רגישות היא אמורה להגיב לקשת הריתוך ולהפרעות. כתוצאה מסביבות העבודה השונות והתכונות השונות של תהליכי הריתוך, אפשר שיהיה צורך בהתאמות. יש לקבוע את הרגישות על פי הגורמים הבאים: יישומים, האמפרז' של היישומים, הפרעות:

**יישומים (קשת יציבה, כמו DC TIG, קשת שאינה יציבה, MMA/STICK, MIG, פלזמה וכו')**

**אמפרז' של אפליקציות (נמוך מאוד, נמוך-בינוני, בינוני-גבוה)**

**הפרעה (אור שמש חזק וישי, אורות נאון חזקים, קשת ריתוך שכנה, וכו')**

**הגדרות רגישות**

- 1~2** ההגדרה הכי פחות רגישה עבור יישומי קשת בלתי יציבים בזרם חשמלי גבוה, בסביבות שיש בהן הפרעות חזקות.
- 3~4** עבור יישומי קשת בלתי יציבים בזרם חשמלי נמוך, בסביבות שיש בהן הפרעות חזקות.
- 5~6** הגדרת ברירת המחדל – משמשת עבור רוב סוגי הריתוך, בין בחוץ בין בפנים תחת תנאי תאורה רגילים ו/או רמה נמוכה של הפרעות.
- 7~8** עבור יישומי ריתוך או קשת יציבה בזרם נמוך כגון DC TIG.
- 9** ההגדרה הרגישה ביותר – מתאימה לריתוך TIG בזרם נמוך מאוד או ריתוך שבו חלק מהקשת מוסתר. העדשה רגישה מאוד ועלולה להתכהות כתוצאה מאורות או הפרעות חזקות בסביבה.

כאשר לא בטוחים באיזה מספר כדאי להשתמש, כלל האצבע הוא להגדיר תחילה מספר גבוה יותר ולהפחית מספר אחר מספר אם עדיין קיימות הפרעות עד שכבר אין הפרעה לעדשה.

לבחירת רמת הצל המומלצת אנא ראה טבלה (\*תמונה 16)

**הערה**

**בכמה מקרים קיצוניים נדירים, אפשר שיהיה צורך להפחית את הפרעות על מנת לאפשר לפעולת ההכהיה האוטומטית לפעול כראוי. TIG ויישומים שבהם הקשת יציבה יותר מחייבים הגדרות רגישות גבוהה יותר. רמת הצל מובאות לשם הדרכה בלבד וניתן לשנות אותן כדי להתאים לצרכים אינדיבידואליים.**

**השחז**

לחץ על הלחצן "M" (7), עד שמחווין המצב יצביע על "השחז" (1). פעולה זו מגדירה עבור הקסדה את מצב ההשחזה. אג, לחץ על לחצן הגישה המהירה אל "השחז"

באמצעות החלקת שני כפתורי הזחיה שמאלה וימינה. תמונה 1 ב

**החלפת ערכת הכינון של ציוד הראש (\*תמונה נספח 14)**

פתח את ההברגה של שני כפתורי המתח בצידי הקסדה. הסר את ערכות הכינון מקסדת הריתוך. מקם את ערכות הכינון החדשות בקסדת הריתוך עם האום בעל הצורה המרובעת בחור העגול של הקסדה משני הצדדים. הברג את כפתורי המתח באום בעל הצורה המרובעת של ערכות הכינון משני הצדדים, אך אל תהדק אותם באופן מלא. הכנס את פין ידית התאמת ההטיה לתוך חור הגדרת ההטיה והדק את כפתור המתח מצד אחד, ולאחר מכן בצע את אותן פעולות בצד השני תוך שימוש באותו חור הגדרת ההטיה (תמונה 11).

**התאמת הגדרת ה-ADF (\*תמונה נספח 15)**

**הדלקה/כבייה**

- היחידה הסולרית נדלקת באופן אוטומטי כאשר היא נחשפת לאור.
- לחץ על כל לחצן כדי לבדוק אם העדשה פועלת כראוי וכדי להפעיל את התאמות המצב.

**בקרת צל**

- לחץ על הלחצן "M" (7), עד שמחווין המצב יהיה על צל (3), מסך הגביש הנוזלי (6) מציג עכשיו את מספר הצל הנוכחי.
- לחץ על הלחצן "+", (8) ועל הלחצן "-", (9) כדי להגדיר את מספר הצל המבוקש.
- על מנת לעבור בין שני טווחי הצל 5-8 ו-9-13, לחץ והחזק כל לחצן "+", (9), "+", (8), "M" (7), למשך 3 שניות.
- מרגע שהעברת את הטווח, השתמש בלחצנים "+", (8) "-", (9) כדי להגדיר את הצל המבוקש.

**בקרת עכוב**

- לחץ על הלחצן "M" (7), עד שמחווין המצב יהיה על השהייה (4), מסך הגביש הנוזלי (6) מציג את הגדרת ההשהייה הנוכחית.
- לחץ על הלחצן "+", (8) ועל הלחצן "-", (9) כדי להגדיר את הגדרת ההשהייה המבוקשת. ניתן לכוון את זמן ההשהייה בין 1 (0.1 שניות) לבין 9 (0.9 שניות).

**בקרת רגישות**

לחץ על הלחצן "M" (7), עד שמחווין המצב יהיה על רגישות (2), מסך הגביש הנוזלי (6) מציג את הגדרת הרגישות הנוכחית.

לחץ על הלחצן "+", (8) ועל הלחצן "-", (9) כדי להגדיר את רמת הרגישות המבוקשת. ניתן לכוון את הרגישות בין 1 לבין 9. המשמעות של מספר גבוה יותר הוא רגישות גבוהה יותר.

**מדריך רגישות:**

הגדרות הרגישות משמשות על מנת לדווח לעדשה בעלת

5	מספר הדירוג המותר הגבוה ביותר – ריתוך (EN 169)
2-5	מספר הדירוג המותר הגבוה ביותר – על-סוגל (EN 170)

## HASZNÁLATI UTASÍTÁS

### Fontos

Kérjük, saját biztonsága érdekében használat előtt olvassa el, és jegyezze meg az alábbi utasításokat. Ha bármilyen kérdés van, kérjük, forduljon a gyártóhoz vagy a forgalmazójához. Őrizze meg a kézikönyvet, a későbbiekben szüksége lehet rá. A hegesztő fejpajzsot kizárólag a kézikönyvben felsorolt célokra szabad használni.

### 1. Bevezetés

Az utasítások betartásának feltétele mellett a CleanAIR® Omnira / Omnira air rendeltetésszerűen védi a felhasználó szemét és arcát a nagy sebességű részecskékkel szemben. Többcélú arcvédő pajzs, amely könnyen átalakítható professzionális hegesztő pajzsá CleanAIR® Omnira COMBI / Omnira COMBI air felhajtható hegesztőpajzsral.

A CleanAIR® Omnira COMBI / Omnira COMBI air rendeltetésszerűen védi a felhasználó szemét és arcát a káros sugárzástól, ideértve a látható fényt, az ultraibolya (UV) és infravörös (IR) sugárzást, valamint az ívhegesztés és vágás, például a MIG, MAG, TIG, SMAW, plazmaíves és széníves gyökfaragás alkalmazások során keletkezett forró szikráktól és fröccsenésektől. Ez a hegesztősisak nem ajánlott nagy terhelésű, fejmagasság feletti hegesztési alkalmazásokhoz, valamint lézerhegesztéses, illetve lézervágásos alkalmazásokhoz.

A CleanAIR® Omnira air / Omnira COMBI air légtisztító rendszerekkel (powered air purifying respirators, a továbbiakban PAPR) vagy állandó adagolású nyomólevégős légzésvédő készülékekkel (a továbbiakban „sűrített levegős rendszer”) való használathoz van kifejlesztve, és ezáltal a légzőrendszer védelmét biztosítja.

A CleanAIR® személyi légzésvédelmi rendszer, amely a légzési zónában kialakított, szűrt levegő túlnyomásának elvén alapul. A légtisztító rendszer a viselő szíján van elhelyezve, és megsűríti a környezetből érkező, majd a levegőcsőn keresztül a védősisakba szállított

levegőt. A túlnyomás megakadályozza, hogy szennyezések kerüljenek a légzési zónába. Ez az enyhe túlnyomás biztosítja ugyanakkor a készülék viselőjének kényelmét hosszas használat esetén is, mivel a viselőnek nem kell a légzés során a szűrő ellenállását leküzdenie.

## 2. Mielőtt a munkát elkezdéné

### CleanAIR® Omnira COMBI / Omnira COMBI air

Győződjön meg arról, hogy a sisak megfelelően van összeszerelve és teljesen elzár minden esetleges fényt. Szembőlről fény csak a hegesztőszűrő kitekintő ablakán keresztül hatolhat be a sisakba. Győződjön meg arról, hogy a hegesztőpajzs az alsó pozícióban van rögzítve, mielőtt hegeszteni kezdene. Igazítsa a fejedőt úgy, hogy az maximális komfortot és a lehető legátfogóbb látásszöveget nyújtson. Ellenőrizze a hegesztési alkalmazásához előírt árnyalatszintet és igazítsa az automatikusan elsötétülő szűrőt ennek megfelelően (válasszon alkalmas passzív szűrőt) – lásd a táblázatot az ajánlott árnyalatszintekkel). Ellenőrizze, hogy a fő védőmaszk ép, tiszta és helyesen van felszerelve. Azonnal cserélje le a védőmaszkot, ha az megsérül, illetve ha felfröccsenő anyag vagy karcolás korlátozza a látást. Ellenőrizze, hogy a védőlemezek épek, tiszták és helyesen vannak felszerelve. Azonnal cserélje le a védőlemezt, ha az megsérül, illetve ha felfröccsenő anyag vagy karcolás korlátozza a látást. Ellenőrizze, hogy a hegesztőszűrő ép és tiszta. A megsérült hegesztőszűrő korlátozza a védelmet és a láthatóságot, és azonnal le kell cserélni. Ellenőrizze, hogy a hegesztő fejpajzs és a fejedő épek.

### CleanAIR® Omnira / Omnira air

Ellenőrizze, hogy az arcvédő pajzs helyesen van felszerelve. Igazítsa a fejedőt úgy, hogy az maximális komfortot és a lehető legátfogóbb látásszöveget nyújtson. Ellenőrizze, hogy a védőmaszk ép, tiszta és helyesen van felszerelve. Azonnal cserélje ki a maszkot, ha az megsérül, illetve ha felfröccsenő anyag vagy karcolás korlátozza a látást.

### FIGYELMEZTETÉS – CleanAIR® Omnira COMBI / Omnira COMBI air, CleanAIR® Omnira / Omnira air

- Ne használja a CleanAIR® Omnira COMBI / Omnira COMBI air terméket hegesztéskor,

EN 379	מספר התקן
סימונים על פי EN 175 (EN 175 B CE)	
EN 175	מספר התקן
B	דירוג השפעה אנרגטית בינונית (השפעת אנרגיה בינונית מ/ש)
CE	סמל תאימות
MS	זיהוי יצרן (MALINA – Safety s.r.o.)

סימונים על פי (לוח חיצוני נפתח רדיווי 93 32 70): EN 166 (166 MS 1 B CE) / (AT 1B CE)	
MS (AT)	זיהוי היצרן (MALINA – Safety s.r.o.) (ANTRA TECHNOLOGIES CO. LTD)
166	מספר התקן
1	סיווג אופטי 1
B	חוק מכני (חלקיקים במהירות גבוהה, השפעה אנרגטית בינונית)
CE	סמל תאימות

סמלים על פי משקף EN 166 (TR1) סמלים נפוצים:	
MS	יצרן (MALINA – Safety s.r.o.)
1	סיווג אופטי
FT	הגנה מפני חלקיקים בעלי מהירות גבוהה עם פגיעה אנרגטית נמוכה בטמפרטורות קיצוניות
B	הגנה מפני חלקיקים במהירות גבוהה, בעלי פגיעה אנרגטית בינונית
K	התנגדות לפגיעות של חלקיקים דקים בפני השטח
N	התנגדות להתעבות ערפל על העיניים

משקף הגנה שקוף (00 90 72) ומשקף צהוב (01 90 72):

2C	הגנת על-סוגל עם זיהוי צבע טוב (EN 170)
1,2	מספר הצללה

משקף עם הצללה 3 (03 90 72) והצללה 5 (05 90 72):

3; 5	מסנן עבור ריתוך – מספר הצללה (EN 169)
2	הגנת על-סוגל – אפשר שהמסנן ישפיע על זיהוי הצבע (EN 170)
3; 5	מספר הצללה (EN 170)

סדרב תרגסמ:

166	תקן EN 166
3;	3 – תחום שימוש – נזלים
4; 5	4 – תחום שימוש – חלקיקי אבק גדולים
	5 – תחום שימוש – גז וחלקיקים אבק דקים

72 03 20 /10	סרט הגנה עבור משקף visor CR1 (UniMask, Omnira חבילה של 10 יחידות)
--------------	---

## 4. שילובים מאושרים

קוד המוצר	תיאור מוצר	סיווג
30 00 00*	CleanAIR® AerGO	TH3
81 00 00*	CleanAIR® Basic	TH3
63 00 00*	CleanAIR® Pressure	2A
67 00 00*	CleanAIR® Pressure Flow Master	3B
51 00 00*	CleanAIR® Chemical 2F	TH3

\*כולל כל הווריאנטים המופקים מכך

## מוצר זה אושר כתואם לתקנה 2016/425 (EU) ביחס ל-PPE והוא נבדק ונמצא כעומד בדרישות התקנים הבאים:

EN 166:2002	הגוף האירופי המוסמך לאישור CE: ECS European Certification Service GmbH, Notified body 1883 Hüttfeldstraße 50, 73430 Aalen, Germany
EN 12941:1999 A2:2009+	הגוף האירופי המוסמך לאישור CE: Occupational Safety Research Institute, v.v.i., Notified body 1024 Jeruzalémská 1283/9, 110 00, Prague 1, Czech Republic
EN 14594:2019	הגוף האירופי המוסמך לאישור CE: Institute for testing and certification třída Tomáše Bati 299, Louky, 763 02 Zlín, Czech Republic Notified body 1023
EN 175:1998	הגוף האירופי המוסמך לאישור CE: Institute for testing and certification třída Tomáše Bati 299, Louky, 763 02 Zlín, Czech Republic Notified body 1023
EN 166:2001	הגוף האירופי המוסמך לאישור CE: Institute for testing and certification třída Tomáše Bati 299, Louky, 763 02 Zlín, Czech Republic Notified body 1023

הצהרת קונפורמיות זמינה בכתובת: <https://www.clean-air.cz/doc>

סימונים על פי EN 379 (4 / 5-8 / 9-13 AT 1/1/1/2/3/79 CE)	
CE 1883	זיהוי הגוף האירופי המוסמך לאישור CE
4/5-8/9-14	4 – מספר צל הגנה בצל מצב פתוח 13-8/9-5 – מספרי צל הגנה בצל מצב סגור
AT	זיהוי היצרן (ANTRA TECHNOLOGIES CO. LTD)
1/1/1/1	סיווגים אופטיים – איכות אופטית/פיזור אור/הומוגניות/תלות זוויתית

ha a hegesztőpajzs felső pozícióban van! Az átlátszó maszk nem nyújt védelmet a káros sugárzás ellen.

- Csakis eredeti CleanAIR® / AerTEC™ cserealkatrészeket és fogyóeszközöket használjon. Késégek esetén forduljon engedélyezett forgalmazójához. Bármely helyettesítő alkatrész használata, illetve a jelen kézikönyvtől eltérő bármely módosítás foganatosítása gátolhatja a védelmet és érvényteleníti a kártérítési kérelmeket, illetve oda vezet, hogy a termék többé nem felel meg a védelmi besorolásnak és a vonatkozó szabványoknak, illetve tanúsításoknak.
- Soha ne helyezze a sisakot, illetve az automatikusan elsötétülő szűrőt forró felületre.
- A megkarcolódott vagy károsodott védőmaszkokat, illetve a lemezeket rendszeres időközönként eredeti CleanAIR® termékekkel kell lecserélni. Új maszk, illetve lemez használata előtt győződjön meg arról, hogy mindkét oldalon eltávolításra került bármely további védőfólia.
- Ne használjon lágyított ásványi szűrőket megfelelő védőfóliák nélkül.
- Azonnal cserélje ki a lemezt, ha az megsérül, illetve ha felfröccsenő anyag vagy karcok korlátozza a látást.
- Ne tegye ki az automatikusan elsötétülő szűrőt folyadék hatásának és védje a szennyeződéstől.
- A viselőjének bőrrel érintkező anyagok allergiás reakciót válthatnak ki az arra érzékeny egyéneknél.
- A normál szemészeti szemüvegekkel használt hegesztősisak ütést továbbíthat és ezáltal kockázatot jelent viselője számára.

### **A CleanAIR® Omnira COMBI air / Omnira air termék használatának korlátozása**

Soha ne használja a sisakot az alábbi környezetekben, illetve az alábbi feltételek között:

- Ha a környezet oxigénkoncentrációja alacsonyabb, mint 17%.
- Oxigénnel dúsított környezetekben.
- Robbanékony légkörben.
- Olyan környezetekben, amelyek azonnali veszélyt jelentenek az életre és az egészségre nézve.

A sisak nem biztosít védelmet komoly rázkódások, robbanások vagy korrozív anyagok ellen. Ne használja olyan környezetben, amelyben a felhasználó nem ismeri a szennyeződés típusát

vagy annak koncentrációját.

Ne használja, amikor az aktív légtisztító légzőkészülék ki van kapcsolva, vagy amikor a sűrített levegő bemenete zárva van! Ebben az esetben a légzésvédelmi rendszer kevés vagy semmilyen légzésvédelmet nem nyújt. Ráadásul fennáll annak kockázata, hogy a sisak belsejében nagy koncentrációjú szén-dioxid (CO<sub>2</sub>) halmozódik fel és oxigénhiány alakul ki.

Ha a sisak használata során az alábbi problémák bármelyikét tapasztalja, menjen biztonságos helyre, és tegye meg a szükséges intézkedéseket:

- Ha a PAPR vagy a sűrített levegős rendszer működése bármilyen okból leáll, a felhasználónak késedelem nélkül el kell hagynia a szennyezett munkakörnyezetet.
- Ha légzés során kellemetlen szagot, irritációt vagy kellemetlen ízt érez.
- Ha rosszul érzi magát vagy szédül.

A szilárd és folyékony részecskékhez tervezett szűrők [részecskeszűrők] nem védik a felhasználót a gázok ellen. A gázokhoz tervezett szűrők nem védik a felhasználót a részecskék ellen. Ha a munkakörnyezetben mindkét típusú szennyeződés megtalálható, kombinált szűrő használata szükséges.

### **3. Beállítás és pótalkatrészek cseréje**

#### **A maszk cseréje [\*1. KÉPMELLÉKLET]**

Tolja fel a maszk rögzítőszerkezeteit mindkét oldalon [nyitás], és távolítsa el a maszkot. Tegye rá az új maszkot ugyanarra a helyre, és tolja vissza mindkét oldalsó rögzítőszerkezetet [zárás]. Győződjön meg, hogy a maszk megfelelően illeszkedik.

#### **A felhajtható hegesztőpajzs cseréje [\*2. KÉPMELLÉKLET]**

A hegesztőpajzs úgy távolítható el, hogy megnyomja a sisak mindkét oldalán a rögzítőgombot miközben a hegesztőpajzsot kihúzza. Telepítse az új felhajtható hegesztőpajzsot úgy, hogy bekattintja a forgó mechanizmust az arcvédő pajzs szerelési pontjainál.

#### **Az Omnira csiszoló arcvédő pajzs feljavítása felhajtható Omnira COMBI hegesztősisakká [3. KÉPMELLÉKLET]**

A felhajtható hegesztőpajzs szerelési pontjait kerekded műanyag fedél fedi az arcvédő pajzs mindkét oldalán. Ezeket egyszerűen csak ki kell

húzni. Telepítse az új felhajtható hegesztőpajzsot úgy, hogy bekattintja a forgó mechanizmust az arcvédő pajzs szerelési pontjainál.

#### **Az arctömítés cseréje [\*4. KÉPMELLÉKLET]**

Távolítsa el a fejfedőt az „A fejfedő cseréje” fejezet utasításai szerint. Lazítsa meg a két befogó gombot mindkét oldalon és igazítsa a rögzítő mechanizmust a 4. ábra szerint. Húzza ki az arctömítés műanyag keretét a rögzítő mechanizmus alól, mindkét oldalon. Kattintsa ki a műanyag keretet az arctömítésből a rögzítőcsapnál. Kezdje a fenti résztől, majd folytassa az alsó résszel.

#### **Az akkumulátorelem cseréje [\*5. KÉPMELLÉKLET]**

- Nyissa a hátulsó fedelet az óramutató járásával ellentétes irányba.
- Cserélje le az akkumulátorelemet újjal.
- Forgassa el a hálapot az óramutató járásával egyező irányba.

#### **SOHA NE DOBJA A FÁRADT AKKUMULÁTORELEMET HÁZTARTÁSI HULLADÉKBA, MIVEL A KÖRNYEZET SZEMPONTJÁBÓL NAGYON TOXIKUSAK.**

Kérjük, a fáradt akkumulátorelemek újrahazsornítását mindig megfelelőképp végezze, és maradjon ZÖLD a hegesztés során.

#### **A belső védőlemez cseréje [\*6. KÉPMELLÉKLET]**

- Illessze körmét a belső védőlemez alján középen található rovatkába és gyakoroljon húzó nyomást elfele.
- Helyezze be az új védőlemezt úgy, hogy ehhez az ADF oldalainál kialakított sínekre csúsztatja.

#### **Az ADF cseréje [\*7. KÉPMELLÉKLET]**

- Távolítsa el a külső „CSISZOLÁS” gomb fedelét csavarhúzó segítségével. Forgassa el a „CSISZOLÁS” gombot úgy, hogy könnyedén menjen át a furaton a sisakba.
- Szabadítsa ki az ADF tartórugót a horonyból és távolítsa el az ADF-et a sisak burkolatban előkészített keretből.
- Illessze be az ADF-et a keretbe és rögzítse úgy, hogy a tartórugót visszanyomja a horonyba.
- Helyezze vissza a „CSISZOLÁS” gombot a furaton keresztül a sisak burkolatba és fordítsa el úgy, hogy a fedelet vissza lehessen

tenni a „CSISZOLÁS” gombra.

#### **Külső védőlemez cseréje [\*8. KÉPMELLÉKLET]**

- Illessze hüvelykujját a védőlemez alján középen található rovatkába egyikébe és húzza ki a lemezt.
- Helyezze be az új védőlemezt az ADF szűrő nyílás oldalsó rovatkáiba úgy, hogy ehhez enyhén meghajlíttja.

#### **A SISAK ÉS A FEJVÉDŐ igazítása**

#### **A fejfédő igazítása [\*9. KÉPMELLÉKLET]**

A fejfédő mérete [a fej kerülete] úgy igazítható, hogy ehhez a hátsó kereket forgatja el bármely fejmérethez történő igazítás érdekében. A fejfédő mélysége úgy állítható, hogy ehhez áthelyezi a négy függőleges fejpántot. A fejpántok fejfédőből történő kiszabadítása érdekében egyszerűen húzza ki a pántokat a csaprógzítókából. Kattintsa a fejpántokat a csaprógzítókra amint az optimális pozíciót elérte.

#### **A fejfedő cseréje [\*10. KÉPMELLÉKLET]**

A fejfedő cseréjéhez nyomja meg a fekete füleket a forgáspontjánál, miközben a fejfedőt előre csúsztatja.

Az új fejfedő beillesztéséhez csúsztassa a síneket a hornyba a forgáspontnál. Mindkét oldalon egyformák kell pozicionálni.

#### **Dőlés [függőleges látószög] igazítása [\*11. KÉPMELLÉKLET]**

A dőlést a sisak mindkét oldalán kell igazítani úgy, hogy ehhez meglazítja a külső feszítőgombot, kioldja az állító kart aktuális pozíciójából és más pozícióba helyezi. Ennek végeztével húzza meg a feszítőgombot.

#### **A távolság igazítása [\*12. KÉPMELLÉKLET]**

Az arc és az ADF közötti távolságot úgy igazíthatja, hogy megnyomja a fekete füleket a forgáspont felső részén, miközben a sisakot előre vagy hátra csúsztatja. Engedje el a füleket, amit az optimális pozíciót elérte. Mindkét oldalon egyformák kell pozicionálni.

#### **Levegőáramlás irányának igazítása [13. KÉPMELLÉKLET]**

A CleanAIR® Omnira COMBI air / Omnira air fejlett levegőáramlás-szabályozó rendszerrel van ellátva a sisakon belül. A sisakon belül három

levegőáramlás kimenet létezik. A fő kimenet a sisak alsó részénél található és a levegőt közvetlenül a felhasználó szájába vezeti. A légáramlás irányát úgy igazíthatja, hogy ehhez a sisak külső részén található vezérlőgombot elforgatja. 13a. KÉP A másik két kimenet a sisak felső részén található. A levegőáramlás erősségét úgy igazíthatja, hogy ehhez a két csúszka-gombot elcsúsztatja jobb és bal felől. 1b. KÉP

#### A fejfedő rögzítőkészlet cseréje [\*14. KÉPMELLÉKLET]

Csavarozza ki mindkét rögzítőgombot a sisak két oldalán. Távolítsa el a rögzítőkészleteket a hegesztősisakról. Helyezze az új rögzítőkészleteket a hegesztősisakba a négyszögletű anyával a sisak kerekded furatába mindkét oldalon. Csavarozza be a rögzítőgombokat a rögzítőkészletek négyszögletű anyájába mindkét oldalon, de még ne húzza meg teljesen. Illessze be a dőlés igazító kar csapját az egyik tölés állító furatba és húzza meg a feszítőgombot az egyik oldalon, és végezze el ugyanezt a műveletet a másik oldalon is, a megfelelő dőlés állító furat használatával (11. KÉP).

#### Az ADF beállítás igazítása [\*15. KÉPMELLÉKLET]

##### BE/KI

- A szoláris egység automatikusan BE kapcsol, ha fényhatásnak van kitéve.
- Nyomjon meg bármely gombot és ellenőrizze, hogy a lencse megfelelően működik-e és aktiválja a Mód igazításokat.

##### ÁRNYALATVEZÉRLÉS

- Nyomna az „M” gombot [7] mindaddig, míg a mód mutató az Árnyalat [3] beállításon van, a LED képernyő [6] most az aktuális árnyalat számot mutatja.
- Nyomja a „+” gombot [8] és a „-” gombot [9] az óhajtott árnyalat szám beállításához.
- A két színskála, az 5–8 és a 9–13 közötti váltáshoz nyomja meg és tartson lenyomva bármely gombot, legyen az „M” [7], „+” [8], vagy „-” [9], 3 másodperc erejéig.
- Amint skálát váltott, a „+” [8] és „-” [9] gombok segítségével állíthatja be az óhajtott árnyalatot.

##### KÉSLELTETÉSVEZÉRLÉS

- Nyomna az „M” gombot [7] mindaddig, míg a mód mutató a Késleltetés [4] beállításon van, a LED képernyő [6] most az aktuális késleltetés

beállítást mutatja.

- Nyomja a „+” gombot [8] és a „-” gombot [9] az óhajtott késleltetés beállításához. A késleltetési idő 1 [0,1 másodperc] – 9 [0,9 másodperc] között állítható.

##### ÉRZÉKENYSÉGVEZÉRLÉS

Nyomna az „M” gombot [7] mindaddig, míg a mód mutató az Érzékenység [2] beállításon van, a LED képernyő [6] most az aktuális érzékenység beállítást mutatja.

Nyomja a „+” gombot [8] és a „-” gombot [9] az óhajtott érzékenység szint beállításához. Az érzékenység 1 és 9 között állítható. Minél nagyobb a szám, annál nagyobb az érzékenység.

##### Érzékenységi iránymutatás:

Az érzékenységi beállítások azt a célt szolgálják, hogy utasítsák az automatikusan elsötétülő lencsét, mennyire érzékenyen reagálják le a hegesztőívet és az interferenciákat. Lévén, hogy a munkakörnyezetek és a hegesztési folyamat jellegzetességei különböznek, igazítás válhat szükségessé. Az érzékenységet a következő tényezők határozzák meg: alkalmazások, az alkalmazások ármerőssége, interferencia:

**Alkalmazások** (Stabil ív, például DC TIG, nem stabil ív, MMA/STICK, MIG, plazma stb.)

**Alkalmazások ármerőssége** (szélsőségesen alacsony, alacsony-közepes, közepes-magas)

**Interferencia** (közvetlen erős napfény, erős fluoreszkáló fények, szomszédos hegesztőív stb.)

##### Érzékenységi beállítások

**1~2** Ez a legkevésbé érzékeny beállítás – nagy ármerősségű nem stabil íves alkalmazásokhoz, erős interferenciát mutató környezetekben.

**3~4** Alacsony ármerősségű nem stabil íves alkalmazásokhoz, erős interferenciát mutató környezetekben.

**5~6** Alapértelmezett beállítás – a legtöbb hegesztéstípus esetén, úgy beltéri, mint kültéri alkalmazásoknál használják normál környezeti megvilágítás és/vagy alacsony interferencia feltétele mellett.

**7~8** Alacsony ármerősségű hegesztéshez vagy stabil ív, így például DC TIG alkalmazásoknál.

**9** Ez a legérzékenyebb beállítás,

és a nagyon alacsony ármerősségű TIG hegesztésnél, illetve olyan hegesztésnél használják, ahol az ív részben nem látható. A lencse nagyon érzékeny és akár az erős környezeti fény, illetve interferenciák miatt is besötétülhet.

Ha nem tudja, melyik számot használja, a hüvelykujj szabály szerint először nagyobb számot kell beállítani, majd egyenként csökkenteni, ha van interferencia mindaddig, míg a lencse nem interferál.

Az ajánlott árnyalatszint kiválasztásához használja a táblázatot [\*16. KÉP]

##### ÉSZREVÉTEL

**Vannak olyan ritka szélsőséges esetek, amikor az interferenciát csökkenteni szükséges ahhoz, hogy az automatikusan besötétülő lencse megfelelően működjön. A TIG és a stabilabb ív alkalmazások magasabb érzékenységi beállításokat igényelnek. Az árnyalatszintek csak tájékoztató jelleggel vannak megadva és egyéni igények szerint változtathatók.**

##### CSISZOLÁS

Nyomja az „M” gombot [7], míg a Mód mutató a „Csiszolás” [1] beállításához ér és a sisak csiszolás módra állítódik. Vagy nyomja meg a Gyors elérés „CSISZOLÁS” gombot [10], hogy a lencsét „CSISZOLÁS” és „nem CSISZOLÁS” mód között váltakoztassa.

**Figyelmeztetés:** Amikor a lencse „CSISZOLÁS” módban van, akkor hegesztőívre nem reagál. Győződjön meg arról, hogy nincs „CSISZOLÁS” módban, mielőtt a hegesztést indítaná.

**Megjegyzés:** A „CSISZOLÁS” mód automatikusan deaktiválódik az aktiválása utáni 30 perc elteltével. Használja a Gyors elérés CSISZOLÁS gombot ahhoz, hogy újra aktiválja.

##### ALACSONY TÖLTÖTTSEGI SZINT MUTATÓ

Ha az akkumulátorelem alacsony töltöttségi szint mutató [5] 3 másodpercenként pillog, akkor alacsony az akkumulátorelem töltöttségi szintje és azonnal le kell cserélni.

##### Tisztítás és karbantartás

A sisak és a maszkok élettartamát számos tényező befolyásolja, így például a hideg, a meleg, a vegyszerek, a napfény, vagy a helytelen

használat. A sisakot naponta kell ellenőrizni, hogy a belső vagy külső szerkezetén vannak-e sérülések. A hegesztő fejpajzs gondos használata és helyes karbantartása növeli ennek üzemi élettartamát, és fokozza az Ön biztonságát!

##### Tisztítás:

- A tisztítást kellően szellőztetett teremben kell végezni. Kerülje az egyes alkatrészekre lerakódott káros por belégzését!
- Tisztítsa a hegesztősisakot kímélő szappannal és langyos vízzel. Ne használjon oldószert. Tisztítsa az ADF-et tiszta, szőszmentes ronggyal, vagy puha törülközővel.
- Ne merítse vízbe az ADF-et, és ne is porlasszon rá közvetlenül folyadékot. Tárolja a felszerelést tiszta, száraz és pormentes helyen, szobahőmérsékleten.
- Ne használjon mosogatógépet vagy szárítót!

##### Tárolás és eltarthatóság

A CleanAIR® Omnira air / Omnira COMBI terméket száraz és tiszta helyen tárolja, szobahőmérsékleten, és kerülje a közvetlen napfényt (hőmérséklet-tartomány: -10 °C–+55 °C, relatív páratartalom 20 és 95% között). A 45 °C feletti hőmérsékleten való hosszú távú tárolás csökkentheti az akkumulátor üzemidejét.

Termékkód	Termékleírás
40 31 00	Omnira arcvédő pajzs, levegő-elosztó nélkül
70 31 00	Omnira air arcvédő pajzs, levegő-elosztóval
40 32 01	CleanAIR® Omnira COMBI hegesztősisak, 5–8/9–14, levegő-elosztó nélkül
40 32 00	CleanAIR® Omnira COMBI hegesztősisak, levegő-elosztó nélkül, ADF nélkül
40 32 97	CleanAIR® Omnira COMBI sisakburkolat, fejfedő nélkül, levegő-elosztó nélkül, ADF nélkül
70 32 01	CleanAIR® Omnira air COMBI hegesztősisak, 5–8/9–14, levegő-elosztóval
70 32 97	CleanAIR® Omnira air COMBI hegesztősisak, 5–8/9–14, fejfedővel, ADF nélkül

##### Cserealkatrészek, tartozékok:

Termékkód	Termékleírás
72 90 00	TR1 tartalék védőmaszk, átlátszó
72 90 01	TR1 tartalék védőmaszk, sárga
72 90 90	TR1 tartalék védőmaszk, átlátszó, aPA, vegyszerálló
72 91 00	CR1 tartalék védőmaszk, átlátszó CP
72 90 03	TR1 tartalék védőmaszk. 3. árnyalat
72 90 05	TR1 tartalék védőmaszk. 5. árnyalat
70 32 93	CleanAIR® Omnira COMBI felhajtható tartalék hegesztőpajzs, passzív szűrővel kompatibilis
70 32 92	CleanAIR® Omnira COMBI felhajtható tartalék hegesztőpajzs, ADF-S60F termékkel kompatibilis
70 30 60	CleanAIR® VERUS air, Omnira air arctömítés
70 30 71	Védő fejfedő, lángkésleltető [Verus, Omnira]
70 30 72	Védő nyakfedő, lángkésleltető [Verus, Omnira]
70 30 73	Védő fej- és nyakfedő, lángkésleltető [Verus, Omnira]
72 00 10	VariGEAR Comfort, fejfedő izzadságfelfogóval
72 00 15	VariGEAR izzadságfelfogó pánt [2 darabos kiszerelesben]
72 00 17	VariGEAR komfort készlet [izzadságfelfogó pánt és betét készlet]
72 00 14	Hátsó betét VariGEAR
72 00 16	Felső betét VariGEAR
40 51 61	Automatikusan elsötétülő szűrő AerTEC S60F, 3/5-8/9-14, felhajtható FlipUp számára
13 51 60	3 V-os akkumulátorelem AerTEC S60 ADF termékhez
70 40 80	Külső védőlemez [VERUS, Omnira COMBI, CA-40], 10 darabos kiszerelesben
*100/65	Belső védőlemez [VERUS, Omnira COMBI, Summit], 10 darabos kiszerelesben

72 03 20 /10	CR1 védőfólia maszkhoz [UniMask, Omnira], 10 darabos kiszerelesben
--------------	--

#### 4. Jóváhagyott kombinációk

Termékkód	Termékleírás	Osztály
30 00 00*	CleanAIR® AerGO®	TH3
81 00 00*	CleanAIR® Basic	TH3
63 00 00*	CleanAIR® Pressure	2A
67 00 00*	CleanAIR® Pressure Flow Master	3B
51 00 00*	CleanAIR® Chemical 2F	TH3

\* ideértve minden származtatott változatot

**Ezt a terméket az Európai Parlament és a Tanács egyéni védőeszközökről szóló [EU] 2016/425 Rendelete értelmében hagyják jóvá és a vizsgálatok az alábbi szabványok követelményeinek teljesülését mutatták ki:**

EN 166:2002	A CE-vizsgálathoz kijelölt testület: ECS GmbH – Európai Tanúsítószolgálat kijelölt testület 1883, Hüttfeldstrasse 50, 73430 Aalen, Németország
EN 379+A1:2009	A CE-vizsgálathoz kijelölt testület: Munkabiztonság Kutatóintézet, v.v.i., kijelölt testület 1024 Jeruzalémská 1283/9, 110 00, Prága 1, Cseh Köztársaság
EN 12941:1999 +A2:2009	A CE-vizsgálathoz kijelölt testület: Kutatóintézet, v.v.i., kijelölt testület 1024 Jeruzalémská 1283/9, 110 00, Prága 1, Cseh Köztársaság
EN 14594:2019	A CE-vizsgálathoz kijelölt testület: Bevizsgáló és tanúsító intézet řřída Tomáše Bati 299, Louky, 763 02 Zlín, Cseh Köztársaság Notified body 1023
EN 175:1998	A CE-vizsgálathoz kijelölt testület: Bevizsgáló és tanúsító intézet řřída Tomáše Bati 299, Louky, 763 02 Zlín, Cseh Köztársaság Notified body 1023
EN 166:2001	A CE-vizsgálathoz kijelölt testület: Bevizsgáló és tanúsító intézet řřída Tomáše Bati 299, Louky, 763 02 Zlín, Cseh Köztársaság Notified body 1023

A Megfelelőségi nyilatkozat itt érhető el:  
<https://www.clean-air.cz/doc>

<b>EN 379 [4 / 5-8 / 9-13 AT 1/1/1/2/379 CE] szerinti előlés</b>	
CE 1883	a CE-vizsgálathoz kijelölt testület azonosítása

4/5-8/9-14	4 – védelem árnyalat szám nyitott állapotban 5-8/9-13 – védelem árnyalat számok zárt állapotban
AT	Gyártó azonosítása [ANTRA TECHNOLOGIES CO. LTD]
1/1/1	optikai osztályok – optikai minőség / fényszórás / homogenitás / szögfüggőség
EN 379	szabvány száma

#### EN 175 [EN 175 B CE] szerinti jelölések

EN 175	szabvány száma
B	ütési sebesség [közepes ütésállóképesség 120m/s]
CE	megfelelőségi jelölés
MS	Gyártó azonosító [MALINA – Safety s.r.o.]

#### Jelölések [cserealkatrész felhajlítható külső lemez 70 32 93] az: EN 166 [166 MS 1 B CE] / [AT 1B CE]

MS [AT] szerint	Gyártó azonosító MALINA – Safety s.r.o. [ANTRA TECHNOLOGIES CO. LTD]
166	szabvány száma
1	1. optikai osztály
B	mechanikai szilárdság [nagysebességű részecskék, közepes ütésállóképesség]
CE	megfelelőségi jelölés

#### Jelölések [TR1 maszk] az EN 166 szerint Egységes jelölés:

MS	Gyártó [MALINA – Safety s.r.o.]
1	Optikai osztály
FT	Nagysebességű és szélsőséges hőmérsékleten alacsony ütésállóképességű részecskék elleni védelem
B	Nagysebességű és közepes ütésállóképességű részecskék elleni védelem
K	Ellenáll a finom részecskék okozta felületi sérüléseknek

N	Ellenáll a szemüveglencsék párasodásának
---	--

Átlátszó [72 90 00] és sárga [72 90 01] védőmaszkok:

2C	UV-védelem jó színfelismeréssel [EN 170]
1, 2	Árnyalat száma

Maszkok 3. árnyalattal [72 90 03] és 5. árnyalattal [72 90 05]:

3; 5	Szűrő hegesztéshez – árnyalat száma [EN 169]
2	UV-védelem – a szűrő a színfelismerést befolyásolhatja [EN 170]
3; 5	Árnyalat száma [EN 170]

Csuklya váza:

166	EN 166 szabvány
3; 4; 5	3 – Alkalmazási terület – folyadékok 4 – Alkalmazási terület – nagy porrézcskék 5 – Alkalmazási terület – gáz és finom porrézcskék
5	Legnagyobb megengedett méretszám – hegesztés [EN 169]
2-5	Legnagyobb megengedett méretszám – UV [EN 170]

#### MANUALE D'USO

#### Importante

Leggere e ricordare le seguenti istruzioni prima dell'uso per garantire la propria sicurezza. In caso di domande, contattare il produttore o il distributore. Conservare il manuale per una futura consultazione. Il casco per saldatura deve essere utilizzato solo per i fini elencati nel presente manuale.

#### 1. Introduzione

Se utilizzato in conformità alle presenti istruzioni, CleanAIR® Omnira/Omnira Air ha lo scopo di proteggere gli occhi e il volto dell'utilizzatore contro particelle ad alta velocità. Si tratta di uno schermo di protezione multiuso per la faccia che può essere facilmente convertito in casco per saldatura professionale con schermo di saldatura ribaltabile CleanAIR® Omnira COMBI/Omnira COMBI Air.

CleanAIR® Omnira COMBI/Omnira COMBI Air è stato progettato per proteggere gli occhi e il volto

dell'utilizzatore dalle radiazioni nocive, tra cui luce visibile, radiazione ultravioletta (UV) e infrarossa (IR), scintille e schizzi di saldatura provenienti da applicazioni di taglio e di saldatura ad arco, come ad esempio MIG, MAG, TIG, SMAW, saldatura ad arco plasma e saldatura con elettrodi di carbone. Si sconsiglia di utilizzare il casco per saldatura per applicazioni di saldatura verticali pesanti, saldatura laser o applicazioni di taglio laser.

Lo schermo CleanAIR® Omnira Air/Omnira COMBI Air è compatibile con i respiratori con dispositivo per la purificazione dell'aria (di seguito PAPR) CleanAIR® o con i respiratori ad aria compressa, a flusso continuo (di seguito "sistemi di aria compressa") CleanAIR® e garantisce la protezione delle vie respiratorie.

CleanAIR® è un sistema di protezione individuale delle vie respiratorie che si basa sul principio della sovrappressione dell'aria filtrata nella zona di respirazione. Il respiratore è fissato alla cintura dell'utilizzatore, filtra l'aria aspirata dall'ambiente circostante e la invia, tramite un tubo d'aria, al casco di protezione. La sovrappressione impedisce ai contaminanti di entrare nella zona di respirazione. Allo stesso tempo, questa lieve sovrappressione garantisce il comfort dell'utilizzatore, anche in caso di utilizzo per lunghi periodi, poiché l'utilizzatore non deve sforzarsi a respirare per superare la resistenza del filtro.

## 2. Premesse all'utilizzo

### CleanAIR® Omnira COMBI/Omnira COMBI Air

Assicurarsi che il casco sia montato correttamente e che i blocchi completamente eventuale luce indesiderata. La luce può entrare nel casco solo attraverso il campo visivo del filtro di saldatura nella parte anteriore. Prima di iniziare la saldatura, assicurarsi che lo schermo di saldatura sia in posizione abbassata. Regolare il copricapo per garantire il massimo comfort e avere un campo visivo più ampio possibile. Controllare il grado di oscuramento previsto per la saldatura e regolare di conseguenza il filtro auto-oscurante, selezionando il corretto filtro di saldatura passivo (consultare la tabella con i gradi di oscuramento consigliati). Controllare che la visiera di protezione principale non sia danneggiata, sia pulita e installata correttamente. Sostituire immediatamente la visiera, se risulta danneggiata o se gli schizzi o i graffi riducono la visibilità. Controllare che le piastre di protezione

non siano danneggiate, siano pulite e installate correttamente. Sostituire immediatamente la piastra, se risulta danneggiata o se gli schizzi o i graffi riducono la visibilità. Controllare che il filtro di saldatura non sia danneggiato e che sia pulito. Il filtro di saldatura danneggiato pregiudica la protezione e la visibilità e deve essere immediatamente sostituito. Controllare che il casco per saldatura e la fascia girotesta non siano danneggiati.

### CleanAIR® Omnira/Omnira Air

Assicurarsi che lo schermo di protezione per la faccia sia montato correttamente. Regolare il copricapo per garantire il massimo comfort e avere un campo visivo più ampio possibile. Controllare che la visiera di protezione non sia danneggiata, sia pulita e installata correttamente. Sostituire immediatamente la visiera, se risulta danneggiata o se gli schizzi o i graffi riducono la visibilità.

### AVVERTENZA – CleanAIR® Omnira COMBI/Omnira COMBI Air, CleanAIR® Omnira/Omnira Air

- Non utilizzare CleanAIR® Omnira COMBI/Omnira COMBI Air nelle operazioni di saldatura quando lo schermo di saldatura è nella posizione sollevata! La visiera trasparente non protegge dalle radiazioni nocive.
- Utilizzare solo ricambi e materiali di consumo CleanAIR®/AerTEC™ originali. In caso di dubbi, contattare il distributore autorizzato. L'uso di componenti sostitutivi o qualsiasi modifica apportata che non sia specificata nel presente manuale può pregiudicare la protezione fornita, invalidare la garanzia o rendere il prodotto non conforme alle classificazioni di protezione e ai relativi standard e certificati.
- Non posizionare mai il casco o il filtro di saldatura auto-oscurante su una superficie calda.
- Sostituire regolarmente le visiere o le piastre di protezione graffiate o danneggiate con quelle originali CleanAIR®. Prima di utilizzare una nuova visiera o una nuova piastra, assicurarsi di aver rimosso eventuali pellicole protettive su entrambi i lati.
- Non utilizzare filtri minerali temperati senza le adeguate piastre di protezione.
- Sostituire immediatamente la piastra di protezione, se risulta danneggiata o se gli schizzi o i graffi riducono la visibilità.

- Evitare che il filtro di saldatura auto-oscurante venga a contatto con liquidi e sporco.
- I materiali che vengono a contatto con la pelle dell'utilizzatore potrebbero causare reazioni allergiche in soggetti sensibili.
- Il casco per saldatura sovrapposto ai comuni occhiali da vista può urtare il volto rappresentando un pericolo per l'utilizzatore.

### Limitazioni di utilizzo di CleanAIR® Omnira COMBI Air/Omnira Air

Non utilizzare mai il casco nei seguenti ambienti e nelle seguenti condizioni:

- In ambienti in cui la concentrazione di ossigeno è inferiore al 17 %.
- In ambienti arricchiti di ossigeno.
- In ambienti esplosivi.
- In ambienti che rappresentano una minaccia immediata per la vita e la salute.

Il casco non protegge da urti forti, esplosioni né da sostanze corrosive.

Non utilizzare in ambienti dei quali l'utilizzatore non conosce il tipo o la concentrazione della contaminazione.

Quando il respiratore con dispositivo per la purificazione dell'aria è spento o quando il tubo per l'ingresso di aria compressa è chiuso! In questo caso il sistema di protezione offre poca o nessuna protezione alle vie respiratorie. Inoltre, vi è il rischio che si sviluppi un'elevata concentrazione di biossido di carbonio (CO<sub>2</sub>) e una carenza di ossigeno all'interno del casco.

Spostarsi in un luogo sicuro e adottare le misure adeguate qualora si presenti uno dei seguenti problemi durante l'utilizzo del casco:

- Se il sistema PAPR o il sistema di aria compressa cessano di funzionare per qualsiasi motivo, l'utente deve lasciare il posto di lavoro contaminato senza indugio.
- Se si riscontra cattivo odore, irritazione o un sapore sgradevole durante la respirazione.
- Se si prova malessere o nausea.

I filtri progettati per trattenere le particelle solide e liquide (filtri antiparticolato) non proteggono l'utente dai gas. I filtri progettati per trattenere i gas non proteggono l'utente dalle particelle. Nel caso di un ambiente di lavoro contaminato da entrambe le tipologie di inquinamento è necessario utilizzare filtri combinati.

## 3. Verifica e sostituzione delle parti di ricambio

### Sostituzione della visiera [\*IMMAGINE

### ALL'ALLEGATO 1)

Sollevare i sistemi di bloccaggio della visiera su entrambi i lati (aperto) e rimuovere la visiera. Posizionare la nuova visiera nella stessa posizione e abbassare i sistemi di bloccaggio su entrambi i lati (chiuso). Accertarsi che la visiera sia nella corretta posizione.

### Sostituzione dello schermo di saldatura ribaltabile [\*IMMAGINE ALL'ALLEGATO 2)

È possibile rimuovere lo schermo di saldatura premendo i pulsanti di bloccaggio su entrambi i lati del casco e tirando lo schermo di saldatura verso l'esterno. Montare il nuovo schermo di saldatura ribaltabile inserendo i meccanismi di articolazione nei punti di montaggio dello schermo di protezione per la faccia.

### Come cambiare lo schermo di molatura Omnira in casco di saldatura ribaltabile Omnira COMBI (IMMAGINE ALL'ALLEGATO 3)

I punti di montaggio dello schermo di saldatura ribaltabile presentano delle coperture in plastica rotonde su entrambi i lati dello schermo di protezione della faccia. È possibile rimuoverli facilmente estraendoli. Montare un nuovo schermo di saldatura ribaltabile inserendo i meccanismi di articolazione nei punti di montaggio dello schermo di protezione per la faccia.

### Sostituzione della guarnizione per la faccia [\*IMMAGINE ALL'ALLEGATO 4)

Rimuovere il copricapo come descritto alla sezione "Sostituzione del copricapo". Allentare entrambe le manopole di tensione su entrambi i lati e allineare i meccanismi di montaggio come mostrato all'immagine 4. Estrarre il telaio in plastica della guarnizione per la faccia sotto i meccanismi di montaggio su entrambi i lati. Staccare il telaio in plastica della guarnizione per la faccia dai perni di sicurezza, iniziando dalla parte superiore e poi procedendo con la parte inferiore.

### Sostituzione della batteria [\*IMMAGINE ALL'ALLEGATO 5)

- Aprire il coperchio posteriore muovendolo in senso antiorario.
- Sostituire la batteria con una nuova.
- Chiudere il coperchio posteriore muovendolo in senso orario.

### NON GETTARE MAI LE BATTERIE USATE NEI

## RIFIUTI DOMESTICI POICHÉ SONO MOLTO TOSSICHE PER L'AMBIENTE.

Riciclare sempre le batterie usate in modo adeguato ed eseguire le operazioni di saldatura con un MINORE IMPATTO AMBIENTALE.

### Sostituzione della piastra di protezione interna [\*IMMAGINE ALL'ALLEGATO 6]

- Inserire un'unghia nella scanalatura al centro della parte inferiore della piastra di protezione interna ed estrarla.
- Inserire la nuova piastra di protezione interna facendola scorrere nelle guide preparate ai lati del filtro auto-oscurante.

### Sostituzione del filtro auto-oscurante [\*IMMAGINE ALL'ALLEGATO 7]

- Rimuovere il coperchio del pulsante esterno "GRIND" con un cacciavite. Ruotare il pulsante "GRIND" in modo che passi facilmente attraverso il foro del casco.
- Rilasciare la molla di ritegno del filtro auto-oscurante dall'alloggiamento e rimuovere il filtro dal telaio preparato nella corazza del casco.
- Inserire il filtro auto-oscurante nel telaio e fissarlo premendo nuovamente la molla di ritegno nell'alloggiamento.
- Inserire nuovamente il pulsante "GRIND" attraverso il foro della corazza del casco e ruotarlo in modo che il coperchio possa essere riattaccato al pulsante "GRIND".

### Sostituzione della piastra di protezione esterna [\*IMMAGINE ALL'ALLEGATO 8]

- Inserire il pollice in una tacca situata sotto la parte inferiore della piastra di protezione ed estrarre la piastra.
- Inserire la nuova piastra di protezione nelle scanalature ai lati dell'apertura del filtro auto-oscurante piegandolo leggermente.

### Regolazione del CASCO E del COPRICAPPO

#### Regolazione del copricapo [\*IMMAGINE ALL'ALLEGATO 9]

È possibile regolare le dimensioni del copricapo (circonferenza della testa) girando la rotella posteriore per adattarsi a qualsiasi dimensione della testa. È possibile regolare la profondità del copricapo riposizionando le quattro cinghie verticali della testa. Per sganciare le cinghie della testa dal copricapo, è sufficiente estrarle

dai perni di bloccaggio. Una volta raggiunta la posizione ottimale, agganciare le cinghie della testa ai perni di bloccaggio.

#### Sostituzione del copricapo [\*IMMAGINE ALL'ALLEGATO 10]

Per sostituire il copricapo premere le linguette nere sulla parte superiore del punto di articolazione e far scorrere il copricapo in avanti.

Per inserire il nuovo copricapo far scorrere le guide nella scanalatura sul punto di articolazione. Entrambi i lati devono essere nella stessa posizione.

#### Regolazione dell'inclinazione (angolo di visione verticale) [\*IMMAGINE ALL'ALLEGATO 11]

È possibile regolare l'inclinazione su entrambi i lati del casco allentando la manopola di tensione esterna e rilasciando la leva di regolazione dalla posizione corrente in un'altra posizione. Una volta regolata l'inclinazione, serrare nuovamente la manopola di tensione.

#### Regolazione della distanza [\*IMMAGINE ALL'ALLEGATO 12]

È possibile regolare la distanza tra il volto e il filtro auto-oscurante premendo le linguette nere sul punto di articolazione e facendo scorrere il casco avanti e indietro. Rilasciare le linguette una volta raggiunta la posizione ottimale. Entrambi i lati devono essere nella stessa posizione.

#### Regolazione della direzione del flusso d'aria [\*IMMAGINE ALL'ALLEGATO 13]

CleanAIR® Omnira COMBI Air/Omnira Air è dotato di un avanzato sistema di regolazione del flusso d'aria all'interno del casco. Il casco prevede tre uscite del flusso d'aria. L'uscita principale si trova nella parte inferiore del casco e invia l'aria direttamente verso la bocca dell'utilizzatore. È possibile regolare la direzione del flusso d'aria ruotando la manopola di controllo all'esterno del casco. IMMAGINE 13a Le altre due uscite si trovano nella parte superiore del casco. È possibile regolare l'intensità del flusso d'aria facendo scorrere i due pulsanti di scorrimento verso sinistra o destra. IMMAGINE 1b

#### Sostituzione del set di montaggio del copricapo [\*IMMAGINE ALL'ALLEGATO 14]

Svitare entrambe le manopole di tensione ai lati del casco. Rimuovere i set di montaggio dal casco per saldatura. Posizionare i nuovi set di montaggio

nel casco per saldatura con il dado quadrato nel foro rotondo del casco su entrambi i lati. Avvitare le manopole di tensione sul dado quadrato dei set di montaggio su entrambi i lati senza serrarle completamente. Inserire il perno della leva di regolazione dell'inclinazione nell'apposito foro su un lato e serrare la manopola di tensione. Ripetere la stessa procedura per l'altro lato, utilizzando lo stesso foro di regolazione (IMMAGINE 11).

#### Regolazione delle impostazioni del copricapo [\*IMMAGINE ALL'ALLEGATO 15]

##### ON/OFF

- L'unità solare si imposta automaticamente su ON quando esposta alla luce.
- Premere un pulsante qualsiasi per verificare il corretto funzionamento delle lenti e per attivare le regolazioni della modalità.

##### CONTROLLO DELL'OSCURAMENTO

- Premere il pulsante "M" (7), fino a che l'indicatore di modalità non è sulla posizione Shade (3). Lo schermo LED (6) mostrerà il numero di oscuramento corrente.
- Premere il pulsante "+" (8) e il pulsante "-" (9) per impostare il livello di oscuramento desiderato.
- Per passare tra i due intervalli di oscuramento 5-8 e 9-13, tenere premuto un pulsante qualsiasi "M" (7), "+" (8), "-" (9) per 3 secondi.
- Una volta cambiato intervallo, utilizzare il pulsante "+" (8) e "-" (9) per impostare il livello di oscuramento desiderato.

##### CONTROLLO DEL RITARDO

- Premere il pulsante "M" (7), fino a che l'indicatore di modalità non è sulla posizione Delay (4). Lo schermo LED (6) mostrerà l'impostazione di ritardo corrente.
- Premere il pulsante "+" (8) e il pulsante "-" (9) per impostare il numero di ritardo desiderato. È possibile regolare il tempo di ritardo da 1 (0,1 secondi) a 9 (0,9 secondi).

##### CONTROLLO DELLA SENSIBILITÀ

Premere il pulsante "M" (7), fino a che l'indicatore di modalità non è sulla posizione Sensitivity (2). Lo schermo LED (6) mostrerà l'impostazione di sensibilità corrente.

Premere il pulsante "+" (8) e il pulsante "-" (9) per impostare il livello di sensibilità desiderato. È possibile regolare la sensibilità da 1 a 9. Il numero più alto indica una sensibilità più elevata.

### Linee guida per la sensibilità:

L'impostazione di sensibilità si utilizza per impostare il livello di sensibilità delle lenti auto-oscuranti all'arco di saldatura e alle interferenze. Tale regolazione potrebbe essere necessaria in presenza di ambienti di lavoro e processi di saldatura diversi. La sensibilità deve essere determinata dai seguenti fattori: applicazioni, potenza delle applicazioni, interferenza.

**Applicazioni** (arco stabile, ad esempio DC TIG, arco non stabile, MMA/STICK, MIG, al plasma etc.)

**Potenza delle applicazioni** (molto bassa, medio-bassa, medio-alta)

**Interferenza** (forte luce diretta del sole, forti luci fluorescenti, arco di saldatura vicino etc.)

### Regolazione della sensibilità:

**1~2** Impostazione di sensibilità più bassa, per applicazioni ad alta intensità di corrente e ad arco instabile in ambienti con forti interferenze.

**3~4** Per applicazioni a bassa intensità di corrente e ad arco instabile in ambienti con forti interferenze.

**5~6** Impostazione predefinita, utilizzata per la maggior parte dei tipi di saldatura in ambienti interni ed esterni con condizioni di luce ambientale normali e/o interferenze ridotte.

**7~8** Per applicazioni a bassa intensità di corrente o ad arco stabile, come ad esempio DC TIG.

**9** Impostazione di sensibilità più elevata, adatta per saldature TIG a bassa intensità di corrente o saldature dove non è visibile parte dell'arco. Le lenti sono molto sensibili e possono scurirsi a causa di forti luci ambientali o interferenze.

In caso di dubbi su quale impostazione utilizzare, è buona regola impostare il numero più alto e ridurlo di uno alla volta fino a quando la lente non subisce interferenze.

Consultare la tabella per selezionare il livello di oscuramento consigliato [\*IMMAGINE 16]

### AVVISO

**In alcuni casi estremi, è necessario ridurre le interferenze per garantire il corretto funzionamento delle lenti auto-oscuranti. La**

**saldatura TIG e le applicazioni con arco più stabile richiedono impostazioni di sensibilità elevate. I livelli di oscuramento sono riportati solo a titolo indicativo e possono essere variati per soddisfare le esigenze individuali.**

#### MOLATURA

Premere il pulsante "M" [7] fino a che l'indicatore di modalità non è sulla posizione "Grind" [1]. Il casco sarà impostato sulla modalità di molatura. In alternativa, premere il pulsante ad accesso rapido "GRIND" [10] per passare le lenti dalla modalità "GRIND" a "non GRIND" e viceversa.

**Avvertenza:** quando le lenti si trovano sulla modalità "GRIND" non risponderanno all'arco di saldatura. Assicurarsi che non sia impostata la modalità "GRIND" prima di iniziare la saldatura.

**Nota:** la modalità "GRIND" viene disattivata automaticamente dopo 30 minuti. Utilizzare il pulsante GRIND ad accesso rapido per attivare nuovamente tale modalità.

#### INDICATORE ALIMENTAZIONE ESAURITA

Se l'indicatore di batteria scarica [5] lampeggia ogni 3 secondi, le batterie sono esaurite. È necessario sostituirle immediatamente.

#### Pulizia e manutenzione

La durata del casco e delle visiere dipende da molti fattori come freddo, caldo, agenti chimici, raggi solari o utilizzo errato. È opportuno controllare ogni giorno il casco per individuare eventuali danni alla struttura interna o esterna. L'attento utilizzo e la corretta manutenzione del casco per saldatura ne aumentano la vita operativa e migliorano la propria sicurezza!

#### Pulizia:

- La pulizia deve essere eseguita in un ambiente sufficientemente ventilato. Evitare di inalare la polvere nociva che si deposita sui singoli componenti!
- Pulire il casco per saldatura con sapone delicato e acqua tiepida. Non utilizzare solventi. Pulire il filtro auto-oscurante con un panno morbido o un panno pulito e privo di pelucchi.
- Non immergere il filtro auto-oscurante in acqua né spruzzarlo direttamente con liquidi. Conservare l'apparecchiatura a temperatura ambiente in un ambiente pulito, asciutto e privo di polvere.
- Non usare lavastoviglie o asciugatrici!

#### Conservazione e durata

Conservare CleanAIR® Omnira Air/Omnira COMBI a temperatura ambiente e in un luogo asciutto e pulito. Evitare la luce diretta del sole (intervallo di temperatura da -10 °C a +55 °C con umidità relativa tra 20 e 95 %). La durata della batteria può ridursi se il casco viene conservato a temperature al di sopra di 45 °C per lunghi periodi.

Codice prodotto	Descrizione prodotto
40 31 00	Schermo di protezione per la faccia Omnira senza distribuzione dell'aria
70 31 00	Schermo di protezione per la faccia Omnira Air con distribuzione dell'aria
40 32 01	Casco per saldatura CleanAIR® Omnira COMBI, 5-8/9-14, senza distribuzione dell'aria
40 32 00	Casco per saldatura CleanAIR® Omnira COMBI senza distribuzione dell'aria né filtro auto-oscurante
40 32 97	Corazza del casco CleanAIR® Omnira COMBI senza copricapo, senza distribuzione dell'aria né filtro auto-oscurante
70 32 01	Casco per saldatura CleanAIR® Omnira Air COMBI, 5-8/9-14, con distribuzione dell'aria
70 32 97	Casco per saldatura CleanAIR® Omnira Air COMBI, 5-8/9-14, con copricapo, senza filtro auto-oscurante

#### Ricambi e accessori:

Codice prodotto	Descrizione prodotto
72 90 00	Visiera di protezione TR1 di ricambio, trasparente
72 90 01	Visiera di protezione TR1 di ricambio, gialla
72 90 90	Visiera di protezione TR1 di ricambio, trasparente, aPA, resistente alle sostanze chimiche

72 91 00	Visiera di protezione CR1 di ricambio, trasparente CP
72 90 03	Visiera di protezione TR1 di ricambio, grado di oscuramento 3
72 90 05	Visiera di protezione TR1 di ricambio, grado di oscuramento 5
70 32 93	Schermo di saldatura ribaltabile di ricambio CleanAIR® Omnira COMBI, compatibile con filtro passivo
70 32 92	Schermo di saldatura ribaltabile di ricambio CleanAIR Omnira COMBI, compatibile con filtro auto-oscurante S60F
70 30 60	Guarnizione per la faccia CleanAIR® VERUS Air, Omnira Air
70 30 71	Copertura protettiva per la testa, ritardante di fiamma (Verus, Omnira)
70 30 72	Copertura protettiva per il collo, ritardante di fiamma (Verus, Omnira)
70 30 73	Copertura protettiva per il collo e la testa, ritardante di fiamma (Verus, Omnira)
72 00 10	VariGEAR Comfort, copricapo con banda tergisudore
72 00 15	Banda tergisudore VariGEAR [confezione da 2]
72 00 17	Set VariGEAR Comfort (set di banda tergisudore e imbottiture)
72 00 14	Imbottitura posteriore VariGEAR
72 00 16	Imbottitura superiore VariGEAR
40 51 61	Filtro per saldatura auto-oscurante AerTEC S60F, 3/5-8/9-14, per modello ribaltabile
13 51 60	Batteria da 3 V per filtro auto-oscurante AerTEC S60
70 40 80	Piastra di protezione esterna (VERUS, Omnira COMBI, CA-40), confezione da 10
*100/65	Piastra di protezione interna (VERUS, Omnira COMBI, Summit), confezione da 10
72 03 20 /10	Pellicola protettiva per visiera CR1 (UniMask, Omnira), confezione da 10 pz

#### 4. Combinazioni approvate

Codice prodotto	Descrizione prodotto	Classe
30 00 00*	CleanAIR® AerGO®	TH3
81 00 00*	CleanAIR® Basic	TH3
63 00 00*	CleanAIR® Pressure	2A
67 00 00*	CleanAIR® Pressure Flow Master	3B
51 00 00*	CleanAIR® Chemical 2F	TH3

\* comprese tutte le relative varianti

**Il prodotto è approvato in conformità alla normativa [EU] 2016/425 sui dispositivi di protezione individuale e i test condotti soddisfano i seguenti standard:**

EN 166:2002	Organismo notificato per l'approvazione CE: ECS European Certification Service GmbH, organismo notificato 1883 Hüttfeldstraße 50, 73430 Aalen, Germania
EN 379+A1:2009	Organismo notificato per l'approvazione CE: Occupational Safety Research Institute, v.v.i., organismo notificato 1024 Jeruzalémská 1283/9, 110 00, Praga 1, Repubblica Ceca
EN 12941:1999 +A2:2009	Organismo notificato per l'approvazione CE: Occupational Safety Research Institute, v.v.i., organismo notificato 1024 Jeruzalémská 1283/9, 110 00, Praga 1, Repubblica Ceca
EN 14594:2019	Organismo notificato per l'approvazione CE: Istituto per le prove e la certificazione třída Tomáše Bati 299, Louky, 763 02 Zlín, Repubblica ceca Organismo notificato 1023
EN 175:1998	Organismo notificato per l'approvazione CE: Istituto per le prove e la certificazione třída Tomáše Bati 299, Louky, 763 02 Zlín, Repubblica ceca Organismo notificato 1023
EN 166:2001	Organismo notificato per l'approvazione CE: Istituto per le prove e la certificazione třída Tomáše Bati 299, Louky, 763 02 Zlín, Repubblica ceca Organismo notificato 1023

La dichiarazione di conformità è disponibile all'indirizzo:

<https://www.clean-air.cz/doc>

#### Marchatura secondo la normativa EN 379 (4/5-8/9-13 AT 1/1/2/379 CE)

CE 1883	Identificazione dell'organismo notificato per l'approvazione CE
4/5-8/9-14	4 – grado di oscuramento di protezione aperto 5-8/9-13 – grado di oscuramento di protezione chiuso

AT	Identificazione del produttore (ANTRA TECHNOLOGIES CO. LTD)
1/1/1	Classi ottiche – qualità ottica/diffusione della luce/omogeneità/dipendenza angolare
EN 379	Numero di standard

**Marchatura secondo la normativa EN 175 (EN 175 B CE)**

EN 175	Numero di standard
B	Valutazione d'impatto (impatto a media energia 120m/s)
CE	Simbolo di conformità
MS	Identificazione del produttore (MALINA – Safety s.r.o.)

**Marchatura secondo (piastra esterna ribaltabile di ricambio 70 32 93): EN 166 (166 MS 1 B CE)/(AT 1B CE)**

MS (AT)	Identificazione del produttore MALINA – Safety s.r.o. (ANTRA TECHNOLOGIES CO. LTD)
166	Numero di standard
1	Classe ottica 1
B	Resistenza meccanica (particelle ad alta velocità, impatto a media energia)
CE	Simbolo di conformità

**Simboli conformi a EN 166 (Visiera TR1) Simboli comuni:**

MS	Produttore (MALINA – Safety s.r.o.)
1	Classe ottica
FT	Protezione contro le particelle ad alta velocità con impatto a bassa energia in condizioni di temperature estreme
B	Protezione contro particelle ad alta velocità con impatto a media energia
K	Resistenza ai danni della superficie delle particelle fini
N	Resistenza all'appannamento degli oculari

Visiere di protezione trasparenti (72 90 00) e gialle (72 90 01):

2C	Protezione UV con buon riconoscimento dei colori (EN 170)
----	---

1, 2	Grado di oscuramento
------	----------------------

Visiere con grado di oscurità 3 (72 90 03) e grado di oscurità 5 (72 90 05):

3; 5	Filtro per saldatura – grado di oscuramento (EN 169)
2	Protezione UV. Il filtro può influire sul riconoscimento del colore (EN 170)
3; 5	Grado di oscurità (EN 170)

Telaio del cappuccio:

166	Standard EN 166
3; 4; 5	3 – Campo di applicazione – liquidi 4 – Campo di applicazione – particelle di polvere di grandi dimensioni 5 – Campo di applicazione – gas e particelle di polvere fini
5	Numero di scala massimo consentito – saldatura (EN 169)
2-5	Numero di scala massimo consentito – UV (EN 170)

**VARTOTOJO VADOVAS**

**Svarbu**

Prieš naudodami perskaitykite ir atsiminkite šias instrukcijas, kad būtų užtikrinta jūsų sauga. Jei kilo klausimų, kreipkitės į gamintoją arba parduotuvę. Išsaugokite šį vadovą, kad juo galėtumėte pasinaudoti ateityje. Suvirinimo šalmas turi būti naudojamas tik šiame vadove nurodytais tikslais.

**1. Įvadas**

Remiantis instrukcijomis naudojamas „CleanAIR® Omnira air“ / „Omnira air“ apsaugo naudotojo veidą ir akis nuo dideliu greičiu lekiančių dalelių. Tai daugiafunkcis apsauginis veido skydelis, kurį galima lengvai paversti profesionaliu suvirinimo šalmu su atverčiamu suvirinimo skydeliu „CleanAIR® Omnira COMBI“ / „Omnira COMBI air“.

„CleanAIR® Omnira COMBI“ / „Omnira COMBI air“ skirtas apsaugoti naudotojo akis ir veidą nuo matomos šviesos, ultravioletinių (UV) ir infraraudonųjų spindulių skleidžiamos radiacijos, karštų žiežirbų ir pusrų, kurie išsiskiria naudojant tokias lankinio suvirinimo ir pjovimo technologijas kaip virinimas MIG, MAG, TIG, SMAW, pjovimas plazma, drožimas angliniu elektrodu. Šio suvirinimo šalmo nerekomenduojama naudoti atliekant didelių objektų suvirinimo virš galvos darbus arba virinant ar pjaunant lazeriu.

Skydelis „CleanAIR® Omnira air“ / „Omnira COMBI air“ yra skirtas naudoti su motorizuotais oro valymo respiratoriais (toliau vadinami PAPP) „CleanAIR®“ arba su nuolatinio srauto suspausto oro kvėpavimo aparatais (toliau vadinami „suspausto oro sistemomis“) „CleanAIR®“, todėl jis užtikrina kvėpavimo takų apsaugą.

„CleanAIR®“ yra asmeninės kvėpavimo apsaugos sistema, kuri veikia sukurdama filtruoto oro viršslėgį kvėpavimo zonoje. Respiratorius tvirtinamas ant jos naudotojo diržo ir filtruoja orą, kuris imamas iš aplinkos ir tiekiamas per oro kanalą į apsauginį šalimą. Susidarius viršslėgiui teršalai negali patekti į kvėpavimo zoną. Tuo pačiu metu dėl šio nedidelio slėgio perviršio naudotojas jaučiasi patogiai net ir dėvėdamas šalimą ilgą laiką, nes jam nereikia dėti pastangų kvėpuojant, kad įveiktų filtro pasipriešinimą.

**2. Prieš pradėdami darbą**

**„CleanAIR® Omnira COMBI“ / „Omnira COMBI air“**

Įsitikinkite, kad šalmas yra tinkamai pritvirtintas ir nėra jokių plyšių šviesai prasiskverbti. Šviesa gali pateikti tik priekinėje šalmo dalyje pro suvirinimo filtro langelį. Prieš pradėdami virinti, įsitikinkite, kad suvirinimo skydelis yra nuleistas. Sureguliuokite galvos atramą į didžiausią patogumą ir matymo lauką užtikrinančią padėtį. Patikrinkite nurodytą skydelio tamsumo lygį ir pagal jį sureguliuokite automatinio tamsėjimo filtrą (pasirinkite atitinkamą pasyvų suvirinimo filtrą pagal lentelėje pateiktus rekomenduojamus tamsumo lygius). Patikrinkite, ar pagrindinis apsauginis stikluokas nepažeistas, švarus ir tinkamai pritvirtintas. Nedelsdami pakeiskite stikluoką, jeigu jis pažeistas arba jeigu dėl pusrų ar subraižymų pablogėjo matomumas. Patikrinkite, ar apsauginės plokštelės nepažeistos, švarios ir tinkamai pritvirtintos. Nedelsdami pakeiskite plokštelę, jeigu ji pažeista arba jeigu dėl pusrų ar subraižymų pablogėjo matomumas. Patikrinkite, ar suvirinimo filtras nepažeistas ir švarus. Suvirinimo filtro pažeidimai pablogina apsaugą ir matomumą, todėl ir jis turi būti iškart pakeistas. Patikrinkite, ar nepažeistas suvirinimo šalmas ir galvos atrama.

**„CleanAIR® Omnira“ / „Omnira air“**

Įsitikinkite, kad apsauginis veido skydelis yra tinkamai pritvirtintas. Sureguliuokite galvos atramą į didžiausią patogumą ir matymo lauką užtikrinančią padėtį.

Patikrinkite, ar apsauginis skydelis nepažeistas, švarus ir tinkamai pritvirtintas. Nedelsdami pakeiskite skydelį, jeigu jis pažeistas arba jeigu dėl pusrų ar subraižymų pablogėjo matomumas.

**ĮSPĖJIMAS – „CleanAIR® Omnira COMBI“ / „Omnira COMBI air“, „CleanAIR® Omnira“ / „Omnira air“**

- Virindami nenaudokite „CleanAIR® Omnira COMBI“ / „Omnira COMBI air“, jeigu suvirinimo skydelis yra pakeltas! Skaidrus stikluokas neapsaugo nuo žalingos radiacijos.
- Naudokite tik originalias atsargines dalis ir priedus „CleanAIR®“ / „AerTEC™“. Jeigu kyla abejonų, susisiekite su savo įgaliotu platintoju. Jeigu naudojami pakaitalai ar atliekami pakeitimai, kurie nenurodyti šiame vadove, gali pablogėti gaminio apsauginė funkcija ir jam gali būti netaikoma garantija arba jis gali neatitikti apsaugos lygio bei atitinkamų standartų ir sertifikatų reikalavimų.
- Niekada nedėkite suvirinimo šalmo arba automatinio tamsėjimo filtro ant karšto paviršiaus.
- Subraižyti ar pažeisti apsauginiai stikluokai arba plokštelės turi būti reguliariai keičiami originaliais stikluokais arba plokštelėmis „CleanAIR®“. Prieš pradėdami naudoti naują stikluoką ar apsauginę plokštelę, įsitikinkite, kad apsauginę plėvelę nuėmėte iš abiejų pusių.
- Nenaudokite grūdintų mineralinių filtrų be tinkamos apsauginės plėvelės.
- Nedelsdami pakeiskite apsauginę plokštelę, jeigu ji pažeista arba jeigu dėl pusrų ar subraižymų pablogėjo matomumas.
- Saugokite automatinį tamsėjimo filtrą nuo skysčių ir purvo.
- Medžiagos, kurios gali liestis prie naudotojo odos, gali sukelti alerginę reakciją jautriems asmenims.
- Suvirinimo šalmas, dėvimas kartu su standartiniais akiniais, gali būti neatsparus poveikiui, t. y. sukelti pavojų šį šalimą dėvinčiam asmeniui.

**„CleanAIR® Omnira COMBI air“ / „Omnira air“ naudojimo apribojimai**

Niekada nenaudokite šalmo tokioje aplinkoje ir tokiais sąlygomis:

- Jeigu deguonies koncentracija aplinkoje mažesnė negu 17 %.
- Deguonies prisotintoje aplinkoje.
- Sprugioje aplinkoje.

- Aplinkoje, kuri kelia tiesioginę grėsmę gyvybei ir sveikatai.

Šalmas neapsaugo nuo stiprių smūgių sproгимų ir esdinančių medžiagų.

Nenaudokite aplinkoje, kurioje naudotojas nežino taršos tipo ar jos koncentracijos.

Nenaudokite, kai motorizuotas oro valymo respiratorius išjungtas arba kai suspausto oro įvadas yra uždarytas! Tokiu atveju kvėpavimo sistema suteikia mažą apsaugą arba visiškai jos neužtikrina. Be to, kyla rizika, kad susidarys didelė anglies dioksido (CO2) koncentracija ir šalme pritrūks deguonies.

Pereikite į saugią vietą ir imkitės atitinkamų priemonių, kai naudojant šalmą kyla tokios problemos:

- Jei PAPER arba suspausto oro sistema nustoja veikti dėl bet kokių priežasčių, naudotojas turi nedelsdamas palikti užterštą darbo vietą.
  - Jei kvėpuodami jaučiate blogą kvapą, dirginimą arba nemalonų skonį.
  - Jeigu blogai jaučiatės arba jus pykina.
- Filtrai, skirti apsaugoti nuo kietųjų ir skystųjų dalelių (dalelių filtrai), neapsaugo nuo dujų. Filtrai, skirti apsaugoti nuo dujų, neapsaugo naudotojo nuo dalelių. Darbo aplinkoje, užterštoje abiejų tipų teršalais, turi būti naudojami kombinuoti filtrai.

### 3. Naudojimas ir atsarginių dalių keitimas

#### Stikliukų keitimas [\* 1 PRIEDO PAVEIKSLAS]

Abiejose pusėse spustelėkite stikliuko užraktus į viršų [atrakinkite] ir nuimkite stikliuką. Į tą pačią vietą įstatykite naują stikliuką ir abiejose pusėse užraktus spustelėkite žemyn [užrakinkite]. Įsitikinkite, kad stikliukas įdėtas tinkamai.

#### Pakeliama suvirinimo skydelio keitimas [\* 2 PRIEDO PAVEIKSLAS]

Suvirinimo skydelį galite nuimti abejose šalmo pusėse spausdami fiksavimo mygtukus ir tuo pačiu metu traukdami suvirinimo skydelį. Naują pakeliamą suvirinimo skydelį pritvirtinkite užfiksodami ašinius mechanizmus veido apsaugos skydelio tvirtinimo vietose.

#### Kaip pakeisti šlifavimo veido apsaugos skydelį „Omnira“ į pakeliamą suvirinimo skydelį „Omnira COMBI“ (3 PRIEDO PAVEIKSLAS)

Apvalūs plastikiniai dangteliai yra uždėti ant pakeliama suvirinimo skydelio tvirtinimo vietų,

esančių abejose suvirinimo skydelio pusėse. Juos lengvai nuimsite ištraukdami. Naują pakeliamą suvirinimo skydelį pritvirtinkite užfiksodami ašinius mechanizmus veido apsaugos skydelio tvirtinimo vietose.

#### Veido apsaugos keitimas [\* 4 PRIEDO PAVEIKSLAS]

Nuimkite galvos atramą laikydamiesi skilties „Galvos atramos keitimas“ nurodymų. Atsukite abiejose pusėse esančius užveržimo ratukus ir suvienodinkite tvirtinimo mechanizmus, kaip parodyta 4 paveiksle. Ištraukite plastikinį veido apsaugos rėmą, esantį abejose tvirtinimo mechanizmų pusėse. Spustelėkite plastikinį veido apsaugos rėmą iš fiksavimo kaiščių. Pirmiausia traukite viršutinę, o tik tada apatinę dalį.

#### Baterijos keitimas [\* 5 PRIEDO PAVEIKSLAS]

- Užpakalinį gaubtą atidarykite pasukdami prieš laikrodžio rodyklę.
- Išimkite bateriją ir įdėkite naują.
- Užpakalinį gaubtą uždarykite pasukdami pagal laikrodžio rodyklę.

#### NIEKADA NEMESKITE BATERIJŲ SU BUITINĖMIS ATLIEKOMIS, NES JOS YRA LABAI TOKSIŠKOS APLINKAI.

Visada tinkamai išmeskite panaudotas baterijas ir atlikdami suvirinimo darbus TAUSOKITE GAMTĄ.

#### Vidinės apsauginės plokštės keitimas [\* 6 PRIEDO PAVEIKSLAS]

- Įkiškite nagą į vidinės apsauginės plokštės apačioje per vidurį esantį griovelį ir patraukite.
- Įstatykite naują vidinę apsauginę plokštę, įstumdami ją į ADF šonuose esančius bėgelius.

#### ADF keitimas [\* 7 PRIEDO PAVEIKSLAS]

- Atsuktuvu nuimkite išorinį mygtuko „GRIND“ dangtelį. Pasukite mygtuką „GRIND“, kad jis lengvai išsitrauktų iš šalme esančios angos.
- Atlaisvinkite angoje esančią ADF fiksavimo spyruoklę ir išimkite ADF iš šalmo korpuse sumontuoto rėmo.
- Įstatykite ADF į rėmą ir pritvirtinkite įspausdami fiksavimo spyruoklę atgal į angą.
- Įkiškite mygtuką „GRIND“ į šalmo korpuse esančią angą ir pasukite, kad dangtelis vėl prisitvirtintų prie mygtuko „GRIND“.

#### Išorinės apsauginės plokštės keitimas [\* 8 PRIEDO PAVEIKSLAS]

- Įkiškite nyktį į po apatinę apsauginės plokštės dalimi esantį tarpą ir ištraukite plokštę.
- Įstatykite naują apsauginę plokštę į ADF filtro angos šonuose esančius griovelius, ją šiek tiek sulenkdami.

#### ŠALMO IR GALVOS ATRAMOS reguliavimas

##### Galvos atramos reguliavimas [\* 9 PRIEDO PAVEIKSLAS]

Galvos atramos dydis [apimtis] gali būti reguliuojamas pagal galvos dydį pasukus užpakalinės dalies ratuką. Galvos atramos gylis gali būti reguliuojamas keičiant keturių vertikalų galvos dirželių padėtį. Galvos dirželius nusegsite nuo galvos atramos tiesiog atkabinę juos nuo spaudžių. Užveržę iki reikiamos padėties, užspauskite galvos dirželius ant spaudžių.

##### Galvos atramos keitimas [\* 10 PRIEDO PAVEIKSLAS]

Norėdami pakeisti galvos atramą, supultelėkite ašinio mechanizmo viršuje esančius juodus mygtukus tuo pačiu metu stumdami galvos atramą į priekį.

Norėdami įstatyti naują galvos atramą, įstumkite bėgelius į ašiniame mechanizme esančius griovelius. Abi pusės turi būti vienodoje padėtyje.

##### Pokrypio [vertikalaus matymo kampo] reguliavimas [\* 11 PRIEDO PAVEIKSLAS]

Pokrypis reguliuojamas abiejose šalmo pusėse atsukus išorinį fiksavimo ratuką ir atleidžiant reguliavimo sagtį ir pastumiant ją iš esamos padėties ir į kitą. Baigę reguliuoti, prisukite fiksavimo ratuką.

##### Atstumo reguliavimas [\* 12 PRIEDO PAVEIKSLAS]

Atstumą tarp veido ir ADF reguliuokite nuspaudę ašinio mechanizmo viršuje esančius juodus mygtukus ir pastumdami šalmą į priekį arba atgal. Pasirinkę tinkamiausią padėtį, atleiskite mygtukus. Abi pusės turi būti vienodoje padėtyje.

##### Oro srauto krypties reguliavimas [\* 13 PRIEDO PAVEIKSLĖLIS]

„CleanAIR® Omnira COMBI air“ / „Omnira air“ šalmo viduje yra įmontuota pažangi oro srauto reguliavimo sistema. Šalmo viduje yra trys oro tiekimo angos. Pagrindinė oro tiekimo anga yra šalmo apačioje ir pro ją oras tiekiamas tiesiai į

vartotojo burną. Oro srauto kryptį galima reguliuoti sukant šalmo išorėje esantį reguliavimo ratuką. 13a PAVEIKSLAS Dvi kitos oro tiekimo angos yra viršutinėje šalmo dalyje. Oro srauto intensyvumą galima reguliuoti dviem – dešiniuoju ir kairiuoju – slankiaisiais mygtukais. 1b PAVEIKSLAS

##### Galvos atramos tvirtinimo elementų keitimas [\* 14 PRIEDO PAVEIKSLAS]

Atsukite šalmo šonuose esančius užveržimo ratukus. Nuimkite tvirtinimo elementus nuo suvirinimo šalmo. Įstatykite naujus tvirtinimo elementus į suvirinimo šalmą keturkampę veržlę įdėdami į šalmo pusėse esančias apvalias angas. Užveržimo ratukus įsukite į tvirtinimo elementų keturkampes veržles iš abiejų pusių, tačiau iki galo dar neužveržkite. Įkiškite pokrypio reguliavimo svirties kaištį į pokrypio nustatymo angą ir priveržkite užveržimo ratuką vienoje pusėje, o tada – kitoje pusėje naudodami tą pačią pokrypio nustatymo angą [11 PAVEIKSLAS].

##### ADF nustatymo reguliavimas [\* 15 PRIEDO PAVEIKSLAS]

#### ĮJUNGTI / IŠJUNGTI

- Apšviestas šviesos, saulės energijos įtaisas automatiškai ĮSIJUNGIA.
- Spustelėkite bet kurį mygtuką ir patikrinkite, ar lęšiai veikia tinkamai, bei aktyvinkite režimo reguliavimą.

#### TAMSUMO REGULIAVIMAS

- Paspauskite mygtuką „M“ [7] ir laikykite tol, kol režimo indikatorius įsijungs ties „Shade“ [3], o LED ekrane [6] bus rodomas esamas tamsumo lygis.
- Spausdami mygtukus „+“ [8] ir „-“ [9] nustatysite pageidaujimą tamsumo lygį.
- Norėdami perjungti tamsumo lygio diapazoną 5–8 į 9–13 ir atvirkščiai, nuspauskite bet kurį mygtuką – „M“ [7], „+“ [8] arba „-“ [9] – ir palaikykite 3 sekundes.
- Kai lygio diapazonas persijungia, mygtukais „+“ [8] ir „-“ [9] nustatykite pageidaujimą tamsumo lygį.

#### UŽDELSIMO REGULIAVIMAS

- Paspauskite mygtuką „M“ [7] ir laikykite tol, kol režimo indikatorius įsijungs ties „Delay“ [4], o LED ekrane [6] bus rodoma esama uždelsimo pozicija.
- Spausdami mygtukus „+“ [8] ir „-“ [9] nustatysite pageidaujimą uždelsimo poziciją.

Galima pasirinkti nuo 1 [0,1 sekundės] iki 9 [0,9 sekundžių] uždelsimo pozicijos.

## JAUTRUMO REGULIAVIMAS

Paspauskite mygtuką „M“ [7] ir laikykite tol, kol režimo indikatorius įsijungs ties „Sensitivity“ [2], o LED ekrane [6] bus rodoma esamas jautrumo lygis.

Spausdami mygtukus „+“ [8] ir „-“ [9] nustatysite pageidaujama jautrumo lygį. Galima pasirinkti nuo 1 iki 9 jautrumo lygio. Kuo didesnis skaičius, tuo didesnis jautrumo lygis.

### Jautrumo nustatymo nurodymai

Jautrumo lygis parenkamas atsižvelgiant į tai, kaip jautriai automatinio tamsėjimo lęšiai turėtų reaguoti į suvirinimo lanką ir trukdžius. Lygį gali prireikti reguliuoti dėl skirtingų darbo sąlygų ir suvirinimo proceso ypatybių. Jautrumo lygį reikia parinkti atsižvelgiant į šiuos veiksnius: metodai, srovės stipris, trukdžiai:

**metodai** (stabilaus lanko, toks kaip DC TIG, nestabilaus lanko, MMA/STICK, MIG, plazma ir pan.)

**srovės stipris** (labai mažas, nuo mažo iki vidutinio, nuo vidutinio iki didelio)

**trukdžiai** (tiesioginė ryški saulės šviesa, fluorescencinio apšvietimo ryškumas, šalia atliekamas suvirinimas lanku ir pan.)

### Jautrumo nustatymas

**1~2** mažiausias jautrumo lygis nustatomas, kai didelė srove virinamas nestabilus lankas didelių trukdžių aplinkoje.

**3~4** maža srove virinamas nestabilus lankas didelių trukdžių aplinkoje.

**5~6** numatyta parinktis – nustatomas daugeliui suvirinimo būdų, atliekamų patalpose ir lauke įprastomis apšvietimo sąlygomis ir (arba) esant nedideliams trukdžiams.

**7~8** virinant nedidele srove arba stabilų lanką, naudojant tokius metodus kaip DC TIG.

**9** aukščiausias jautrumo lygis virinant labai žema srove (virinimas TIG būdu) arba virinant lanką, kurio dalis blogai matoma. Lęšiai yra labai jautrūs, todėl dėl ryškios aplinkos šviesos ar trukdžių gali patamsėti.

Jeigu abejojate, kurį lygį pasirinkti, laikydamiesi

įprastos praktikos pirmiausia nustatykite aukštesnį lygį ir jį palaipsniui mažinkite, kol nebeliks lęšių trukdžių.

Lentelėje [\* 16 PAVEKSLAS] nurodyti rekomenduojami tamsumo lygiai.

### PASTABA

**Ypač retais atvejais gali reikėti sumažinti trukdžius, kad automatinio tamsėjimo lęšiai tinkamai veiktų. Naudojant TIG ir stabilus lanko virinimo būdus būtina nustatyti didesnį jautrumo lygį. Nurodyti tamsumo lygiai yra tik rekomendaciniai, todėl juos reikia keisti priklausomai nuo individualių poreikių.**

### ŠLIFAVIMAS

Paspauskite mygtuką „M“ [7] ir laikykite tol, kol režimo indikatorius įsijungs ties „Grind“ [1] – šalmas nustatytas veikti šlifavimo režimu. Arba paspauskite greitosios prieigos mygtuką „GRIND“ [10] ir lęšiai persijungs iš režimo „non-GRIND“ į „GRIND“.

**Įspėjimas.** Kai lęšiai veikia režimu „GRIND“, jie nereaguoja į virinimo lanką. Prieš pradėdami virinti įsitikinkite, kad lęšiai veikia ne režimu „GRIND“.

**Pastaba.** Režimas „GRIND“ bus automatiškai išjungtas praėjus 30 minučių po jo aktyvinimo. Aktyvinkite režimą spustelėję greitosios prieigos mygtuką „GRIND“.

### BATERIJOS INDIKATORIUS

Jeigu baterijos indikatorius [5] sumirksi kartą kas 3 sekundes, baterija senka ir ją būtina nedelsiant pakeisti.

### Valymas ir priežiūra

Šalmo ir skydelių eksploatavimo trukmė priklauso nuo įvairių veiksnių, pvz., šalčio, šilumos, cheminių medžiagų, saulės spindulių ar netinkamo naudojimo. Šalmą reikia tikrinti kasdien ir įsitikinti, ar nepažeista jo vidinė ar išorinė dalis. Atsargiai naudojant suvirinimo šalmą ir tinkamai prižiūrint, pailgėja jo eksploatavimo laikas ir gerėja suteikiama apsauga!

### Valymas

- Valymą reikia atlikti gerai vėdinamoje patalpoje. Saugokitės, kad neįkvėptumėte ant atskirų dalių susikaupusių kenksmingų dulkių!
- Suvirinimo šalmą valykite švelniu muilu ir

drungnu vandeniu. Nenaudokite tirpiklių. ADF valykite švaria šluoste be pūkelių arba minkštu audiniu.

- Nepanardinkite ADF į vandenį ir nepurškite jo skysčiais. Laikykite įrenginį švarioje, sausoje ir nedulkėtoje aplinkoje kambario temperatūroje.
- Nenaudokite indaplovės arba džiovyklės!

### Laikymas ir sandėliavimo laikas

„CleanAIR® Omnira air“ / „Omnira COMBI“ laikykite sausoje ir švarioje vietoje kambario temperatūroje, saugokite nuo tiesioginių saulės spindulių (temperatūros diapazonas nuo -10 °C iki +55 °C, kai santykinis drėgnumas yra nuo 20 iki 95 %). Ilgai laikant aukštesnėje nei 45 °C temperatūroje gali sutrumpėti baterijos eksploatavimo laikas.

Gaminio kodas	Gaminio aprašymas
40 31 00	Apsauginis veido skydelis „Omnira“, be oro paskirstymo sistemos
70 31 00	Apsauginis veido skydelis „Omnira“, su oro paskirstymo sistema
40 32 01	Suvirinimo šalmas „CleanAIR® Omnira COMBI“, 5–8/9–14, be oro paskirstymo sistemos
40 32 00	Suvirinimo šalmas „CleanAIR® Omnira COMBI“, be oro paskirstymo sistemos, be ADF
40 32 97	Šalmo korpusas „CleanAIR® Omnira COMBI“, be galvos atramos, be oro paskirstymo sistemos, be ADF
70 32 01	Suvirinimo šalmas „CleanAIR® Omnira air COMBI“, 5–8/9–14, su oro paskirstymo sistema
70 32 97	Suvirinimo šalmas „CleanAIR® Omnira air COMBI“, 5–8/9–14, su galvos atrama, be ADF

### Atskiros dalys, priedai:

Gaminio kodas	Gaminio aprašymas
72 90 00	Atsarginis apsauginis stikluukas TR1, skaidrus
72 90 01	Atsarginis apsauginis stikluukas TR1, geltonas

72 90 90	Atsarginis apsauginis stikluukas TR1, skaidrus, aPA, atsparus cheminiam poveikiui
72 91 00	Atsarginis apsauginis stikluukas CR1, skaidrus CP
72 90 03	Atsarginis apsauginis stikluukas TR1, 3 tamsumo lygis
72 90 05	Atsarginis apsauginis stikluukas TR1, 5 tamsumo lygis
70 32 93	Atsarginis pakeliamas suvirinimo skydelis „CleanAIR® Omnira COMBI“, tinkamas naudoti su pasyviu filtru
70 32 92	Atsarginis pakeliamas suvirinimo skydelis „CleanAIR Omnira COMBI“, tinkamas naudoti su ADF S60F
70 30 60	Veido apsauga „CleanAIR® VERUS air“, „Omnira air“
70 30 71	Galvos apsauga, ugniai atspari („Verus“, „Omnira“)
70 30 72	Kaklo apsauga, ugniai atspari („Verus“, „Omnira“)
70 30 73	Galvos ir kaklo apsauga, ugniai atspari („Verus“, „Omnira“)
72 00 10	Galvos atrama su prakaitą sugeriančia juosta „VariGEAR Comfort“
72 00 15	Prakaitą sugerianti juosta „VariGEAR“ [2 vnt. pakuotė]
72 00 17	Patogumo priemonių rinkinys „VariGEAR“ (prakaitą sugeriančių juostų ir paminkštintimų rinkinys)
72 00 14	Užpakalinės dalies paminkštintimai „VariGEAR“
72 00 16	Viršutinės dalies paminkštintimai „VariGEAR“
40 51 61	Automatinis tamsėjimo filtras AerTEC S60F, 3/5–8/9–14, pakeliamam skydeliui
13 51 60	Filtro AerTEC S60 ADF baterija, 3V
70 40 80	Išorinė apsauginė plokštelė („VERUS“, „Omnira COMBI“, „CA-40“), 10 vnt. pakuotė
*100/65	Vidinė apsauginė plokštelė („VERUS“, „Omnira COMBI“, „Summit“), 10 vnt. pakuotė

72 03 20 /10	Stikliuko CR1 apsauginė plėvelė („UniMask“, „Omnira“), 10 vnt. pakuotė
--------------	--

#### 4. Patvirtinti deriniai

Gaminio kodas	Gaminio aprašymas	Klasė
30 00 00*	CleanAIR® AerGO®	TH3
81 00 00*	CleanAIR® Basic	TH3
63 00 00*	CleanAIR® Pressure	2A
67 00 00*	CleanAIR® Pressure Flow Master	3B
51 00 00*	CleanAIR® Chemical 2F	TH3

\* su visais išvestiniais variantais

**Šis gaminys patvirtintas pagal Reglamentą (ES) 2016/425 dėl AAP ir patikrintas laikanti šią standartų nurodymų:**

EN 166:2002	Notifikuotoji įstaiga CE ženkliniui: ECS European Certification Service GmbH, Notified Body 1883, Hüttfeldstrasse 5D, 73430 Aalen, Germany
EN 379+A1:2009	
EN 12941:1999 +A2:2009	Notifikuotoji įstaiga CE ženkliniui: Occupational Safety Research Institute, v.v.i., Notified body 1024
EN 14594:2019	Jeruzalėmská 1283/9, 110 00, Prague 1, Czech Republic
EN 175:1998	Notifikuotoji įstaiga CE ženkliniui: Institute for testing and certification
EN 166:2001	řřida Tomáše Bati 299, Louky, 763 02 Zlín, Czech Republic Notified body 1023

Atitikties deklaracija pateikiama adresu:  
<https://www.clean-air.cz/doc>

Ženkliniams pagal EN 379 (4 / 5–8 / 9–13 AT 1/1/1/2/379 CE)	
CE 1883	Notifikuotosios įstaigos identifikacinis numeris CE ženkliniui

4/5–8/9–14	4 – apsauginio tamsumo lygis esant šviesiam režimui 5–8/9–13 – apsauginio tamsumo lygis esant tamsiam režimui
AT	Gamintojo identifikacinis kodas (ANTRA TECHNOLOGIES CO. LTD)
1/1/1	Apsauga nuo UV spindulių (optinė savybė / šviesos išsklaidymas / homogeniškumas / priklausomybė nuo kampo)
EN 379	Standarto numeris

Ženkliniams pagal EN 175 (EN 175 B CE)	
EN 175	Standarto numeris
B	poveikio vertinimas (vidutinis energijos poveikis 120 m/s)
CE	Atitikties simbolis
MS	Gamintojo identifikacinis numeris (MALINA – Safety s.r.o.)

Ženkliniams pagal (atsarginės pakeliamos plokštėlės 70 32 93): EN 166 (166 MS 1 B CE) / (AT 1B CE)	
MS (AT)	Gamintojo MALINA – Safety s.r.o. identifikacinis kodas (ANTRA TECHNOLOGIES CO. LTD)
166	Standarto numeris
1	1 optinė klasė
B	mechaninis atsparumas (nuo didelių greičiu lekiančių dalelių su vidutiniu energijos poveikiu)
CE	Atitikties simbolis

Simboliai pagal (stikliukas TR1) EN 166 Bendrieji simboliai:	
MS	Gamintojas (MALINA – Safety s.r.o.)
1	Optinė klasė
FT	Apsauga nuo didelių greičiu lekiančių dalelių su mažu energijos poveikiu esant ribinėms temperatūroms
B	Apsauga nuo didelių greičiu lekiančių dalelių su vidutiniu energijos poveikiu
K	Atsparumas paviršiaus pažeidimui smulkiosiomis dalelėmis
N	Okuliarai atsparūs rasojimui

Skaidrūs [72 90 00] ir geltoni [72 90 01] apsauginiai stikliukai:

2C	Apsauga nuo UV spindulių su geru spalvos atpažinimu (EN 170)
1, 2	Tamsumo lygis

3 tamsumo lygio [72 90 03] ir 5 tamsumo lygio [72 90 05] skydeliai:

3; 5	Suvirinimo filtras – tamsumo lygis (EN 169)
2	Apsauga nuo UV spindulių – filtras gali paveikti spalvos atpažinimą (EN 170)
3; 5	Tamsumo lygis (EN 170)

Šalmo rėmas:

166	Standartas EN 166
3; 4; 5	3 – Naudojimo sritis – skysčiai 4 – Naudojimo sritis – didelės dulkių dalelės 5 – Naudojimo sritis – dujos ir smulkios dulkių dalelės
5	Didžiausias leidžiamas skalės skaičius – suvirinimas (EN 169)
2–5	Didžiausias leidžiamas skalės skaičius – UV (EN 170)

#### LIETOTĀJA ROKASGRĀMATA

##### Svarīgi

Pirms lietošanas, lūdzu, izlasiet un atcerieties šeit ietvertās norādes, lai garantētu savu personīgo drošību. Ja rodas jautājumi, sazinieties ar ražotāju vai izplatītāju. Saglabājiet rokasgrāmatu turpmākai atsaucei. Metināšanas ķivere ir jāizmanto tikai šajā rokasgrāmatā norādītajiem mērķiem.

##### 1. Ievads

Kad izmantots saskaņā ar šīm instrukcijām, CleanAIR® Omnira air ir izstrādāts, lai aizsargātu lietotāja acis un seju pret daļiņām, kas lido lielā ātrumā. Tas ir dažādi izmantošanai paredzēts sejas aizsargs, kuru var viegli salocīt profesionālā metināšanas ķiverē ar paceļamu metināšanas aizsargu CleanAIR® Omnira COMBI / Omnira COMBI air.

CleanAIR® Omnira COMBI / Omnira COMBI air izstrādāts, lai pasargātu lietotāja acis un seju no kaitīgās radiācijas, tostarp redzamās gaismas, ultravioletā (UV), infrasarkanā (IR) starojuma un karstajām dzirkstelēm un šļakatām, kas rodas no

loka metināšanas un griežot ar tādām metodēm, kā MIG, MAG, TIG, SMAW, loka metināšanu plazmā, gaisa oglekļa loka griešana. Šo metināšanas ķiveri nav ieteicams izmantot metināšanai virs galvas lielas, metināšanai ar lāzeri un lāzera griešanas metināšanai lielas slodzes apstākļos.

CleanAIR® Omnira air / Omnira COMBI ir pielagota lietošanai ar gaisu attīrošajiem respiratoriem (turpmāk tekstā – PAPP) CleanAIR® vai ar nepārtrauktu saspiesta gaisa plūsmu elpošanas iekārtā (turpmāk tekstā – saspiesta gaisa sistēma) CleanAIR® un tādējādi nodrošina elpošanas ceļu aizsardzību.

CleanAIR® ir personiskā elpceļu aizsardzības sistēma, kuras pamatā ir princips, ka elpošanas zonā rodas filtrētā gaisa virspiedienu. Respirators tiek novietots uz nēsātāja jostas un tas filtrē gaisu no apkārtējās vides, caur gaisa vadu to nogādā aizsargķiverē. Virspiedienu novērš piesārņojošo vielu nonākšanu elpošanas zonā. Tai pašā laikā šis vieglais pārspiediens nodrošina nēsātāja ērtību, pat izmantojot to ilgtermiņā, jo nēsātājam nav jāelpo ar piepūli, lai pārvarētu filtra pretestību.

##### 2. Pirms darbu uzsākšanas

###### CleanAIR® Omnira COMBI / Omnira COMBI air

Pārliecinieties, ka ķivere ir pareizi salikta un, ka tā pilnībā bloķē jebkuru nejašu gaisu. Priekšpusē gaisma var iekļūt ķiverē tikai caur metināšanas filtra skatīšanās zonu. Pārliecinieties, ka pirms darbu uzsākšanas metināšanas aizsargs ir novietots zemākajā pozīcijā. Pielāgojiet galvassegu, lai nodrošinātu maksimālu komfortu un lielāko iespējamo redzamību laukumam. Pārbaudiet metināšanas pielietojumam noteiktā toņa līmeni un attiecīgi noregulējiet automātiskās aptumšošanas filtru (izvēlieties atbilstošu pasīvās metināšanas filtru) – skatiet tabulu ar ieteicamajiem toņu līmeņiem. Pārbaudiet, vai galvenais aizsargstikls nav bojāts, tas ir tīrs un pareizi uzstādīts. Nekavējoties nomainiet stiklu, ja tas ir bojāts vai ja plankumi vai skrāpējumi pasliktina redzamību. Pārbaudiet, vai aizsargplāksnes nav bojātas, tās ir tīras un pareizi uzstādītas. Nekavējoties nomainiet aizsargstiklu, ja tas ir bojāts vai ja plankumi vai skrāpējumi pasliktina redzamību. Pārbaudiet, vai metināšanas filtrs nav bojāts un ir tīrs. Bojātais metināšanas filtrs pasliktina aizsardzību un redzamību, un tas nekavējoties jānomaina. Pārbaudiet, vai metināšanas ķivere un tās piederumi nav bojāti.

## CleanAIR® Omnira / Omnira air

Pārliecinieties, ka aizsargājošais sejas aizsegs ir pareizi samontēts. Pielāgojiet galvassegu, lai nodrošinātu maksimālu komfortu un lielāko iespējamo redzamību laukumā. Pārbaudiet, vai aizsargstikls nav bojāts, tas ir tīrs un pareizi uzstādīts. Nekavējoties nomainiet stiklu, ja tas ir bojāts vai ja plankumi vai skrāpējumi pasliktina redzamību.

## UZMANĪBU! – CleanAIR® Omnira COMBI / Omnira COMBI air, CleanAIR® Omnira / Omnira air

- Neizmantojiet CleanAIR® Omnira COMBI / Omnira COMBI air metināšanai, ja metināšanas aizsargs novietots augšējā pozīcijā. Skaidrs stikls nepasargā no kaitīgās radiācijas.
- Izmantojiet tikai oriģinālo CleanAIR® / AerTEC™ rezerves daļas un palīgmateriālus. Gadījumā, ja rodas šaubas, lūdzam sazināties ar pilnvaroto izplatītāju. Aizstājēja komponentu izmantošana vai jebkādi pārveidojumi, kas nav norādīti šajā rokasgrāmatā var pasliktināt aizsardzību un padarīt prasības saskaņā ar garantiju par spēkā neesošām vai radīt izstrādājuma neatbilstību aizsardzības klasifikācijas prasībām un attiecīgiem standartiem un sertifikātiem.
- Nekad nenovietojiet ķiveri vai automātiskās aptumšošanas metināšanas filtru uz karstas virsmas.
- Saskrāpēti vai bojāti aizsargstikli vai plāksnes ir regulāri jānomaina ar oriģinālām CleanAIR®. Pirms jauna stikla vai plāksnes izmantošanas pārliecinieties, ka esat no abām pusēm noņēmis jebkuru papildu aizsardzības foliju.
- Neizmantojiet rūdīta stikla filtrus bez piemērotas aizsargplēves.
- Nekavējoties nomainiet plāksni, ja tā ir bojāta vai ja plankumi vai skrāpējumi pasliktina redzamību.
- Nepakļaujiet automātiskās aptumšošanas metināšanas filtru šķidrūmiem un pasargājiet to no neīrēm.
- Materiāli, kas var nonākt saskarē ar nēsātāja ādu, jutīgām personām var izraisīt alerģiskas reakcijas.
- Metināšanas ķivere, kas tiek nēsāta virs standarta oftalmoloģijas brillēm, var pārraidīt triecienu, tādējādi radot risku nēsātājam.

## Ierobežojumi CleanAIR® Omnira COMBI air / Omnira air izmantošanas laikā

Nekādā gadījumā neizmantojiet ķiveri šādos apstākļos:

- Ja skābekļa koncentrācija vidē ir mazāka par 17 %.
  - Ar skābekli bagātinātā vidē.
  - Sprādzienbīstamā vidē.
  - Vidēs, kas tieši apdraud dzīvību un veselību.
- Ķivere neaizsargā no spēcīgiem triecieniem sprādzieniem un kodīgām vielām. Nelietojiet to vidē, kuras piesārņojuma veids vai koncentrācija nav lietotājam zināma. Nelietojiet to, kad motorizētais gaisu attīrošais respirators ir izslēgts vai kad ir aizvērtā saspīestā gaisa padeves atvere! Šajā gadījumā elpceļu aizsargsistēma nodrošina zemu elpceļu aizsardzību vai nesniedz to vispār. Turklāt pastāv risks, ka var veidoties liela oglekļa dioksīda (CO<sub>2</sub>) koncentrācija un skābekļa deficīta risks, kas var rasties ķiveres iekšpusē.
- Ja ķiveres lietošanas laikā rodas kāda no tālāk minētajām problēmām, dodieties uz kādu drošu vietu un veiciet atbilstošās darbības:
- Ja PAPER vai saspīestā gaisa sistēma kāda iemesla dēļ pārtrauc darboties, lietotājam nekavējoties jāatstāj piesārņotā darba vieta.
  - Ja elpošanas laikā jūtat smaku, kairinājumu vai nepatīkamu garšu.
  - Ja jūms ir slihta pašsajūta vai slihta dūša.
- Filtri, kas paredzēti cietu un šķidru daļiņu uztveršanai (daļiņu filtri), neaizsargā lietotāju no dažādām gāzēm. Filtri, kas paredzēti gāzes uztveršanai, neaizsargā lietotāju no dažādām daļiņām. Darba vietā, kur ir abu veidu piesārņojums, jāizmanto kombinētie filtri.

## 3. Kontroles un rezerves daļu nomaīna

### Stikla nomaīna (\*ATTĒLS, 1. PIELIKUMS)

Pabīdiet maskas bloķēšanas slēdžus abās pusēs uz augšu (atbloķēts) un noņemiet stikliņu. Uzlieciet jauno masku tajā pašā vietā un pabīdiet abus malās esošos bloķēšanas slēdžus atpakaļ uz leju (slēgts). Pārbaudiet vai maska pieguļ nevainojami.

### Paceļamā metināšanas aizsarga nomaīna (\*ATTĒLS, 2. PIELIKUMS)

Nospiežot ķiveres abās pusēs esošās bloķēšanas pogas varat noņemt metināšanas aizsargu, kamēr velciet metināšanas aizsargu. Uzstādiet jauno paceļamo metināšanas aizsargu, nospiežot pagrieziena mehānismus sejas aizsarga

montāžas punktus.

### Kā pārveidot savu slīpēšanas sejas aizsargu Omnira paceļamā metināšanas ķiverē Omnira COMBI (ATTĒLS, 3. PIELIKUMS)

Paceļamā metināšanas aizsarga montāžas punkti atrodas zem apaļiem plastmasas apvalkiem sejas aizsarga abās pusēs. Jūs varat vienkārši tos noņemt, pavelkot uz ārpusi. Uzstādiet jaunu paceļamo metināšanas aizsargu, nospiežot pagrieziena mehānismus sejas aizsarga montāžas punktus.

### Sejas blīvējuma nomaīna (\*ATTĒLS, 4. PIELIKUMS)

Noņemiet galvassegu kā norādīts sadaļā "Galvassegas nomaīna". Atbrīvojiet abus savilkšanas rokturus un centrējiet montāžas mehānismus kā norādīts 4. attēlā. Pavelciet uz ārpusi sejas blīvējuma plastmasas rāmi, kas atrodas abās pusēs zem montāžas mehānismiem. Izspiediet uz ārpusi sejas blīvējuma plastmasas rāmi no bloķēšanas tapām. Vispirms sāciet ar augšējo daļu un tad turpiniet ar apakšējo daļu.

### Akumulatora nomaīna (\*ATTĒLS, 5. PIELIKUMS)

- Atveriet aizmugures pārsegu, griežot pulksteņa rādītāja virzienā.
- Samainiet akumulatoru pret jaunu.
- Pagrieziet aizmugures pārsegu pulksteņa rādītāja virzienā.

### NEKAD NENOVIETOJĪET IZMANTOTOS AKUMULATORUS MĀJSAIMNIECĪBĀ ESOŠĀJĀ MĪSKASTĒ, JO TIE IR ĻOTI BĪSTAMI VIDĒI.

Lūdzu, vienmēr pārstrādājiet izmantotos akumulatorus un metināšanas laikā domājiet ZAĻI.

### Iekšējās aizsargplāksnes nomaīna (\*ATTĒLS, 6. PIELIKUMS)

- Ievietojiet nagu iekšējās aizsargplāksnes vidū esošās apakšdaļas rievā un pavelciet uz ārpusi.
- Ievietojiet jauno iekšējo aizsargplāksni, to iebīdot sagatavotajās slīdēs ADF pusēs.

### ADF nomaīna (\*ATTĒLS, 7. PIELIKUMS)

- Izmantojot skrūvgriezi noņemiet pogas "GRIND" (Slīpēšana) pārsegu. Pagrieziet pogu "GRIND" (Slīpēšana), lai tā viegli tiktu caur atveri ķiverē.

- Atlaidiet ADF fiksācijas atsperi no slotā un noņemiet ADF no sagatavotā rāmja ķiveres apvalkā.
- Ievietojiet ADF rāmī un nostipriniet, nospiežot fiksācijas atsperi atpakaļ slotā.
- Ievietojiet pogu "GRIND" (Slīpēšana) atpakaļ caur atveri ķiveres apvalkā un pagrieziet to tā, lai pārsegu var pievienot atpakaļ pie pogas "GRIND" (Slīpēšana).

### Ārējās aizsargplāksnes nomaīna (\*ATTĒLS, 8. PIELIKUMS)

- Ievietojiet īkšķi ievilkumā, kas atrodas zem aizsargplāksnes apakšējās daļas un izvelciet plāksni.
- Ievietojiet jauno aizsargplāksni ADF filtra atveres pusēs esošajās rievās, to nedaudz saliecot.

### ĶIVERES UN GALVASSEGAS pielāgošana

#### Galvassegas pielāgošana (\*ATTĒLS, 9. PIELIKUMS)

Galvassegas izmērs (galvas apkārtmērs) var tikt pielāgots, pavelkot aizmugurē esošo riteni tā, lai tā der jebkurai galvas izmēram. Galvassegas dziļums var tikt pielāgots, pārvietojot četras vertikālās galvas siksnas. Lai atbrīvotu galvas siksnas no galvassegas, izvelciet siksnas no aizmurtapas. Kad sasniegts vajadzīgais stāvoklis, nofiksējiet galvas siksnas aizmurtapās.

#### Galvassegas nomaīna (\*ATTĒLS, 10. PIELIKUMS)

Lai nomainītu galvassegu, uzspiediet uz melnajām cilpiņām pagrieziena punktā, vienlaicīgi bīdot galvassegu uz priekšu.

Lai ievietotu jaunu galvassegu, iebīdiet slīdes pagrieziena punkta rievā. Abām pusēm ir jābūt novietotām vienādi.

#### Slīpuma (vertikālā skata leņķa) pielāgošana (\*ATTĒLS, 11. PIELIKUMS)

Slīpums ķiverē tiek pielāgots abās pusēs, atbrīvojot ārpusē esošo savilkšanas rokturi un atlaižot pielāgošanas sviru no tās pašreizējās atrašanās vietas un pārceļot to uz citu vietu. Kad pabeigts, pievelciet savilkšanas rokturi.

#### Distances pielāgošana (\*ATTĒLS, 12. PIELIKUMS)

Pielāgojiet distanci starp seju un ADF, uzspiežot uz melnajām cilpiņām, kas atrodas pagrieziena

punkta augšdaļā, vienlaicīgi bīdot ķiveri uz priekšu vai atpakaļ. Kad esat sasniedzis vēlamo pozīciju, atļaidiet cilpiņās. Abām pusēm ir jābūt novietotām vienādi.

### Gaisa plūsmas līmeņa pielāgošana [\*ATTĒLS, 13. PIELIKUMS]

CleanAIR® Omnira COMBI air / Omnira air ir aprīkots ar uzlabotu gaisa plūsmas regulācijas sistēmu ķiveres iekšpusē. Ķiveres iekšpusē ir trīs gaisa plūsmas izvadi. Galvenā izvade atrodas ķiveres apakšpusē un tā piegādā gaisu tieši lietotāja mutes virzienā. Gaisa plūsmas virzienu var pielāgot, pagriežot ārpus ķiveres esošo kontroles rokturi. 13a. attēls. Abas pārējās izvades atrodas ķiveres augšdaļā. Gaisa plūsmas stiprumu var regulēt, bīdot abas bīdāmās pogas pa kreisi vai pa labi. 1b. ATTĒLS

### Galvassegas montāžas komplekta nomaina [\*ATTĒLS, 14. PIELIKUMS]

Atskrūvējiet abus savilkšanas rokturus ķiveres sānos. Noņemiet montāžas komplektus no metināšanas ķiveres. Ievietojiet jaunus montāžas komplektus metināšanas ķiverē ar kvadrātveida uznavu ķiveres apaļajā atverē abās pusēs. Pieskrūvējiet savilkšanas rokturus montāžas komplektu kvadrātveida uznavai abās pusēs, bet vēl pavisam nepievelciet. Ievietojiet slīpuma regulēšanas sviras tapu slīpuma iestatīšanas atverē un pievelciet savilkšanas rokturi vienā pusē, dariet to pašu arī otrā pusē un izmantojiet to pašu slīpuma iestatīšanas atveri (11. ATTĒLS).

### ADF iestatījumu pielāgošana [\*ATTĒLS, 15. PIELIKUMS]

#### IESLĒGT/IZSLĒGT

- Saules enerģijas vienība automātiski IESLĒGSIES, kad tā ir pakļauta gaismai.
- Nospiediet jebkuru pogu, lai pārbaudītu, vai objektīvs darbojas pareizi, un iedarbinātu režīma pielāgojumus.

#### TOŅA UZRAUDZĪBA

- Nospiediet pogu "M" [7], kamēr režīma rādītājs atrodas tonī [3], šobrīd LED ekrāns [6] norāda pašreizējo toņa numuru.
- Nospiediet pogu "+" [8] un pogu "-" [9], lai iestatītu vēlamo toņa numuru.
- Lai pārslēgtos starp abiem toņu diapazoniem 5–8 un 9–13, 3 sekundes turiet nospiestu jebkuru no pogām – "M" [7], "+" [8], "-" [9].
- Kolīdz diapazons ir iestatīts, izmantojiet pogas

"+" [8] un "-" [9], lai iestatītu vēlamo toni.

#### AIZKAVES UZRAUDZĪBA

- Nospiediet pogu "M" [7], kamēr režīma rādītājs atrodas aizkavē [4], šobrīd LED ekrāns [6] norāda pašreizējo aizkaves iestatījumu.
- Nospiediet pogu "+" [8] un pogu "-" [9], lai iestatītu vēlamo aizkaves iestatījumu. Aizkaves laiks var tikt pielāgots no 1 [0,1 sekundēm] – 9 [0,9 sekundēm].

#### JUTĪBAS PAKĀPES UZRAUDZĪBA

Nospiediet pogu "M" [7], kamēr režīma rādītājs atrodas jutības pakāpē [2], šobrīd LED ekrāns [6] norāda pašreizējo jutības iestatījumu.

Nospiediet pogu "+" [8] un pogu "-" [9], lai iestatītu vēlamo jutības iestatījumu. Jutības pakāpe var tikt pielāgota no 1 līdz 9. Jo augstāks skaitlis, jo augstāka jutīguma pakāpe.

#### Jutības pakāpes norādījumi:

Jutības iestatījumi tiek izmantoti, lai automātiskās aptumšošanas objektīvam norādītu, cik jutīgi tam jāreaģē uz metināšanas loku un traucējumiem. Atšķirīgu darba vidi un metināšanas procesu īpašību dēļ var būt nepieciešami pielāgojumi. Jutību nosaka, ņemot vērā šādus apstākļus: lietojumi, lietojumu strāvas stiprums, traucējumi:

**Lietojumi** (stabils loks tāds, kā DC TIG, nestabils loks, MMA/STICK, MIG, plazma utt.)

**Lietojumu strāvas stiprums** (loti zems, zems–vidējs, vidējs–augsts)

**Traucējumi** (tieša spēcīga saules gaisma, luminiscences spuldzes, blakus esošs metināšanas loks utt.)

#### Jutības iestatījumi:

**1-2** Viszemākais jutības iestatījums – augstas strāvas nestabila loka lietojumiem, vidēs ar spēcīgiem traucējumiem.

**3-4** Zemas strāvas nestabila loka lietojumiem, vidēs ar spēcīgiem traucējumiem.

**5-6** Noklusējuma iestatījums – tiek izmantots lielākajai daļai metināšanas veidu, iekštelpās un ārtelpās normālā vispārējā apgaismojumā un/vai zemos traucējumos.

**7-8** Zemas strāvas metināšanai vai stabiliem loka lietojumiem tādiem, kā DC TIG.

**9** Visaugstākās jutības iestatījums –

piemērots ļoti zemas strāvas TIG metināšanai vai metināšanai, kur daļa no loka ir aizsegta. Objektīvam ir paaugstināta jutība un vispārējā apgaismojuma vai traucējumu dēļ tas var kļūt tumšs.

Ja neesat pārliecināts, kuru skaitli izmantot, primārais noteikums ir vispirms iestatīt lielāku skaitli, ja rodas traucējumi – samaziniet pa vienam, līdz objektīvs netiek traucēts.

Ieteicamo toņu līmeņa izvēli skatiet tabulu [\*16. ATTĒLS]

#### BRĪDINĀJUMS!

**Dažos retos ekstrēmos gadījumos var būt nepieciešams samazināt traucējumus, lai automātiskās aptumšošanas objektīvs darbotos pareizi. TIG un lietojumi ar stabilāku loku pieprasa augstākus jutības iestatījumus. Norādītajiem toņu līmeņiem ir vienīgi atsaucē funkcija, un tos var mainīt atbilstoši individuālajām vajadzībām.**

#### GRIND (SLĪPĒŠANA)

Nospiediet pogu "M" [7], kamēr režīmu rādītājs atrodas "Grind" (Slīpēšana) [1], ķivere ir iestatīta slīpēšanas režīmā. Vai nospiediet ātro piekļuves pogu "GRIND" (Slīpēšana) [10], lai pārslēgtu objektīvus starp režīmiem "GRIND" (Slīpēšana) un "ne GRIND" [ne slīpēšana].

**Uzmanību!** Kad objektīvam ir ieslēgts režīms "GRIND" (Slīpēšana), tas nereaģēs uz nevienu metināšanas loku. Pirms uzsākt metināšanu, pārliecinieties, ka tas nav ieslēgts režīmā "GRIND" (Slīpēšana).

**Piezīme.** Režīms "GRIND" (Slīpēšana) automātiski izslēgsies pēc ieslēgšanas 30 minūtēm. Izmantojiet ātro piekļuves slēdzi GRIND (Slīpēšana), lai atkārtoti ieslēgtu.

#### ZEMAS JAUDAS RĀDĪTĀJS

Ja zema akumulatora rādītājs [5] vienreiz katras 3 sekundes nomirgo, akumulators ir zems un nekavējoties ir nepieciešama tā nomaina.

#### Tīrīšana un apkope

Ķiveres un aizsargstikla kalpošanas laiku ietekmē daudzi faktori, piemēram, aukstums, karstums, ķīmiskas vielas, saules gaisma vai nepareiza lietošana. Ķivere ir jāpārbauda katru dienu, ņemot vērā tās konstrukcijas iekšējo vai ārējo bojājumu iespējamību. Metināšanas ķiveres

uzmanīga lietošana un pareiza apkope pagarina ekspluatācijas laiku un uzlabo Jūsu drošību!

#### Tīrīšana:

- Tīrīšana jāveic labi vēdinātā telpā. Izvairieties no kaitīgu putekļu, kas nosēdušies uz atsevišķām daļām, ieelpošanas!
- Notīriet metināšanas ķiveri ar mitrām ziepēm un remdenu ūdeni. Neizmantojiet šķīdinātājus! Notīriet ADF ar firu, bezšķiedru salveti vai mikstu drānu.
- Neiegremdējiet ADF ūdeni, nedz nemitriniet to tieši ar šķidrums. Glabājiet aprīkojumu tīrā, sausā un bez putekļainā vidē istabas temperatūrā.
- Nelietojiet trauku mazgājamo mašīnu vai žāvētāju!

#### Uzglabāšana un glabāšanas laiks

Uzglabājiet CleanAIR® Omnira air / Omnira COMBI sausā un tīrā vietā istabas temperatūrā, izvairieties no tiešas saules gaismas (temperatūras diapazons no -10 °C līdz +55 °C ar relatīvo mitrumu no 20 līdz 95 %). Ilgstoša uzglabāšana temperatūrā virs 45 °C var samazināt baterijas kalpošanas laiku.

Izstrādājuma kods	Izstrādājuma apraksts
40 31 00	Aizsargājošs sejas aizsargs Omnira, bez gaisa sadales
70 31 00	Aizsargājošs sejas aizsargs Omnira air, ar gaisa sadali
40 32 01	Metināšanas ķivere CleanAIR® Omnira COMBI, 5–8/9–14, bez gaisa sadales
40 32 00	Metināšanas ķivere CleanAIR® Omnira COMBI, bez gaisa sadales, bez ADF
40 32 97	Metināšanas ķivere CleanAIR® Omnira COMBI, bez galvassegas, bez gaisa sadales, bez ADF
70 32 01	Metināšanas ķivere CleanAIR® Omnira air COMBI, 5–8/9–14, ar gaisa sadali
70 32 97	Metināšanas ķivere CleanAIR® Omnira air COMBI, 5–8/9–14, ar galvassegu, bez ADF

#### Rezerves daļas, piederumi:

Izstrādājuma kods	Izstrādājuma apraksts
72 90 00	Rezerves aizsargstikls TR1, caurspīdīgs
72 90 01	Rezerves aizsargstikls TR1, dzeltens
72 90 90	Rezerves aizsargstikls TR1, caurspīdīgs, aPA, izturīga pret ķīmiskajām vielām
72 91 00	Rezerves aizsargstikls CR1, caurspīdīgs CP
72 90 03	Rezerves aizsargstikls TR1, 3. tonis
72 90 05	Rezerves aizsargstikls TR1, 5. tonis
70 32 93	Rezerves paceļamais metināšanas aizsargs CleanAIR® Omnira COMBI, saderīgs ar pasīvo filtru
70 32 92	Rezerves paceļamais metināšanas aizsargs CleanAIR® Omnira COMBI, saderīgs ar ADF S60F
70 30 60	Sejas blīvējums CleanAIR® VERUS air, Omnira air
70 30 71	Aizsargājošs galvas pārsegs, slāpē liesmas (Verus, Omnira)
70 30 72	Aizsargājošs kakla pārsegs, slāpē liesmas (Verus, Omnira)
70 30 73	Aizsargājošs galvas un kakla pārsegs, slāpē liesmas (Verus, Omnira)
72 00 10	VariGEAR Comfort, galvassega, iekļauta pieres lente
72 00 15	VariGEAR pieres lente [2 gab./ komplektā]
72 00 17	VariGEAR komforta komplekts (pieres lentes un polsterējuma komplekts)
72 00 14	Aizmugurējais polsterējums VariGEAR
72 00 16	Priekšējais polsterējums VariGEAR
40 51 61	Automātiskās aptumšošanas metināšanas filtrs AerTEC S60F, 3/5-8/9-14, FlipUp

13 51 60	Akumulators 3V AerTEC S60 ADF
70 40 80	Ārējā aizsargplāksne (VERUS, Omnira COMBI, CA-40), 10 gab./ komplektā
*100/65	Iekšējā aizsargplāksne (VERUS, Omnira COMBI, Summit), 10 gab./komplektā
72 03 20 /10	Aizsargplēve stiklam CR1 (UniMask, Omnira), 10 gab./ komplektā

#### 4. Apstiprinātās kombinācijas

Izstrādājuma kods	Izstrādājuma apraksts	Klase
30 00 00*	CleanAIR® AerGO®	TH3
81 00 00*	CleanAIR® Basic	TH3
63 00 00*	CleanAIR® Pressure	2A
67 00 00*	CleanAIR® Pressure Flow Master	3B
51 00 00*	CleanAIR® Chemical 2F	TH3

\* ieskaitot visas versijas

**Šis izstrādājums apstiprināts saskaņā ar Regulu (ES) 2016/425 par IAL, un pārbaudēs atklāts, ka tas atbilst šādu standartu prasībām:**

EN 166:2002	Pilnvarotā iestāde CE apstiprinājumam: ECS Eiropas sertifikācijas pakalpojums GmbH, pilnvarotā iestāde 1883 Hüttfeldstraße 50, 73430 Aalen, Vācija
EN 379+A1:2009	
EN 12941:1999 +A2:2009	Pilnvarotā iestāde CE apstiprinājumam: Darba drošības pētniecības institūts, v.v.i., pilnvarotā iestāde 1024 Jeruzalémskā 1283/9, 110 00, Prāga 1, Čehijas Republika
EN 14594:2019	

EN 175:1998	Pilnvarotā iestāde CE apstiprinājumam: Testēšanas un sertifikācijas institūts třída Tomáše Bati 299, Louky, 763 02 Zlín, Čehijas Republika
EN 166:2001	Pilnvarotā iestāde 1023

Atbilstības deklarācija ir pieejama tīmekļa vietnē: <https://www.clean-air.cz/doc>

Markējumi saskaņā ar EN 379 (4 / 5-8 / 9-13 AT 1/1/2/379 CE)	
CE 1883	pilnvarotās iestādes CE apstiprinājuma identifikācija
4/5-8/9-14	4 – aizsargājošā toņa numurs atvērtā toņa stāvoklī 5-8/9-13 – aizsargājošā toņa numurs aizvērtā toņa stāvoklī
AT	Ražotāja identifikācija [ANTRA TECHNOLOGIES CO. LTD]
1/1/1	optiskās klases – optiskā kvalitāte / gaismas izkliede / viendabīgums / leņķiskā atkarība
EN 379	standarta numurs

Markējumi saskaņā ar EN 175 (EN 175 B CE)	
EN 175	standarta numurs
B	trīcienu novērtējums (vidēja enerģijas ietekme 120 m/s)
CE	atbilstības simbols
MS	Ražotāja identifikācija [MALINA – Safety s.r.o.]

Markējumi saskaņā ar (rezerves paceļamā ārējā plāksne 70 32 93): EN 166 (166 MS 1 B CE) / (AT 1B CE)	
MS (AT)	Ražotāja identifikācija MALINA – Safety s.r.o. [ANTRA TECHNOLOGIES CO. LTD]
166	standarta numurs
1	optiskā klase 1
B	mehāniskais spēks (pret ātri kustīgām daļiņām ar vidēju enerģijas ietekmi)
CE	atbilstības simbols

Simboli saskaņā ar (stikls TR1) EN 166	
Kopīgie simboli:	
MS	Izgatavotājs [MALINA – Safety s.r.o.]
1	Optiskā klase
FT	Aizsardzība pret ātri kustīgām daļiņām ar zemu enerģijas ietekmi ekstrēmās temperatūrās
B	Aizsardzība pret ātri kustīgām daļiņām ar vidēju enerģijas ietekmi
K	Noturība pret smalko daļiņu virsmu bojājumiem
N	Noturība pret okulāru aizsvīšanu

Caurspīdīgs [72 90 00] un dzeltens [72 90 01] aizsargstikls:

2C	UV aizsardzība ar labu krāsu atpazīšanu [EN 170]
1, 2	Toņa numurs

Stikli ar toni Nr. 3 [72 90 03] un toni Nr. 5 [72 90 05]:

3; 5	Metināšanas filtrs – toņa numurs [EN 169]
2	UV aizsardzība – filtrs var ietekmēt krāsu atpazīstamību [EN 170]
3; 5	Toņa numurs [EN 170]

Ķiveres korpusi:

166	Standarts EN 166
3; 4; 5	3 – Paredzētais pielietojums – šķidrums 4 – Paredzētais pielietojums – lielas putekļu daļiņas 5 – Paredzētais pielietojums – gāze un smalkas putekļu daļiņas
5	Visaugstākais pieļaujamais skalas numurs – metināšana [EN 169]
2-5	Visaugstākais pieļaujamais skalas numurs – UV [EN 170]

BRUKERMANUAL

#### Viktig

For din egen sikkerhet må du lese og lære deg denne brukerhåndboken før bruk. Kontakt produsenten eller leverandøren hvis du har spørsmål. Ta vare på brukerhåndboken for fremtidig referanse. Sveisehjelmene må bare brukes til formålene beskrevet i denne brukerhåndboken.

#### 1. Innledning

Når den brukes i samsvar med disse instruksjonene, er CleanAIR® Omnira / Omnira air utformet for å beskytte brukerens øyne og ansikt mot høyhastighetspartikler. Det er en flerbruks beskyttelsesskjerm som enkelt kan konverteres til profesjonell sveisehjelm med sveiseskjold CleanAIR® Omnira COMBI / Omnira COMBI air.

CleanAIR® Omnira COMBI / Omnira COMBI air er utformet for å beskytte brukerens øyne og ansikt mot skadelig stråling, inkludert synlig lys, ultrafiolett (UV), infrarød (IR) stråling og varme gnister og sprut som følge av buesveising og skjæreapplikasjoner som MIG, MAG, TIG, SMAW, Plasma Arc, Carbon Arc-skjærebrenning. Denne sveisehelmen anbefales ikke for tung sveising, lasersveising eller laserskjæreapplikasjoner.

CleanAIR® Omnira air / Omnira COMBI air er tilpasset bruk med CleanAIR® [heretter PAPR] elektrisk luftrensner eller pusteapparater med kontinuerlig lufttilførsel [heretter CleanAIR® trykkluftsystemer] og beskytter luftveiene.

CleanAIR® er et system for pustevern basert på et prinsipp med overtrykk av filtrert luft i pusteområdet. Gassmasken festes i brukerens belte og filtrerer luften fra omgivelse, før luften leveres til vernehjelmen via luftkanalen. Overtrykket blokkerer smittestoffer fra pusteområdet. Det milde overtrykket sikrer samtidig brukerens komfort, selv ved bruk i lengre tid, siden brukeren ikke trenger å anstrenge seg for å puste på grunn av motstanden i filteret.

## 2. Før du begynner å jobbe

### CleanAIR® Omnira COMBI / Omnira COMBI air

Sørg for at hjelmen er riktig montert og at den forhindrer uønsket lys. I fronten kan lys bare komme inn i hjelmen gjennom visningsområdet til sveisefilteret. Sørg for at sveiseskjoldet er parkert i nedre posisjon før du begynner å sveise. Juster hodeutstyret for å oppnå maksimal komfort og størst mulig synsfelt. Kontroller det anbefalte skyggenivået for sveisejobben du skal utføre, og juster det automatiske blendingsfilteret i samsvar med dette [velg passende passivt sveisefilter] – se tabellen med anbefalte skyggenivåer. Inspiser at det ikke er skader på hovedbeskyttelsesvisiret, at det er rent og riktig montert. Hvis visiret er skadet, eller hvis sprut eller riper gir dårlig sikt, må du skifte filteret umiddelbart. Inspiser at det ikke er skader på beskyttelsesplatene, at de er

rene og riktig montert. Hvis filteret er skadet, eller hvis sprut eller riper gir dårlig sikt, må du skifte platen umiddelbart. Inspiser sveisefilteret for skader og sørg for at det er rent. Et skadet sveisefilter gir dårligere beskyttelse og sikt, og må skiftes umiddelbart. Kontroller at det ikke er skader på sveisehelmen og hodeutstyret.

### CleanAIR® Omnira / Omnira air

Sørg for at den beskyttende ansiktsskjermen er riktig montert. Juster hodeutstyret for å oppnå maksimal komfort og størst mulig synsfelt. Inspiser at det ikke er skader på beskyttelsesvisiret, at det er rent og riktig montert. Hvis visiret er skadet, eller hvis sprut eller riper gir dårlig sikt, må du skifte det umiddelbart.

### ADVARSEL – CleanAIR® Omnira COMBI / Omnira COMBI air, CleanAIR® Omnira / Omnira air

- Ikke bruk CleanAIR® Omnira COMBI / Omnira COMBI air til sveising hvis sveiseskjoldet er i øvre posisjon! Det klare visiret beskytter ikke mot skadelig stråling.
- Bruk kun originale CleanAIR® / AerTEC™-reservedeler og forbruksvarer. Ved tvilstilfeller, vennligst kontakt din autoriserte distributør. Bruk av erstatningskomponenter eller eventuelle modifikasjoner som ikke er spesifisert i denne håndboken kan svekke beskyttelsen og kan ugyldiggjøre krav under garantien eller føre til at produktet ikke er i samsvar med beskyttelsesklassifiseringer og relevante standarder og sertifikater.
- Legg aldri hjelmen eller det automatiske blendingsfilteret på en varm overflate.
- Ripede eller skadede beskyttelsesvisirer eller -plater bør regelmessig erstattes med originale CleanAIR®. Før du bruker et nytt visir eller beskyttelsesplate, sørg for å fjerne eventuell ekstra beskyttelsesfolie fra begge sider.
- Ikke bruk filtre av herdede mineraler uten egnet beskyttelsesfolie.
- Hvis beskyttelsesplaten er skadet, eller hvis sprut eller riper gir dårlig sikt, må du skifte filteret umiddelbart.
- Ikke utsett det automatiske blendingsfilteret for væsker, og beskytt det mot smuss.
- Materialer som kan komme i kontakt med brukernes hud, kan forårsake allergiske reaksjoner hos mottakelige personer.
- Sveisehjelm som bæres over standard briller kan overføre støt, og dermed utgjøre en fare for brukeren.

### Begrensninger for bruk av CleanAIR® Omnira COMBI air / Omnira air

Hjelmen må aldri brukes i følgende miljøer og forhold:

- Hvis oksygenkonsentrasjonen i miljøet er lavere enn 17 %.
- I miljøer med høyt oksygeninnhold.
- I eksplosive miljøer.
- I miljøer som utgjør en umiddelbar fare for liv og helse.

Hjelmen beskytter ikke mot harde støt, eksplosjoner eller etsende stoffer.

Må ikke brukes i miljøer der brukeren ikke vet hvilken type eller konsentrasjon av forurensning som finnes.

Må ikke brukes når den elektriske luftrenseren er avslått eller trykkluftinntaket er stengt! I slike tilfeller gir åndedrettssystemet lite til ingen beskyttelse for luftveiene. Det er også risiko for at en høy konsentrasjon av karbondioksid (CO<sub>2</sub>) bygger seg opp, og at det oppstår en risiko for oksygenmangel på innsiden av hjelmen.

Gå til et trygt sted, og iverksett de nødvendige tiltakene hvis noen av de følgende problemene oppstår når du bruker hjelmen:

- Hvis PAPR eller trykkluftsystemet slutter å fungere, må brukeren forlate området som er forurenset umiddelbart.
- Hvis du opplever vondt lukt, irritasjon eller en ubehagelig smak i munnen når du puster.
- Hvis du føler deg uvel eller kvalm.

Filtre som er designet for å filtrere faste og flytende partikler (partikkelfiltre) beskytter ikke brukeren mot gass. Filtre som er designet for å filtrere gass beskytter ikke brukeren mot partikler. På arbeidsplasser med begge typer forurensning må man bruke kombinerte filtre.

## 3. Kontroll og utskifting av reservedeler

### Bytte ut visiret (\*BILDEVEDLEGG 1)

Skyv visirlåsene på begge sider opp (låst), og fjern visiret. Plasser det nye visiret på samme sted, og skift begge låser på sidene ned igjen (lås). Forsikre deg om at visiret sitter som det skal.

### Bytte av det vippede sveiseskjoldet (\*BILDEVEDLEGG 2)

Du kan fjerne sveiseskjoldet ved å trykke på låseknappene på begge sider av hjelmen

mens du trekker sveiseskjoldet ut. Installer det nye oppvippbare sveiseskjoldet ved å klikke dreiemekanismene inn i monteringspunktene til ansiktsskjermen.

### Slik oppgraderer du det slippende ansiktsskjoldet Omnira til sveisehelmen Omnira COMBI (BILDEVEDLEGG 3)

Festepunktene til det vippede sveiseskjoldet er dekket av runde plastdeksler på begge sider av ansiktsskjermen. Du kan enkelt fjerne dem ved å trekke dem ut. Installer et nytt oppvippbart sveiseskjold ved å klikke dreiemekanismene inn i monteringspunktene til ansiktsskjermen.

### Utskifting av ansiktstetning (\*BILDEVEDLEGG 4)

Fjern hodeplagget som beskrevet i avsnittet «Bytte hodeplagg».

Løsne begge spenningsknottene på begge sider, og juster monteringsmekanismene som vist på bilde 4.

Trekk ut plastrammen på ansiktstetningen under monteringsmekanismene på begge sider. Klikk ut plastrammen til ansiktstetningen fra låsepinnene. Start med den øvre delen, og fortsett deretter med den nederste.

### Utskifting av batteri (\*BILDEVEDLEGG 5)

- Åpne bakdekselet mot klokken.
- Bytt ut batteriet med et nytt.
- Vri bakdekselet med klokken.

### LEGG ALDRI BRUKTE BATTERIER I HUSHOLDNINGSAVFALLET FORDI DE ER SVÆRT GIFTIGE FOR MILJØET.

Ha alltid brukte batterier resirkulert på riktig måte, og forbli GRØNN under sveising.

### Skifte av indre beskyttelsesplate (\*BILDEVEDLEGG 6)

- Sett neglen i en rille i midten av bunnen av den indre beskyttelsesplaten, og trekk den bort.
- Sett inn den nye indre beskyttelsesplaten ved å skyve den inn i de klargjorte skinnene på sidene av ADF.

### ADF-utskifting (\*BILDEVEDLEGG 7)

- Fjern dekslet til den ytre «SLIPE»-knappen med en skrutrekker. Vri på «SLIPE»-knappen slik at den lett passerer gjennom hullet og inn i hjelmen.
- Løsne ADF-festefjæren fra sporet, og fjern ADF

fra den klargjorte rammen i hjelmskallet.

- sett inn ADF i rammen, og fest den ved å trykke låsefjæren tilbake i sporet.
- Sett «SLIPE»-knappen tilbake gjennom hullet i hjelmskallet og snu den rundt slik at dekselet kan festes tilbake på «SLIPE»-knappen.

#### Utskifting av ytre beskyttelsesplate (\*BILDE VEDLEGG 8)

- Plasser tommelen i en fordypning under den nederste delen av beskyttelsesplaten, og trekk platen ut.
- sett den nye beskyttelsesplaten inn i sporene på sidene av ADF-filteråpningen ved å bøye den litt.

#### Justering av HJELM OG HODEPLAGG

##### Justering av hodeplagg (\*BILDEVEDLEGG 9)

Størrelsen på hodeplagget (hodeomkretsen) kan justeres ved å vri på bakhjulet for å passe med enhver hodestørrelse. Dybden på hodeplagget kan justeres ved å omplassere de fire vertikale hodestroppene. For å frigjøre hodestroppene fra hodeplagget trekk bare stroppene ut av pinnelåsene. Fest hodestroppene på pinnelåsene når du når den optimale posisjonen.

##### Utskifting av hodeplagg (\*BILDEVEDLEGG 10)

For å bytte hodeplagg trykk på de svarte tappene på toppen av dreiepunktet mens du skyver hodeplagget forover.

For å sette inn det nye hodeplagget skyv skinnene inn i sporet på dreiepunktet. Begge sider må være likt plassert.

##### Tiltjustering (vertikal visningsvinkel) (\*BILDEVEDLEGG 11)

Tilt justeres på begge sider av hjelmen ved å løsne den utvendige spenningsknappen og slippe justeringsspaken fra sin nåværende plassering og flytte den til et annet sted. Stram spenningsknappen når du er ferdig.

##### Avstandsjustering (\*BILDEVEDLEGG 12)

Justerer avstanden mellom ansiktet og ADF ved å trykke på de svarte tappene på toppen av dreiepunktet mens du skyver hjelmen forover eller bakover. Slipp tappene når du når den optimale posisjonen. Begge sider må være likt plassert.

##### Justering av luftstrømsnivå (\*BILDEVEDLEGG 13)

CleanAIR® Omnira COMBI air / Omnira air er utstyrt med et avansert luftstrømreguleringssystem inne i hjelmen. Det er tre luftstrømutganger inne i hjelmen. Hovedutgangen er plassert i bunnen av hjelmen og leverer luften direkte mot brukerens munn. Luftstrømmens retning kan justeres ved å vri kontrollknappen utenfor hjelmen. BILDE 13a De to andre utgangene er plassert i den øvre delen av hjelmen. Intensiteten til luftstrømmen kan reguleres ved å skyve de to skyveknappene til venstre og høyre. BILDE 1b

##### Utskifting av hodeplaggmonteringssett (\*BILDEVEDLEGG 14)

Skrue av begge spenningsknottene på sidene av hjelmen. Fjern monteringssettene fra sveisehjelmen. Plasser de nye monteringssettene i sveisehjelmen med den firkantede mutteren i det runde hullet på hjelmen på begge sider. Skru strammeknottene i den firkantede mutteren til monteringssettene på begge sider, men ikke stram helt ennå. Sett inn vippejusteringsspakens pinne i et tiltinnstillingshull. og stram spenningsknappen på den ene siden, gjør det samme på den andre siden og bruk det samme tiltinnstillingshullet (BILDE 11).

##### Justering av ADF-innstilling (\*BILDEVEDLEGG 15)

###### PÅ/AV

- Solcelleenheten slår seg automatisk PÅ når den utsettes for lys.
- Trykk på hvilken som helst knapp for å sjekke om objektivet fungerer som det skal og for å aktivere modusjusteringer.

###### SKYGGEKONTROLL

- Trykk på «M»-knappen [7], til modusindikatoren er på Skygge [3], LED-skjermen [6] viser nåværende skyggenummer.
- Trykk på «+»-knappen [8] og «-»-knappen [9] for å stille inn ønsket fargetonennummer.
- For å veksle mellom de to nyanseområdene 5–8 og 9–13 trykk og hold en knapp «M» [7], «+» [8], «-» [9] i tre sekunder.
- Når området er byttet, bruk «+» [8] og «-» [9]-knappen for å stille inn ønsket nyanse.

###### FORSINKELSESKONTROLL

- Trykk på «M»-knappen [7], til modusindikatoren er på Forsinkelse [4], LED-skjermen [6] viser nåværende forsinkelsesinnstilling.
- Trykk på «+»-knappen [8] og «-» [9]-knappen for å angi ønsket forsinkelse. Forsinkelsestiden kan

justeres fra 1 [0,1 sekunder] – 9 [0,9 sekunder].

###### FØLSOMHETSKONTROLL

Trykk på «M»-knappen [7], til modusindikatoren er på Sensitivitet [2], LED-skjermen [6] viser nåværende følsomhetsinnstilling.

Trykk på «+»-knappen [8] og «-»-knappen [9] for å angi ønsket følsomhetsnivå. Følsomheten kan justeres fra 1 til 9. Høyere tall betyr høyere følsomhet.

###### Retningslinje for følsomhet:

Følsomhetsinnstillinger brukes til å fortelle den automatisk mørke linsen hvor følsomt den skal reagere på sveisebuen og interferenser. På grunn av ulike arbeidsmiljøer og egenskaper ved sveiseprosesser kan det være nødvendig med justeringer. Følsomhet bør bestemmes av følgende faktorer: applikasjoner, strømstyrke på applikasjoner, interferens:

**Applikasjoner** (Stabil lysbue, som DC TIG, ikke-stabil lysbue, MMA/STICK, MIG, Plasma osv.)

**Strømstyrke på applikasjoner** (Ekstremt lav, lav-middels, middels høy)

**Interferens** (Direkte sterkt sollys, sterke fluorescerende lys, nabosveisebue osv.)

###### Følsomhetsinnstillinger

**1-2** Den minst følsomme innstillingen – for ustabile lysbueapplikasjoner med høy strøm, i miljøer med sterke forstyrrelser.

**3-4** For lavstrøms ikke-stabile lysbueapplikasjoner, i omgivelser med sterke forstyrrelser.

**5-6** Standardinnstilling – brukes for de fleste typer sveising, innendørs og utendørs under normalt omgivelseslys og/eller lav interferens.

**7-8** For lavstrøms sveising eller stabile lysbueapplikasjoner, som DC TIG.

**9** Den mest følsomme innstillingen – egnet for svært lavstrøm TIG-sveising eller sveising der en del av lysbuen er skjult for innsyn. Linsen er svært følsom og kan bli mørkt på grunn av sterkt omgivelseslys eller forstyrrelser.

Når du ikke er sikker på hvilket tall du skal bruke, er tommelfingerregelen å angi et høyere tall først, redusere en etter en hvis det er forstyrrelser til linsen ikke forstyrres.

For anbefalt nyansenivå, se tabell (\*BILDE 16)

###### VARSEL

**I noen sjeldne ekstreme tilfeller kan det være nødvendig med reduksjon av interferenser for at den automatiske mørkløggingslinsen skal fungere skikkelig. TIG og applikasjoner med mer stabil lysbue krever høyere følsomhetsinnstillinger. Skyggenivåer er kun gitt som veiledning og kan varieres for å passe individuelle behov.**

###### SLIP

Trykk på «M»-knappen [7], til modusindikatoren er på «Slip» [1], hjelmen er satt til slipemodus. Eller trykk på «SLIPE»-knappen for hurtigtilgang [10] for å veksle mellom «SLIPE» og «ikke-SLIPE»-modus.

**Advarsel:** Når linsen er i «SLIPE»-modus, vil den ikke reagere på noen sveisebue. Pass på at den ikke er i «SLIPE»-modus før du starter sveisingen.

**Merk:** «SLIPE»-modusen deaktiveres automatisk etter 30 minutters aktivering. Bruk SLIPE-hurtigbryteren for å aktivere igjen.

###### LITE STRØM-INDIKATOR

Hvis indikatoren for lavt batterinivå [5] blinker hvert tredje sekund, er batterinivået lavt og de må skiftes umiddelbart.

###### Rengjøring og vedlikehold

Hjelmen og visirets levetid påvirkes av mange faktorer, inkludert kulde, varme, kjemikalier, sollys og feil bruk. Hjelmen må kontrolleres daglig for mulige skader på innsiden og utsiden. Riktig bruk og vedlikehold av sveisehjelmen gir lengre levetid og forbedrer sikkerheten!

###### Rengjøring:

- Rengjøring må gjøres i et rom med tilstrekkelig ventilasjon. Unngå innånding av skadelig støv som ligger på de enkelte delene!
- Rengjør sveisehjelmen med mild såpe og lunkent vann. Ikke bruk løsemidler. Rengjør ADF-en med en ren, løfri vev eller myk klut.
- Ikke senk ADF i vann, eller spray den direkte med væske. Oppbevar utstyr i et rent, tørt og støvfritt miljø ved romtemperatur.
- Ikke bruk oppvaskmaskin eller hårtørker!

###### Oppbevaring og holdbarhet

Oppbevar CleanAIR® Omnira air / Omnira COMBI på et tørt og rent sted ved romtemperatur, unngå direkte sollys (temperaturområde fra -10 °C til +55 °C med relativ fuktighet mellom 20 og 95 %). Langtidsoppbevaring i temperaturer over 45 °C kan redusere batteriets levetid.

Produktkode	Produktbeskrivelse
40 31 00	Beskyttende ansiktsskjerm Omnira, uten luftfordeling
70 31 00	Beskyttende ansiktsskjerm Omnira luft, inkl luftfordeling
40 32 01	Sveisehjelm CleanAIR® Omnira COMBI, 5–8/9–14, uten luftfordeling
40 32 00	Sveisehjelm CleanAIR® Omnira COMBI, u. luftdistribusjon, u. ADF
40 32 97	Hjelmskall CleanAIR® Omnira COMBI, uten hodeplagg, uten luftfordeling, uten ADF
70 32 01	Sveisehjelm CleanAIR® Omnira air COMBI, 5–8/9–14 inkl. luftfordeling
70 32 97	Sveisehjelm CleanAIR® Omnira air COMBI, 5–8/9–14, inkl. hodeplagg, uten ADF

#### Deler, tilbehør:

Produktkode	Produktbeskrivelse
72 90 00	Ekstra beskyttelsesvisir TR1, klar
72 90 01	Reservebeskyttelsesvisir TR1, gul
72 90 90	Ekstra beskyttelsesvisir TR1, klar, aPA, kjemisk resistent
72 91 00	Reservebeskyttelsesvisir CR1, klar CP
72 90 03	Reservevisir TR1, skygge 3
72 90 05	Reservevisir TR1, skygge 5
70 32 93	Ekstra vipbart sveiseskjold CleanAIR® Omnira COMBI, kompatibel med passivt filter
70 32 92	Ekstra vipbart sveiseskjold CleanAIR Omnira COMBI, kompatibel med ADF S60F
70 30 60	Ansiktstetning CleanAIR® VERUS air, Omnira air

70 30 71	Beskyttende hodebånd, flammehemmende (Verus, Omnira)
70 30 72	Beskyttende nakkebånd, flammehemmende (Verus, Omnira)
70 30 73	Beskyttende hode- og nakkebånd, flammehemmende (Verus, Omnira)
72 00 10	VariGEAR Comfort, hodeplagg inkl. svettebånd
72 00 15	VariGEAR svettebånd (stk på 2)
72 00 17	VariGEAR komfortsett (sett med svettebånd og polstringer)
72 00 14	Bakpolstring VariGEAR
72 00 16	Øvre polstring VariGEAR
40 51 61	Automatisk blendingsfilter AerTEC S60F, 3/5–8/9–14, for FlipUp
13 51 60	Batteri 3 V for AerTEC S60 ADF
70 40 80	Beskyttelsesplate ytre (VERUS, Omnira COMBI, CA-40), pakke på 10 stk
*100/65	Beskyttelsesplate innvendig (VERUS, Omnira COMBI, Summit), pakke på 10 stk
72 03 20 /10	Beskyttelsesfilm for visir CR1 (UniMask, Omnira), pakke med 10 stk

#### 4. Godkjente kombinasjoner

Produktkode	Produktbeskrivelse	Klasse
30 00 00*	CleanAIR® AerGO®	TH3
81 00 00*	CleanAIR® Basic	TH3
63 00 00*	CleanAIR® Pressure	2A
67 00 00*	CleanAIR® Pressure Flow Master	3B
51 00 00*	CleanAIR® Chemical 2F	TH3

\* inkludert alle utledede varianter

**Dette produktet er godkjent for å være i samsvar med forordning (EU) 2016/425 om PPE og som ble testet oppfyller kravene til følgende standarder:**

EN 166:2002	Teknisk kontrollorgan for CE-godkjenning: ECS European Certification Service GmbH, Notified body 1883 Hüttfeldstraße 50, 73430 Aalen, Tyskland
EN 379+A1:2009	
EN 12941:1999 +A2:2009	Teknisk kontrollorgan for CE-godkjenning: Occupational Safety Research Institute, v.v.i., Notified body 1024 Jeruzalémská 1283/9, 110 00, Prague 1, Tsjekkia
EN 14594:2019	
EN 175:1998	Teknisk kontrollorgan for CE-godkjenning: Institut for testing og sertifisering Třída Tomáše Bati 299, Louky, 763 02 Zlín, Tsjekkia Meldt organ 1023
EN 166:2001	

Samsvarserklæring tilgjengelig på:  
<https://www.clean-air.cz/doc>

Merket iht. EN 379 [4 / 5–8 / 9–13 AT 1/1/2/379 CE]	
CE 1883	identifisering av teknisk kontrollorgan for CE-godkjenning
4/5–8/9–14	4 – beskyttelsesnummer i åpen tilstand 5–8/9–13 – beskyttelsesnummer i lukket tilstand skygge
VED	Produsentens identifikasjon [ANTRA TECHNOLOGIES CO. LTD]
1/1/1	optiske klasser – optisk kvalitet / lysbrytning / homogenitet / vinkelforhold
EN 379	standardens nummer

Merking iht. EN 175 [EN 175 B CE]	
EN 175	standardens nummer
B	støtklasse [sammenstøt med middels energi 120 m/s]
CE	samsvarssymbol
MS	Identifikasjon av produsent [MALINA – Safety s.r.o.]

Merking iht (ytre plate 70 32 93) til: EN 166 (166 MS 1 B CE) / (AT 1B CE)	
MS (AT)	Identifikasjon av produsent MALINA – Safety s.r.o. [ANTRA TECHNOLOGIES CO. LTD]
166	standardens nummer
1	optisk klasse 1
B	mekanisk styrke [partikler i høy hastighet, sammenstøt med middels energi]
CE	samsvarssymbol

Symboler i henhold til [visir TR1] i henhold til EN 166	
Vanlige symboler:	
MS	Produsent [MALINA – Safety s.r.o.]
1	Optisk klasse
FT	Beskyttelse mot høyhastighetspartikler med lav energipåvirkning ved ekstreme temperaturer
B	Beskyttelse mot høyhastighetspartikler – med middels energisammenstøt
K	Motstand mot overflateskader fra fine partikler
N	Motstand mot tåke av okularer

Klart [72 90 00] og gult [72 90 01] beskyttelsesvisir:

2C	UV-beskyttelse med god fargegenkjenning [EN 170]
1, 2	Skyggetall

Visirer med skygge 3 [72 90 03] og skygge 5 [72 90 05]:

3; 5	Filter for sveising – skyggenummer [EN 169]
2	UV-beskyttelse – filteret kan påvirke fargegenkjenningen [EN 170]
3; 5	Skyggetall [EN 170]

Hetteramme:

166	Standard EN 166
3; 4; 5	3 – Bruksområde – væsker 4 – Bruksområde – store støvpartikler 5 – Bruksområde – gass og fine støvpartikler
5	Høyeste skalanummer tillatt – sveising [EN 169]
2–5	Høyeste skalanummer tillatt – UV [EN 170]

**Belangrijk**

Lees voor gebruik de volgende instructies goed door en onthoud deze voor uw eigen veiligheid. Neem in geval van vragen contact op met de fabrikant of uw distributeur. Bewaar de handleiding voor toekomstige raadpleging. De lashelmen mogen alleen worden gebruikt voor de doelen die in deze handleiding worden aangegeven.

**1. Inleiding**

CleanAIR® Omnira/Omnira air is, bij gebruik volgens deze instructies, ontworpen om de ogen en het gezicht van de drager te beschermen tegen hogesnelheidsdeeltjes. Het is een multifunctioneel beschermend gelaatsscherm dat eenvoudig kan worden omgevormd tot professionele lashelm met opklapbare laskap CleanAIR® Omnira COMBI/Omnira COMBI air.

CleanAIR® Omnira COMBI/Omnira COMBI air is ontworpen om de ogen en het gezicht van de drager te beschermen tegen schadelijke straling, waaronder zichtbaar licht, ultraviolet (uv) straling, infrarode (ir) straling en hete vonken en spetters als gevolg van booglassen en snijtoepassingen, zoals MIG, MAG, TIG, SMAW, plasmabooglassen en koolstofgutsen. Deze lashelm wordt niet aangeraden voor zware toepassingen boven het hoofd, laserlassen of lasersnijtoepassingen.

CleanAIR® Omnira air/Omnira COMBI air is aangepast voor gebruik met elektrische luchtzuiverende ademhalingstoestellen (hierna PAPR) CleanAIR® of met toestellen geschikt voor continu stromende samengeperste ademlucht (hierna „samengepersteluftsystemen“). CleanAIR® en biedt derhalve bescherming van de luchtwegen.

CleanAIR® is een persoonlijk ademhalingsstelsel dat is gebaseerd op een overdruk van gefilterde lucht in de ademzone. Het ademhalingsstelsel wordt aan de riem van de drager bevestigd en filtert de lucht die wordt opgenomen uit de omringende omgeving en die vervolgens via het luchtkanaal in de beschermde helm wordt gevoerd. De overdruk voorkomt dat verontreinigende stoffen de ademzone binnendringen. Tegelijkertijd verzorgt deze lichte overdruk het comfort van de drager,

zelfs tijdens langere gebruikperiodes. De drager hoeft namelijk geen moeite te doen om adem te halen in verband met de weerstand van het filter.

**2. Voordat u begint****CleanAIR® Omnira COMBI/Omnira COMBI air**

Zorg ervoor dat de helm correct is aangebracht en dat alle toevallige licht volledig wordt tegengehouden. Aan de voorkant mag het licht de helm alleen binnendringen door het gezichtsveld van het lasfilter. Zorg ervoor dat de laskap in de onderste positie staat voordat u begint met lassen. Pas de hoofdbedekking aan voor maximaal comfort en een zo groot mogelijk gezichtsveld. Controleer het voorgeschreven kleurniveau voor uw lastoepassing en pas uw automatisch verduisteringsfilter overeenkomstig aan (selecteer het juiste passieve lasfilter). Zie de tabel met aanbevolen kleurniveaus. Controleer dat het hoofdbeschermingsvizier onbeschadigd en schoon is en juist is gemonteerd. Vervang het vizier onmiddellijk als dit is beschadigd of als spetters of krassen het zicht verminderen. Controleer dat de beschermplaatjes onbeschadigd en schoon zijn en juist zijn gemonteerd. Vervang het plaatje onmiddellijk als dit is beschadigd of als spetters of krassen het zicht verminderen. Controleer dat het lasfilter onbeschadigd en schoon is. Een beschadigd lasfilter belemmert de bescherming en het zicht en moet direct worden vervangen. Controleer dat de lashelm en hoofdbedekking onbeschadigd zijn.

**CleanAIR® Omnira/Omnira air**

Zorg ervoor dat het beschermende gelaatsscherm juist is gemonteerd. Pas de hoofdbedekking aan voor maximaal comfort en een zo groot mogelijk gezichtsveld. Controleer dat het beschermvizier onbeschadigd en schoon is en juist is gemonteerd. Vervang het vizier onmiddellijk als het is beschadigd of als spetters of krassen het zicht verminderen.

**WAARSCHUWING: CleanAIR® Omnira COMBI/Omnira COMBI air, CleanAIR® Omnira/Omnira air**

- Gebruik geen CleanAIR® Omnira COMBI/Omnira COMBI air voor het lassen als de laskap zich in de bovenste positie bevindt! Het heldere vizier beschermt niet tegen schadelijke straling.
- Gebruik alleen originele CleanAIR®/AerTEC™-reserveonderdelen en -materialen. Neem in geval van twijfel, contact op met uw

distributeur. Het gebruik van vervangende onderdelen of wijzigingen die niet in deze handleiding zijn vermeld, kunnen de bescherming nadelig beïnvloeden en kunnen ertoe leiden dat aanspraken op garantie vervallen of dat het product niet meer voldoet aan de beschermingsclassificaties en desbetreffende normen en certificaten.

- Plaats de helm of het automatisch verduisterende lasfilter nooit op een heet oppervlak.
- Bekraste of beschadigde beschermingsvizieren of -plaatjes moeten regelmatig worden vervangen door originele CleanAIR®-onderdelen. Zorg ervoor dat u alle aanvullende beschermingsfolie aan beide zijden hebt verwijderd voordat u een nieuw vizier of beschermingsplaatje gebruikt.
- Gebruik geen getemperde mineralenfilters zonder geschikte beschermingsfolies.
- Vervang onmiddellijk het beschermingsplaatje als dit is beschadigd of als spetters of krassen het zicht verminderen.
- Stel het automatisch verduisterende lasfilter niet bloot aan vloeistoffen en bescherm het tegen vuil.
- Materialen die in contact kunnen komen met de huid van de drager kunnen allergische reacties veroorzaken bij daarvoor gevoelige personen.
- Een lashelm die wordt gedragen over een gewone bril kan schokken doorgeven en zo een gevaar vormen voor de drager.

**Beperkingen op het gebruik van CleanAIR® Omnira COMBI air/Omnira air**

Gebruik het masker nooit in de volgende omgevingen en onder de volgende omstandigheden:

- Als de zuurstofconcentratie in de omgeving lager is dan 17%.
- In zuurstofverrijkte omgevingen.
- In explosieve omgevingen.
- In omgevingen met een directe bedreiging van het leven en de gezondheid.

De helm beschermt niet tegen harde schokken, explosies of bijtende stoffen.

Gebruik de helm niet in omgevingen waar de drager het type verontreiniging of de concentratie ervan niet weet.

Gebruik de helm niet als het elektrisch luchtzuiverende ademhalingsstelsel is uitgeschakeld of als de aanvoer van samengeperste lucht is afgesloten. In dit geval

biedt het ademhalingsstelsel weinig tot geen bescherming van de luchtwegen. Er is ook een risico dat een hoge concentratie van koolstofdioxide (CO<sub>2</sub>) wordt opgebouwd en zuurstoftekort optreedt in de helm.

Ga naar een veilige locatie en neem passende maatregelen wanneer een van de volgende problemen zich voordoet tijdens het gebruik van de helm:

- Als de PAPR of het samengeperteluchtstelsel om wat voor reden dan ook niet werkt, moet de drager onmiddellijk de verontreinigde werkruimte verlaten.
  - Als u een vieze geur ruikt, geïrriteerde luchtwegen opmerkt of een onprettige smaak proeft tijdens het ademen.
  - Als u zich onwel voelt of misselijk.
- Filters die filteren op vaste en vloeibare deeltjes (deeltjesfilters) beschermen de drager niet tegen gasen. Filters die filteren op gasen beschermen de drager niet tegen deeltjes. In een werkruimte die is verontreinigd met beide soorten vervuiling, moeten gecombineerde filters worden gebruikt.

**3. Bediening en vervanging van onderdelen****Vervangen van het vizier (\*AFBEELDING BIJLAGE 1)**

Schuif de viziervergrendelingen aan beide zijden omhoog (ontgrendelen) en verwijder het vizier. Plaats het nieuwe vizier op dezelfde plek en schuif beide vergrendelingen aan de zijkanten weer omlaag (vergrendelen). Zorg ervoor dat het vizier goed past.

**Vervangen van de opklapbare laskap (\*AFBEELDING BIJLAGE 2)**

U kunt de laskap verwijderen door op de vergrendelingsknoppen aan beide zijden van de helm te drukken terwijl u de laskap naar buiten trekt. Monteer de nieuwe opklapbare laskap door het scharniermechanisme in de bevestigingspunten van het gelaatsscherm te klikken.

**Slijpgelaatsscherm Omnira omzetten in opklapbare lashelm Omnira COMBI (AFBEELDING BIJLAGE 3)**

De bevestigingspunten van de opklapbare laskap zijn bedekt met ronde kunststof kapjes aan beide zijden van het gelaatsscherm. U kunt ze eenvoudig verwijderen door eraan te trekken.

Monteer een nieuwe opklapbare laskap door het scharniermechanisme in de bevestigingspunten van het gelaatsscherm te klikken.

### Vervangen van gelaatsafdichting [\*AFBEELDING BIJLAGE 4]

Verwijder de hoofdbedekking zoals is beschreven in de sectie ‚Vervangen van hoofdbedekking‘.

Draai de twee spanknoppen aan beide zijden los en lijn de bevestigingsmechanismen uit zoals aangegeven op afbeelding 4.

Trek het plastic frame van de gelaatsafdichting onder het bevestigingsmechanisme aan beide zijden naar buiten. Klik het plastic frame van de gelaatsafdichting los uit de borgpennen. Begin met het bovenste deel en vervolg dan met het onderste deel.

### Vervangen van batterij [\*AFBEELDING BIJLAGE 5]

- Draai het batterijdeksel aan de achterzijde tegen de klok in.
- Vervang de batterij door een nieuwe.
- Draai het batterijdeksel aan de achterzijde met de klok mee.

### DOE GEBRUIKTE BATTERIJEN NOOIT BIJ HET HUISVUIJL, WANT ZE ZIJN ZEER GIFTIG VOOR HET MILIEU.

Laat gebruikte batterijen altijd op de juiste manier recyclen en blijf GROEN bij het lassen.

### Vervangen beschermingsplaatje [\*AFBEELDING BIJLAGE 6]

- Druk uw nagel in de groef in het midden van de onderkant van het binnenste beschermingsplaatje en trek het plaatje eruit.
- Plaats het nieuwe binnenste beschermingsplaatje door die in de rails aan de zijanten van de ADF te schuiven.

### Vervangen ADF [\*AFBEELDING BIJLAGE 7]

- Verwijder het kapje van de buitenste knop ‚SLIJPEN‘ met een schroevendraaier. Draai de knop ‚SLIJPEN‘ zodat die eenvoudig door het gat in de helm kan worden gedrukt.
- Maak de bevestigingsveer van de ADF los uit de gleuf en verwijder de ADF uit het frame in de helm.
- Plaats de ADF in het frame en zet hem vast door de bevestigingsveer terug in de gleuf te drukken.

- Druk de knop ‚SLIJPEN‘ weer terug door het gat in de helm en draai de knop totdat het kapje weer kan worden bevestigd op de knop.

### Vervangen buitenste beschermingsplaatje [\*AFBEELDING BIJLAGE 8]

- Plaats uw duim in een inkeping onder het onderste deel van het beschermingsplaatje en trek het plaatje eruit.
- Plaats het nieuwe beschermingsplaatje in de groeven aan de zijanten van de ADF-filteropening door het plaatje lichtjes te buigen.

### Aanpassen van HELM EN HOOFDBEDEKKING

#### Aanpassen hoofdbedekking [\*AFBEELDING BIJLAGE 9]

De grootte van de hoofdbedekking (hoofdomtrek) kan worden aangepast door aan de achterste stelknop te draaien, zodat die op elk hoofd past. De diepte van de hoofdbedekking kan worden aangepast door de vier verticale hoofdbanden te verplaatsen. Om de hoofdbanden van de hoofdbedekking los te maken, trekt u de banden uit de pinsloten. Klik de hoofdbanden in de pinsloten wanneer de optimale positie is bereikt.

#### Vervangen hoofdbedekking [\*AFBEELDING BIJLAGE 10]

Om de hoofdbedekking te vervangen, drukt u op de zwarte lipjes aan de bovenkant van het draaipunt terwijl u de hoofdbedekking naar voren schuift.

Schuif de rails in de groef op het draaipunt om de nieuwe hoofdbedekking te plaatsen. Beide kanten moeten in dezelfde positie worden geplaatst.

#### Aanpassen kanteling (verticale kijkhoek) [\*AFBEELDING BIJLAGE 11]

De kanteling wordt aan beide zijden van de helm aangepast door de buitenste spanknop los te draaien en de verstelhendel van de huidige positie los te maken en naar een andere locatie te verplaatsen. Draai de spanknop weer vast als u klaar bent.

#### Aanpassen afstand [\*AFBEELDING BIJLAGE 12]

Pas de afstand tussen het gezicht en de ADF aan door de zwarte lipjes aan de bovenkant van het draaipunt in te drukken terwijl u de helm naar voren of naar achteren schuift. Laat de lipjes los wanneer de optimale positie is bereikt.

Beide kanten moeten in dezelfde positie worden geplaatst.

### Aanpassen luchtstroomrichting [\*AFBEELDING BIJLAGE 13]

CleanAIR® Omnira COMBI air/Omnira air is uitgerust met een geavanceerd systeem voor luchtstroomregulering binnen in de helm. Er zijn drie luchtstroomuitgangen binnen in de helm. De hoofduitgang bevindt zich aan de onderkant van de helm en voert de lucht rechtstreeks naar de mond van de drager. De richting van de luchtstroom kan worden aangepast door de regelknop aan de buitenkant van de helm te draaien. AFBEELDING 13a De twee andere uitgangen bevinden zich in het bovenste deel van de helm. De intensiteit van de luchtstroom kan worden geregeld door de twee schuifknoppen naar links en rechts te schuiven. AFBEELDING 1b

### Vervangen bevestiging hoofdbedekking [\*AFBEELDING BIJLAGE 14]

Draai beide spanknoppen aan de zijanten van de helm los. Verwijder de bevestigingssets uit de lashelm. Plaats de nieuwe bevestigingsset in de lashelm met de vierkante moer aan beide zijden in het ronde gat van de helm. Draai de spanknoppen in de vierkante moer van de bevestigingssets aan beide zijden, maar draai ze nog niet volledig vast. Steek de pin voor de kantelinstelling in een kantelverstelgat en draai de spanknop aan één zijde aan, doe hetzelfde aan de andere kant en gebruik hetzelfde kantelverstelgat [AFBEELDING 11].

### Aanpassen ADF-instelling [\*AFBEELDING BIJLAGE 15]

#### AAN/UIT

- De zonne-eenheid schakelt automatisch AAN bij blootstelling aan licht.
- Druk op een willekeurige knop om te controleren of het filter correct werkt en om de Modusaanpassingen te activeren.

#### KLEURREGELING

- Druk op toets ‚M‘ [7] totdat de modusindicator op Kleur [3] staat, het ledscherm [6] geeft nu het huidige kleurnummer weer.
- Druk op toets ‚+‘ [8] of ‚-‘ [9] om de gewenste kleur in te stellen.
- Om te schakelen tussen de twee kleurbereiken 5 - 8 en 9 - 13, houdt u 3 seconden een willekeurige toets ‚M‘ [7], ‚+‘ [8], ‚-‘ [9] ingedrukt.

- Gebruik als het bereik is geschakeld, de toets ‚+‘ [8] en ‚-‘ [9] om de gewenste kleur in te stellen.

### VERTRAGINGSREGELING

- Druk op toets ‚M‘ [7] totdat de modusindicator op Vertraging [4] staat, het ledscherm [6] geeft nu de huidige vertraginginstelling weer.
- Druk op toets ‚+‘ [8] of ‚-‘ [9] om de gewenste vertraging in te stellen. De vertragingstijd kan worden ingesteld van 1 [0,1 seconde] tot 9 [0,9 seconde].

### GEVOELIGHEIDSGEDELING

Druk op toets ‚M‘ [7] totdat de modusindicator op Gevoeligheid [2] staat, het ledscherm [6] geeft nu de huidige gevoeligheidsinstelling weer.

Druk op toets ‚+‘ [8] of ‚-‘ [9] om de gewenste gevoeligheid in te stellen. De gevoeligheid kan worden ingesteld van 1 tot 9. Een hoger getal betekent een hogere gevoeligheid.

### Leidraad voor gevoeligheid:

Gevoeligheidsinstellingen worden gebruikt om in te stellen hoe gevoelig het automatisch verduisterende filter moet reageren op de lasboog en interferenties. Als gevolg van de verschillende werkomgevingen en eigenschappen van lasprocessen, kunnen aanpassingen nodig zijn. De gevoeligheid moet worden bepaald aan de hand van de volgende factoren: toepassingen, stroomsterkte van toepassingen, interferentie:

**Toepassingen** [stabiele vlamboog, zoals DC TIG, niet-stabiele vlamboog, MMA/STICK, MIG, Plasma, enz.]

**Stroomsterkte van toepassingen** [extreem laag, laag-medium, medium-hoog]

**Interferentie** [direct sterk zonlicht, sterke fluorescente lichten, naburige lasboog, enz.]

### Gevoeligheidsinstelling

**1~2** De minst gevoelige instelling – voor toepassingen met hoog vermogen en niet-stabiele vlamboog, in omgevingen met veel interferentie.

**3~4** Voor toepassingen met laag vermogen en niet-stabiele vlamboog, in omgevingen met veel interferentie.

**5~6** Standaardinstelling – gebruikt voor de meeste soorten laswerk, binnen en buiten bij normaal omgevingslicht en/of weinig interferentie.

**7~8** Voor toepassingen met laag vermogen of stabiele vlambogen, zoals DC TIG.

**9** De meest gevoelige instelling – geschikt voor TIG-lassen met zeer laag vermogen of laswerk waarbij een deel van de vlamboog aan het zicht wordt onttrokken. Het filter is zeer gevoelig en kan verduisteren als gevolg van sterk omgevingslicht of interferentie.

Wanneer u niet zeker weet welke instelling u moet gebruiken, is de vuistregel eerst het hoogste getal in te stellen en dan één voor één te verlagen als er interferentie optreedt totdat het filter niet meer wordt verstoord.

Raadpleeg de tabel voor aanbevolen kleurinstellingen [\*AFBEELDING 16]

#### KENNISGEVING

**In sommige, zeldzame, extreme gevallen kan reductie van interferentie nodig zijn om het automatische verduisteringsfilter goed te laten werken. TIG en toepassingen met stabilere vlamboog vereisen hogere gevoeligheidsinstellingen. Kleurniveaus worden slechter als richtlijn gegeven en kunnen worden aangepast aan individuele behoeften.**

#### SLIJPEN

Druk op de knop ‚M‘ [7] totdat de modusindicator op ‚Slijpen‘ [1] staat, de helm is nu ingesteld op slijpmodus. Of druk op de snelkeuzetoets ‚SLIJPEN‘ [10] om het filter te schakelen tussen de modi ‚SLIJPEN‘ en ‚niet-SLIJPEN‘.

**Waarschuwing:** Wanneer het filter is ingesteld op de modus ‚SLIJPEN‘, zal het niet reageren op een lasboog. Zorg ervoor dat het filter niet in de modus ‚SLIJPEN‘ staat voordat u begint te lassen.

**Opmerking:** De modus ‚SLIJPEN‘ wordt automatisch uitgeschakeld na 30 minuten activering. Gebruik de snelkeuzetoets SLIJPEN om de modus weer te activeren.

#### INDICATOR VOOR LAAG VERMOGEN

Als de batterij-indicator [5] om de 3 seconden één keer knippert, zijn de batterijen bijna leeg en moeten ze onmiddellijk worden vervangen.

#### Schoonmaken en onderhoud

De levensduur van de helm en vizieren wordt beïnvloedt door veel factoren, zoals koude, hitte, chemicaliën, zonlicht of onjuist gebruik. De

helm moet dagelijks worden gecontroleerd op mogelijke schade van de binnen- en buitenkant. Zorgvuldig gebruik en correct onderhoud van de lashelm verlengt de levensduur en verbetert uw veiligheid!

#### Schoonmaken:

- Reiniging moet worden uitgevoerd in een ruimte met voldoende ventilatie. Voorkom inhalatie van schadelijk stof dat is gaan liggen op afzonderlijke onderdelen.
- Reinig de lashelm met milde zeep en lauw water. Gebruik geen oplosmiddelen. Reinig de ADF met een schone, pluisvrije of zachte doek.
- Dompel de ADF niet onder in water en besproei de ADF niet rechtstreeks met vloeistoffen. Bewaar de apparatuur in een schone, droge en stofvrije omgeving bij kamertemperatuur.
- Niet geschikt voor in de afwasmachine of droger.

#### Opslag en levensduur

Bewaar CleanAIR® Omnira air/Omnira COMBI in een droge en schone plaats op kamertemperatuur en vermijdt direct zonlicht (temperatuurbereik van -10 °C to + +55 °C met relatieve luchtvochtigheid tussen 20 en 95%). Langdurige opslag in temperaturen boven 45 °C kan de levensduur van de batterij verkorten.

Productcode	Productbeschrijving
40 31 00	Beschermend gelaatsscherm Omnira, zonder luchtverdeling
70 31 00	Beschermend gelaatsscherm Omnira, inclusief luchtverdeling
40 32 01	Lashelm CleanAIR® Omnira COMBI, 5 - 8/9 - 14, zonder luchtverdeling
40 32 00	Lashelm, CleanAIR® Omnira COMBI, zonder luchtverdeling, zonder ADF
40 32 97	Helmschaal, CleanAIR® Omnira COMBI, zonder hoofdbedeking, zonder luchtverdeling, zonder ADF
70 32 01	Lashelm CleanAIR® Omnira air COMBI, 5 - 8/9 - 14, inclusief luchtverdeling

70 32 97	Lashelm CleanAIR® Omnira air COMBI, 5 - 8/9 - 14, inclusief hoofdbedeking, zonder ADF
----------	---

#### Reserveonderdelen, accessoires:

Productcode	Productbeschrijving
72 90 00	Reservevizier TR1, helder
72 90 01	Reservevizier TR1, geel
72 90 90	Reservevizier TR1, helder, aPA, chemisch bestendig
72 91 00	Reservevizier CR1, helder CP
72 90 03	Reservevizier TR1, kleur 3
72 90 05	Reservevizier TR1, kleur 5
70 32 93	Reserve opklapbare laskap CleanAIR® Omnira COMBI, compatibel met passief filter
70 32 92	Reserve opklapbare laskap CleanAIR® Omnira COMBI, compatibel met ADF S60F
70 30 60	Gelaatsafdichting CleanAIR® VERUS air, Omnira air
70 30 71	Hoofdbescherming, vlamvertragend (Verus, Omnira)
70 30 72	Nekbescherming, vlamvertragend (Verus, Omnira)
70 30 73	Hoofd- en nekbescherming, vlamvertragend (Verus, Omnira)
72 00 10	VariGEAR Comfort, hoofdbedeking, incl. zweetband
72 00 15	VariGEAR-zweetband [2 stuks]
72 00 17	VariGEAR-comfortset (set van zweetband en voering)
72 00 14	VariGEAR-voering achter
72 00 16	VariGEAR-voering boven
40 51 61	Automatisch verduisterend lasfilter AerTEC S60F, 3/5 - 8/9 - 14, voor FlipUp
13 51 60	Batterij 3V voor AerTEC S60 ADF
70 40 80	Buitenste beschermplaatje (VERUS, Omnira COMBI, CA-40), 10 stuks
*100/65	Binnenste beschermplaatje (VERUS, Omnira COMBI, Summit), 10 stuks

72 03 20 /10	Beschermingsfolie voor vizier CR1 (UniMask, Omnira), 10 stuks
--------------	---

#### 4. Goedgekeurde combinaties

Productcode	Productbeschrijving	Klasse
30 00 00*	CleanAIR® AerGO®	TH3
81 00 00*	CleanAIR® Basic	TH3
63 00 00*	CleanAIR® Pressure	2A
67 00 00*	CleanAIR® Pressure Flow Master	3B
51 00 00*	CleanAIR® Chemical 2F	TH3

\* inclusief alle afgeleide uitvoeringen

**Dit product is goedgekeurd overeenkomstig Verordening (EU) 2016/425 betreffende persoonlijke beschermingsmiddelen (PPE) en is getest om te voldoen aan de vereisten van de volgende normen:**

EN 166:2002	Aangemelde instantie voor CE-goedkeuring: ECS European Certification Service GmbH, Notified body 1883, Hüttfeldstrasse 50, 73430 Aalen, Germany
EN 379+A1:2009	Aangemelde instantie voor CE-goedkeuring: Occupational Safety Research Institute, v.v.i., Notified body 1024 Jeruzalémská 1283/9, 110 00, Prague 1, Czech Republic
EN 12941:1999 +A2:2009	Aangemelde instantie voor CE-goedkeuring: Institute for testing and certification třída Tomáše Bati 299, Louky, 763 02 Zlín, Czech Republic
EN 14594:2019	Aangemelde instantie voor CE-goedkeuring: Notified body 1023
EN 175:1998	Aangemelde instantie voor CE-goedkeuring: Institute for testing and certification třída Tomáše Bati 299, Louky, 763 02 Zlín, Czech Republic
EN 166:2001	Aangemelde instantie voor CE-goedkeuring: Notified body 1023

De verklaring van conformiteit is beschikbaar op: <https://www.clean-air.cz/doc>

**Markeringen volgens EN 379 [4/5 - 8/9 - 13 AT 1/1/1/2/379 CE]**

CE 1883	identificatie van de aangemelde instantie voor CE-goedkeuring
---------	---

4/5 - 8/9 - 14	4 – beschermingskleurnummer in open toestand 5 - 8/9 - 13 – beschermingskleurnummer in gesloten toestand
AT	Identificatie producent (ANTRA TECHNOLOGIES CO. LTD)
1/1/1	optische klassen – optische kwaliteit/lichtverstrooiing/homogeniteit/hoekafhankelijkheid
EN 379	nummer van norm

Markeringen volgens EN 175 (EN 175 B CE)	
EN 175	nummer van norm
B	impactniveau [medium kracht 120 m/s]
	nalevingssymbool
MS	Identificatie producent (MALINA – Safety s.r.o.)

Markeringen (reserve buitenste plaatje 70 32 93) volgens: EN 166 (166 MS 1 B CE)/(AT 1B CE)	
MS (AT)	Identificatie producent MALINA – Safety s.r.o. (ANTRA TECHNOLOGIES CO. LTD)
166	nummer van norm
1	Optische klasse 1
B	mechanische sterkte (hogesnelheidsdeeltjes, medium kracht)
	nalevingssymbool

Symbolen (vizier TR1) volgens EN 166 Gemeenschappelijke symbolen:	
MS	Producent (MALINA – Safety s.r.o.)
1	Optische klasse
FT	Bescherming tegen hogesnelheidsdeeltjes met lage kracht bij extreme temperaturen
B	Bescherming tegen hogesnelheidsdeeltjes met medium kracht
K	Bestand tegen oppervlakteschade door fijne deeltjes
N	Geen beslagen lenzen

Helder [72 90 00] en geel [72 90 01]

beschermend vizier:

2C	UV-bescherming met goede kleurherkenning [EN 170]
1, 2	Kleurnummer

Vizieren met kleur 3 [72 90 03] en 5 [72 90 05]:

3; 5	Filter voor lassen – kleurnummer [EN 169]
2	Uv-bescherming – het filter kan invloed hebben op de kleurherkenning [EN 170]
3; 5	Kleurnummer [EN 170]

Kapframe:

166	Standaard EN 166
3; 4; 5	3 – toepassing – vloeistoffen 4 – toepassing – grote stofdeeltjes 5 – toepassing – gas en kleine stofdeeltjes
5	Hoogst toegestane schaal – lassen [EN 169]
2 - 5	Hoogst toegestane schaal – uv [EN 170]

## INSTRUKCJA OBSŁUGI

### Ważne

W celu zapewnienia własnego bezpieczeństwa przed rozpoczęciem użytkowania należy przeczytać i zapamiętać poniższe zalecenia. W przypadku jakichkolwiek pytań należy skontaktować się z producentem lub lokalnym dystrybutorem. Instrukcję obsługi należy zachować do wykorzystania w przyszłości. Kasku spawalniczego można używać tylko do celów opisanych w niniejszej instrukcji obsługi.

### 1. Wstęp

Stosowany zgodnie z niniejszą instrukcją model CleanAIR® Omnira / Omnira air został zaprojektowany w celu ochrony oczu i twarzy użytkownika przed cząsteczkami o dużej prędkości. Jest to uniwersalna ochronna osłona twarzy, którą można łatwo przekształcić w profesjonalny kask spawalniczy z odchylaną osłoną spawalniczą CleanAIR® Omnira COMBI / Omnira COMBI air.

Model CleanAIR® Omnira COMBI / Omnira COMBI air został zaprojektowany w celu ochrony oczu i twarzy użytkownika przed szkodliwym promieniowaniem, w tym światłem widzialnym, promieniowaniem ultrafioletowym (UV), podczerwonym (IR) oraz gorącymi iskrami

i odpryskami powstającymi podczas spawania łukowego i cięcia np. metodą MIG, MAG, TIG, SMAW, cięcia plazmowego, żłobienie łukiem węglowym. Ten kask spawalniczy nie jest zalecany do spawania pułapowego w pozycji pułapowej pod dużym obciążeniem, spawania laserowego lub cięcia laserem.

Urządzenie CleanAIR® Omnira air / Omnira COMBI air nadaje się do użytku z aparatami oddechowymi oczyszczającymi powietrze z napędem (zwanych dalej PAPR) CleanAIR® lub z aparatami oddechowymi ze stałym przepływem sprężonego powietrza (zwanych dalej „systemami sprężonego powietrza CleanAIR®”), zapewniając w ten sposób ochronę dróg oddechowych.

CleanAIR® jest osobistym systemem ochrony układu oddechowego działającym w oparciu o naciśnięcie filtrowanego powietrza w strefie oddychania. Aparat oddechowy znajduje się na pasku użytkownika i filtruje powietrze pobierane z otoczenia, a następnie dostarcza je węzłem do kasku ochronnego. Efekt naciśnięcia zapobiega wniknięciu zanieczyszczeń do strefy oddychania. To umiarkowane naciśnięcie zapewnia jednocześnie komfort użytkownika nawet w trakcie długotrwałego użytkowania, ponieważ osoba nosząca aparat nie musi intensywnie oddychać, aby pokonać opór filtra.

### 2. Przed rozpoczęciem pracy

#### CleanAIR® Omnira COMBI / Omnira COMBI air

Należy upewnić się, że kask jest prawidłowo zmontowany i że całkowicie blokuje przypadkowe światło. Z przodu światło może dostać się do kasku tylko przez pole widzenia filtra spawalniczego. Przed rozpoczęciem spawania należy upewnić się, że osłona spawalnicza jest zamocowana w dolnym położeniu.

Aby zapewnić maksymalny komfort i możliwie największe pole widzenia, należy wyregulować część nagłowną.

Należy sprawdzić zalecany poziom zaciemnienia dla danego zastosowania spawalniczego i odpowiednio wyregulować filtr automatycznie przyciemniający (należy wybrać odpowiedni pasywny filtr spawalniczy) – patrz tabela z zalecanymi poziomami zaciemnienia). Należy sprawdzić, czy główna szybka ochronna jest nieuszkodzona, czysta i prawidłowo zamontowana. Należy natychmiast wymienić

szybkę, jeśli jest uszkodzona lub jeśli odpryski i zadrapania ograniczają widoczność. Sprawdzić, czy płyty ochronne są nieuszkodzone, czyste i właściwie zamontowane. Należy natychmiast wymienić płytę, jeśli jest uszkodzona lub jeśli odpryski i zadrapania ograniczają widoczność. Należy sprawdzić, czy filtr spawalniczy nie jest uszkodzony i czy jest czysty. Uszkodzony filtr spawalniczy należy natychmiast wymienić, ponieważ powoduje to ograniczenie ochrony i widoczności. Sprawdzić, czy kask spawalniczy i nagłowie nie są uszkodzone.

#### CleanAIR® Omnira / Omnira air

Należy upewnić się, że ochronna osłona twarzy jest prawidłowo zamontowana. Aby zapewnić maksymalny komfort i możliwie największe pole widzenia, należy wyregulować część nagłowną.

Należy sprawdzić, czy szybka ochronna jest nieuszkodzona, czysta i prawidłowo zamontowana. Należy natychmiast wymienić szybkę, jeśli jest uszkodzona lub jeśli odpryski i zadrapania ograniczają widoczność.

#### OSTRZEŻENIE – CleanAIR® Omnira COMBI / Omnira COMBI air, CleanAIR® Omnira / Omnira air

- Nie wolno używać CleanAIR® Omnira COMBI / Omnira COMBI air do spawania, jeśli osłona spawalnicza znajduje się w górnej pozycji! Przezroczysta szybka nie chroni przed szkodliwym promieniowaniem.
- Należy używać tylko oryginalnych części zamiennych i materiałów eksploatacyjnych CleanAIR® / AerTEC™. W razie wątpliwości prosimy o kontakt z autoryzowanym dystrybutorem. Zastosowanie komponentów zastępczych lub jakichkolwiek modyfikacji niewyszczególnionych w niniejszej instrukcji może pogorszyć ochronę i może unieważnić rozszczenie z tytułu gwarancji, lub spowodować niezgodność produktu z klasyfikacjami ochrony oraz odpowiednimi normami i certyfikatami.
- Nigdy nie umieszczać kasku ani automatycznie ściemniającego filtra spawalniczego na gorącej powierzchni.
- Porysowane lub uszkodzone szybki, lub płytki ochronne należy regularnie wymieniać na oryginalne elementy CleanAIR®. Przed użyciem nowej szybki lub płytki ochronnej należy usunąć z obu stron dodatkową folię ochronną.
- Nie używać hartowanych filtrów mineralnych

- bez odpowiednich folii ochronnych.
- Należy natychmiast wymienić płytke ochronną, jeśli jest uszkodzona lub jeśli odpryski i zadrapania ograniczają widoczność.
- Nie narażać automatycznie przyciemniającego się filtra spawalniczego na działanie cieczy i chronić go przed zabrudzeniem.
- Materiały wchodzące w kontakt ze skórą pracownika mogą wywołać reakcje alergiczne u osób podatnych.
- Kask spawalniczy noszony ze standardowymi okularami korygującymi wzrok może przenosić uderzenia, stwarzając tym samym zagrożenie dla użytkownika.

### Ograniczenia w stosowaniu CleanAIR® Omnira COMBI air / Omnira air

Nigdy nie korzystać z kasku w następujących przypadkach i warunkach:

- Jeżeli stężenie tlenu w środowisku jest niższe niż 17%.
- W środowiskach wzbogacanych tlenem.
- W otoczeniu zagrożonym wybuchem.
- W środowiskach stwarzających bezpośrednie zagrożenie dla zdrowia i życia.

Kask nie chroni przed silnymi uderzeniami, wybuchami ani substancjami żrącymi.

Nie używać w środowiskach, gdzie użytkownik nie zna rodzaju zanieczyszczenia ani jego stężenia.

Nie używać z wyłączonym zasilanym aparatem oddechowym oczyszczającym powietrze lub z zamkniętym wlotem sprężonego powietrza! W takim przypadku aparat oddechowy zapewnia niewielką ochronę dróg oddechowych lub nie zapewnia jej wcale. Istnieje także ryzyko wytworzenia wysokiego stężenia dwutlenku węgla [CO<sub>2</sub>] oraz niedoboru tlenu wewnątrz kasku.

Przejdź do bezpiecznej lokalizacji i podjąć odpowiednie środki zaradcze w przypadku wystąpienia następujących problemów podczas użytkowania kasku:

- Jeżeli PAPR lub system na sprężone powietrze przestanie działać z jakichkolwiek przyczyn, użytkownik zobowiązany jest bezzwłocznie opuścić skażone miejsce pracy.
- W przypadku podrażnienia, nieprzyjemnego zapachu lub smaku podczas oddychania.
- W przypadku złego samopoczucia lub nudności.

Filtry zaprojektowane do wychwytywania cząstek stałych i ciekłych (filtry cząstek) nie chronią użytkownika przed gazami. Filtry

zaprojektowane do wychwytywania gazów nie chronią użytkownika przed żadnymi cząstkami. W środowisku pracy skażonym oboma rodzajami zanieczyszczeń stosować połączone filtry.

### 3. Kontrola i wymiana części zamiennych

#### Wymiana szybki (\*OBRAZ ZAŁĄCZNIK 1)

Przesunąć zamknięcia szybki po obu stronach w górę (odblokować) i zdjąć ją. Umieścić nową szybkę w tym samym miejscu i przesunąć obie blokady po bokach w dół [blokada]. Upewnić się, że szybki są odpowiednio dopasowane.

#### Wymiana odchylanej osłony spawalniczej (\*OBRAZ ZAŁĄCZNIK 2)

Ostłonę spawalniczą można zdjąć, naciskając przyciski blokujące znajdujące się po obu stronach kasku i jednocześnie wyciągając ostłonę spawalniczą. Należy zamontować nową odchylaną ostłonę spawalniczą, zatrzaszkując mechanizmy obrotowe w punktach mocowania osłony twarzy.

#### Jak zmodernizować ostłonę twarzy do szlifowania Omnira do odchylanego kasku spawalniczego Omnira COMBI (OBRAZ ZAŁĄCZNIK 3)

Punkty mocowania odchylanej osłony spawalniczej są zakryte okrągłymi osłonami z tworzywa sztucznego po obu stronach osłony twarzy. Można je łatwo wyjąć, wyciągając je. Należy zamontować nową odchylaną ostłonę spawalniczą, zatrzaszkując mechanizmy obrotowe w punktach mocowania osłony twarzy.

#### Wymiana uszczelnienia twarzy (\*OBRAZ ZAŁĄCZNIK 4)

Należy zdjąć część nagłowną zgodnie z opisem w rozdziale „Wymiana części nagłownej”.

Należy odkręcić oba pokrętki napinające po obu stronach i ustawić mechanizmy mocujące tak, jak pokazano na rysunku 4.

Należy wyciągnąć plastikową ramę uszczelnienia twarzy pod mechanizmami mocującymi po obu stronach. Kliknąć i wyciągnąć plastikową ramę uszczelnienia twarzy z kołków zabezpieczających. Należy zacząć od górnej części, a następnie przejść do dolnej części.

#### Wymiana baterii (\*OBRAZ ZAŁĄCZNIK 5)

- Otworzyć tylną pokrywę, obracając ją w kierunku przeciwnym do ruchu wskazówek zegara.
- Wymienić baterię na nową.
- Należy obrócić tylną pokrywę zgodnie z ruchem wskazówek zegara.

#### NIGDY NIE WOLNO WRZUCAĆ ZUŻYTYCH BATERII DO ODPADÓW DOMOWYCH, PONIEWAŻ SĄ ONE BARDZO TOKSYCZNE DLA ŚRODOWISKA.

Zużyte baterie należy zawsze poddawać recyklingowi w odpowiedni sposób, a podczas spawania należy postępować EKOLOGICZNIE.

#### Wymiana wewnętrznej płytki ochronnej (\*OBRAZ ZAŁĄCZNIK 6)

- Należy włożyć paznokieć w rowek na środku dolnej części wewnętrznej płytki ochronnej i odciągnąć ją.
- Włożyć nową wewnętrzną płytkę ochronną, wsuwając ją w przygotowane szyny po bokach ADF.

#### Wymiana ADF (\*OBRAZ ZAŁĄCZNIK 7)

- Należy zdjąć ostłonę zewnętrznego przycisku „GRIND” (szlifowanie) za pomocą śrubokręta. Przekręcić przycisk „GRIND” w taki sposób, aby łatwo przeszedł przez otwór w kasku.
- Zwolnić sprężynę mocującą ADF z gniazda i wyjąć ADF z przygotowanej ramy w skorupie kasku.
- Włożyć ADF do ramy i zabezpieczyć, wciskając sprężynę ustalającą z powrotem do gniazda.
- Włożyć przycisk „GRIND” z powrotem przez otwór w skorupie kasku i obrócić go tak, aby osłona mogła zostać z powrotem zamocowana na przycisku „GRIND”.

#### Wymiana zewnętrznej płytki ochronnej (\*OBRAZ ZAŁĄCZNIK 8)

- Włożyć palec we wgłębienie znajdujące się poniżej dolnej części płytki ochronnej i wyciągnąć płytkę.
- Włożyć nową płytkę ochronną do rowków po bokach otworu filtra ADF, lekko ją zginając.

#### Regulacja KASKU I CZĘŚCI NAGŁOWNEJ

##### Regulacja części nagłownej (\*OBRAZ ZAŁĄCZNIK 9)

Rozmiar części nagłownej [obwód głowy]

można regulować, obracając tylne kółko tak, aby dopasować produkt do każdego rozmiaru głowy. Głębokość części nagłownej można regulować, zmieniając położenie czterech pionowych pasków części nagłownej. Aby zwolnić paski nagłowne z części nagłownej, wystarczy wyciągnąć je z kołków zabezpieczających. Po osiągnięciu optymalnej pozycji zatrzasnąć pasy nagłowne na kołkach zabezpieczających.

##### Wymiana części nagłownej (\*OBRAZ ZAŁĄCZNIK 10)

W celu wymiany części nagłownej należy nacisnąć czarne wypustki na górze punktu obrotu, przesuwać część nagłowną do przodu.

Aby założyć nową część nagłowną, należy wsunąć szyny w rowek w punkcie obrotu. Obie strony muszą być ustawione równo.

##### Regulacja pochyleń (pionowego kąta widzenia) (\*OBRAZ ZAŁĄCZNIK 11)

Pochylenie jest regulowane po obu stronach kasku poprzez odkręcenie zewnętrznego pokrętki napinającego i zwolnienie dźwigni regulacyjnej z jej aktualnego położenia i przesunięcie jej w inne miejsce. Po zakończeniu należy dokręcić pokrętko napinające.

##### Regulacja odległości (\*OBRAZ ZAŁĄCZNIK 12)

Pozwala na regulację odległości między twarzą a ADF poprzez naciśnięcie czarnych wypustek na górze punktu obrotu podczas przesuwania kasku do przodu lub do tyłu. Po osiągnięciu optymalnej pozycji zwolnić wypustki. Obie strony muszą być ustawione równo.

##### Regulacja kierunku przepływu powietrza (\*OBRAZ ZAŁĄCZNIK 13)

Model CleanAIR® Omnira COMBI air / Omnira air jest wyposażony w zaawansowany system regulacji przepływu powietrza wewnątrz kasku. Wewnątrz kasku znajdują się trzy wyloty przepływu powietrza. Główny wylot znajduje się w dolnej części kasku i dostarcza powietrze bezpośrednio do ust użytkownika. Kierunek strumienia powietrza można regulować, obracając pokrętko sterujące na zewnątrz kasku. OBRAZ 13a Dwa pozostałe wyloty znajdują się w górnej części kasku. Intensywność strumienia powietrza można regulować, przesuwać dwa przyciski suwakowe w lewo i w prawo. OBRAZ 1b

## Wymiana zestawu montażowego części nagłownej (\*OBRAZEK ZAŁĄCZNIK 14)

Odkręć oba pokręta napinające znajdujące się po bokach kasku. Zdjąć zestawy montażowe z kasku spawalniczego. Umieścić nowe zestawy montażowe w kasku spawalniczym tak, aby kwadratowa nakrętka znalazła się w okrągłym otworze kasku po obu stronach. Wkręcić pokręta napinające w kwadratowe nakrętki zestawów montażowych po obu stronach, ale jeszcze nie dokręcać do końca. Należy włożyć trzpień dźwigni regulacji pochylecia do otworu ustawienia pochylecia i dokręcić pokręto napinające z jednej strony. Należy zrobić to samo z drugiej strony i wykorzystać ten sam otwór ustawienia pochylecia [RYSUNEK 11].

## Regulacja ustawień ADF (\*OBRAZEK ZAŁĄCZNIK 15)

### WŁ./WYŁ.

- Jednostka solarna włącza się automatycznie pod wpływem światła.
- Należy nacisnąć dowolny przycisk, aby sprawdzić, czy szybka działa prawidłowo i włączyć regulację trybu.

### KONTROLA ZACIEMIENIA

- Wcisnąć przycisk „M” [7], aż wskaźnik trybu znajdzie się w pozycji Shade [zaciemnienie] [3], ekran LED [6] pokazuje teraz aktualny numer poziomu zaciemnienia.
- Nacisnąć przyciski „+” [8] i „-” [9], aby ustawić żądany numer poziomu zaciemnienia.
- Aby przełączać się pomiędzy dwoma zakresami zaciemnienia 5–8 i 9–13, należy nacisnąć i przytrzymać przez 3 sekundy dowolny z następujących przycisków: „M” [7], „+” [8], „-” [9].
- Po przełączeniu zakresu należy użyć przycisków „+” [8] i „-” [9], aby ustawić żądane zaciemnienie.

### STEROWANIE OPÓZNIENIEM

- Wcisnąć przycisk „M” [7], aż wskaźnik trybu znajdzie się w pozycji Delay [opóźnienie] [4], ekran LED [6] pokazuje teraz aktualne ustawienie opóźnienia.
- Nacisnąć przyciski „+” [8] i „-” [9], aby ustawić żądane ustawienie opóźnienia. Czas opóźnienia można regulować w zakresie od 1 [0,1 sekundy] do 9 [0,9 sekundy].

### STEROWANIE CZUŁOŚCIĄ

Wcisnąć przycisk „M” [7], aż wskaźnik trybu

znajdzie się w pozycji Sensivity [czułość] [2], ekran LED [6] pokaże aktualne ustawienie czułości.

Nacisnąć przycisk „+” [8] i „-” [9], aby ustawić żądany poziom czułości. Czułość może być regulowana w zakresie od 1 do 9. Wyższa liczba oznacza większą czułość.

### Wytyczne dotyczące czułości:

Ustawienia czułości służą do określenia, z jaką czułością automatycznie ściemniająca się szybka powinna reagować na łuk spawalniczy i zakłócenia. Regulacje mogą być wymagane ze względu na różne środowiska pracy i właściwości procesów spawalniczych. Czułość należy określać na podstawie następujących czynników: zastosowania, amperaż zastosowania, zakłócenia:

**Zastosowania** (łuk stabilny, taki jak DC TIG, łuk niestabilny, MMA/STICK, MIG, plazma itp.)

**Amperaż zastosowania** (ekstremalnie niski, niski-średni, średni-wysoki)

**Zakłócenia** (bezpośrednie silne światło słoneczne, silne światło jarzeniowe, sąsiedni łuk spawalniczy itp.)

### Ustawienia czułości

**1–2** Najmniej czułe ustawienie – do zastosowań z łukiem niestabilnym o wysokim prądzie, w środowiskach o silnych zakłóceniach.

**3–4** Do zastosowań z łukiem niestabilnym o niskim prądzie, w środowiskach o silnych zakłóceniach.

**5–6** Ustawienie domyślne – używane do większości typów spawania, wewnątrz i na zewnątrz przy normalnym oświetleniu otoczenia i/lub niskim poziomie zakłóceń.

**7–8** Do spawania prądem o niskim natężeniu lub zastosowań o stabilnym łuku, takich jak DC TIG.

**9** Najbardziej czułe ustawienie – odpowiednie do spawania TIG bardzo niskim prądem lub do spawania, w którym część łuku jest zastonięta przed wzrokiem. Szybka jest bardzo czuła i może się przyciemnić z powodu silnego oświetlenia w otoczeniu lub zakłóceń.

W razie braku pewności, której liczby użyć, należy kierować się praktyczną zasadą, aby najpierw

ustawić wyższą liczbę, a następnie stopniowo ją zmniejszać, jeśli występują zakłócenia, aż do momentu uzyskania braku zakłóceń w pracy szybki.

Informacje na temat zalecanego poziomu zaciemnienia znajdują się w tabeli (\*OBRAZEK 16)

### UWAGA

**W niektórych rzadkich i ekstremalnych przypadkach, aby automatycznie ściemniająca się szybka działała prawidłowo, może być wymagana redukcja zakłóceń. TIG i zastosowania z bardziej stabilnym łukiem wymagają wyższych ustawień czułości. Poziomy zaciemnienia podano tylko orientacyjnie i można je zmienić w zależności od indywidualnych potrzeb.**

### SZLIFOWANIE

Wcisnąć przycisk „M” [7], aż wskaźnik trybu znajdzie się w pozycji „Grind” [szlifowanie] [1], kask jest ustawiony w trybie szlifowania. Można też nacisnąć przycisk szybkiego dostępu „GRIND” [10], aby przełączyć szybką między trybem „GRIND” i „nie-GRIND”.

**Ostrzeżenie:** Gdy szybka pracuje w trybie „GRIND”, nie reaguje na żaden łuk spawalniczy. Przed rozpoczęciem spawania należy upewnić się, że szybka nie znajduje się w trybie „GRIND”.

**Uwaga:** Tryb „GRIND” wyłącza się automatycznie po 30 minutach od włączenia. Aby aktywować go ponownie, należy użyć przełącznika szybkiego dostępu GRIND.

### WSKAŹNIK NISKIEGO POZIOMU MOCY

Jeśli wskaźnik niskiego poziomu baterii [5] miga raz na 3 sekundy, oznacza to, że baterie są rozładowane i należy je natychmiast wymienić.

### Konserwacja i czyszczenie

Na okres eksploatacji kasku i szybki wpływa wiele czynników, takich jak ciepło, zimno, chemikalia, światło słoneczne i niewłaściwe użytkowanie. Kask należy sprawdzać codziennie pod kątem możliwych uszkodzeń konstrukcji wewnętrznej i zewnętrznej. Ostrożna eksploatacja i właściwa konserwacja kasku spawalniczego wydłuża czas użytkowania i zwiększa bezpieczeństwo.

### Czyszczenie:

- Czyszczenie musi odbywać się w pomieszczeniu z odpowiednią wentylacją. Unikać wdychania szkodliwego pyłu, który osadza się na poszczególnych częściach!
- Należy oczyścić kask spawalniczy łagodnym mydłem i letnią wodą. Nie stosować rozpuszczalników. Należy oczyścić ADF za pomocą czystej, niestrzępiącej się chusteczki lub miękkiej ściereczki.
- Nie należy zanurzać ADF w wodzie ani spryskiwać bezpośrednio płynami. Sprzęt należy przechowywać w czystym, suchym i wolnym od kurzu miejscu w temperaturze pokojowej.
- Nie używać zmywarki do naczyń ani suszarki!

### Przechowywanie i okres przydatności do użycia

Model CleanAIR® Omnira air / Omnira COMBI należy przechowywać w suchym i czystym miejscu nienarażonym na bezpośrednie działanie promieni słonecznych, w temperaturze pokojowej [zakres temperatur od -10°C do +55°C, wilgotność względna od 20 do 95%]. Długotrwałe przechowywanie w temperaturach powyżej 45°C może skrócić żywotność baterii.

Kod produktu	Opis produktu
40 31 00	Ochronna osłona twarzy Omnira, bez rozpraszania powietrza
70 31 00	Ochronna osłona twarzy Omnira air, z rozpraszaniem powietrza
40 32 01	Kask spawalniczy CleanAIR® Omnira COMBI, 5–8/9–14, bez rozpraszania powietrza
40 32 00	Kask spawalniczy CleanAIR® Omnira COMBI, bez rozpraszania powietrza, bez ADF
40 32 97	Skorupa kasku CleanAIR® Omnira COMBI, bez części nagłownej, bez rozpraszania powietrza, bez ADF
70 32 01	Kask spawalniczy CleanAIR® Omnira air COMBI, 5–8/9–14, z rozpraszaniem powietrza

70 32 97	Kask spawalniczy CleanAIR® Omnira air COMBI, 5–8/9–14, z częścią nagłowną, bez ADF
----------	--

**Części zapasowe, akcesoria:**

Kod produktu	Opis produktu
72 90 00	Zapasowa szybka ochronna TR1, przezroczysta
72 90 01	Zapasowa szybka ochronna TR1, żółta
72 90 90	Zapasowa szybka ochronna TR1, przezroczysta, aPA, odporna chemicznie
72 91 00	Zapasowa szybka ochronna CR1, przezroczysta CP
72 90 03	Zapasowa szybka ochronna TR1, zaciemnienie 3
72 90 05	Zapasowa szybka ochronna TR1, zaciemnienie 5
70 32 93	Zapasowa odchylana osłona spawalnicza CleanAIR® Omnira COMBI, kompatybilna z filtrem pasywnym
70 32 92	Zapasowa odchylana osłona spawalnicza CleanAIR® Omnira COMBI, kompatybilna z ADF S60F
70 30 60	Uszczelnienie twarzy CleanAIR® VERUS air, Omnira air
70 30 71	Ochronna osłona głowy, trudnopalna (Verus, Omnira)
70 30 72	Ochronna osłona szyi, trudnopalna (Verus, Omnira)
70 30 73	Ochronna osłona głowy i szyi, trudnopalna (Verus, Omnira)
72 00 10	VariGEAR Comfort, część nagłowna z opaską na czoło
72 00 15	Opaska na czoło VariGEAR (zestaw 2 sztuk)
72 00 17	Zestaw zwiększający komfort VariGEAR (zestaw opaski na czoło i wkładek)
72 00 14	Tyłna wyściółka VariGEAR
72 00 16	Górna wyściółka VariGEAR
40 51 61	Samościemniający filtr spawalniczy AerTEC S60F, 3/5–8/9–14, do odchylania

13 51 60	Bateria 3 V do AerTEC S60 ADF
70 40 80	Płytko ochronna zewnętrzna (VERUS, Omnira COMBI, CA-40), opakowanie 10 szt.
*100/65	Płytko ochronna wewnętrzna (VERUS, Omnira COMBI, Summit), opakowanie 10 szt.
72 03 20 /10	Folia ochronna do szybki CR1 (UniMask, Omnira), opakowanie 10 szt.

**4. Zatwierdzone połączenia**

Kod produktu	Opis produktu	Klasa
30 00 00*	CleanAIR® AerGO®	TH3
81 00 00*	CleanAIR® Basic	TH3
63 00 00*	CleanAIR® Pressure	2A
67 00 00*	CleanAIR® Pressure Flow Master	3B
51 00 00*	CleanAIR® Chemical 2F	TH3

\* we wszystkich pochodnych wariantach

**Ten produkt został zatwierdzony jako zgodny z Rozporządzeniem (UE) 2016/425 w sprawie środków ochrony indywidualnej i jak sprawdzono, spełnia wymagania następujących norm:**

EN 166:2002	Jednostka notyfikowana przeprowadzająca certyfikację CE: ECS European Certification Service GmbH, Jednostka notyfikowana 1883 Hüttfeldstraße 50, 73430 Aalen, Niemcy
EN 379+A1:2009	Jednostka notyfikowana 1883 Hüttfeldstraße 50, 73430 Aalen, Niemcy
EN 12941:1999 +A2:2009	Jednostka notyfikowana przeprowadzająca certyfikację CE: Occupational Safety Research Institute, v.v.i., Jednostka notyfikowana 1024 Jeruzalémská 1283/9, 110 00, Prague 1, Czechy
EN 14594:2019	Jednostka notyfikowana przeprowadzająca certyfikację CE: Institut badań i certyfikacji třída Tomáše Bati 299, Louky, 763 02 Zlín, Czechy
EN 175:1998	Jednostka notyfikowana przeprowadzająca certyfikację CE: Institut badań i certyfikacji třída Tomáše Bati 299, Louky, 763 02 Zlín, Czechy
EN 166:2001	Jednostka notyfikowana 1023

Deklaracja zgodności jest dostępna pod adresem:

<https://www.clean-air.cz/doc>

Oznaczenia zgodnie z normą EN 379 [4 / 5–8 / 9–13 AT 1/1/1/2/379 CE]	
CE 1883	Oznaczenie notyfikowanej jednostki na potrzeby certyfikacji CE
4/5–8/9–14	4 – numer poziomu zaciemnienia ochronnego w stanie otwartym 5–8/9–13 – numery poziomów zaciemnienia ochronnego w stanie zamkniętym
AT	Oznaczenie producenta (ANTRA TECHNOLOGIES CO. LTD)
1/1/1	Klasy optyczne — jakość optyczna / rozpraszanie światła / jednorodność / zależność kątowna
EN 379	numer normy

Oznaczenia zgodnie z EN 175 [EN 175 B CE]	
EN 175	numer normy
B	Odporność na uderzenia (uderzenie ze średnią wartością energii 120 m/s)
CE	Symbol zgodności
MS	Oznaczenie producenta (MALINA – Safety s.r.o.)

Oznaczenia [zapasowa odchylana płyta zewnętrzna 70 32 93] według: EN 166 [166 MS 1 B CE] / [AT 1B CE]	
MS [AT]	Oznaczenie producenta MALINA – Safety s.r.o. (ANTRA TECHNOLOGIES CO. LTD)
166	numer normy
1	klasa optyczna 1
B	Wytrzymałość mechaniczna [cząstki o dużej prędkości, uderzenie ze średnią wartością energii]
CE	Symbol zgodności

**Symbole zgodne [szybka TR1] z normą EN 166**  
Wspólne symbole:

MS	Producent (MALINA – Safety s.r.o.)
1	Klasa optyczna
FT	Ochrona przed cząstkami o wysokiej energii z uderzeniami z niską energią przy ekstremalnych temperaturach
B	Ochrona przed cząstkami o wysokiej energii z uderzeniami ze średnią energią
K	Odporność powierzchni na uszkodzenia przez drobne cząstki
N	Odporność na zaparowanie

Przezroczysta [72 90 00] i żółta [72 90 01] szybka ochronna:

2C	Ochrona przed promieniowaniem UV i skuteczne rozpoznawanie kolorów [EN 170]
1, 2	Numer odcienia

Szybka o odcieniu nr 3 [72 90 03] i 5 [72 90 05]:

3; 5	Filtr do spawania – numer odcienia [EN 169]
2	Ochrona przed promieniowaniem UV — filtr może mieć wpływ na rozpoznawanie kolorów [EN 170]
3; 5	Numer odcienia [EN 170]

Rama kaptura:

166	Norma EN 166
3; 4; 5	3 – obszar zastosowania – ciecze 4 – obszar zastosowania – duże cząstki pyłu 5 – obszar zastosowania – gaz i drobne cząstki pyłu
5	Najwyższy dozwolony numer skali – spawanie [EN 169]
2–5	Najwyższy dozwolony numer skali – promieniowanie UV [EN 170]

**MANUAL DO USUÁRIO****Importante**

Antes de usar, leia e recorde as seguintes instruções para garantir a sua segurança. Se subsistirem quaisquer dúvidas, não hesite em contactar o fabricante ou o seu distribuidor. Guarde o manual para consultas futuras. O capacete de soldadura só deve ser usado para os efeitos indicados neste manual.

**1. Introdução**

Quando utilizado de acordo com estas instruções,

o equipamento CleanAIR® Omnira / Omnira air está concebido para proteger os olhos e a face do utilizador contra partículas de alta velocidade. É um escudo de proteção multiusos que pode ser facilmente convertido num capacete profissional de soldadura com escudo de soldadura rebatível CleanAIR® Omnira COMBI /Omnira COMBI air.

O equipamento CleanAIR® Omnira COMBI / Omnira COMBI air está concebido para proteger os olhos e a face do utilizador da radiação nociva, incluindo luz visível, radiação ultravioleta (UV), radiação de infravermelhos (IV) e faíscas e salpicos quentes resultantes de aplicações de soldadura por arco e corte, tais como MIG, MAG, TIG, SMAW, Arco de plasma, Goivagem a arco de carbono. Este capacete de soldadura não é recomendado para aplicações de soldadura suspensas de trabalhos pesados, aplicações de soldadura a laser ou de corte de laser.

O equipamento CleanAIR® Omnira air / Omnira COMBI air é adequado para usar com unidades de filtragem e ventilação (doravante PAPR) CleanAIR® ou com dispositivos respiratórios por ar comprimido de fluxo contínuo (doravante "sistemas de ar comprimido CleanAIR®"), garantindo assim a proteção do aparelho respiratório.

CleanAIR® é um sistema de proteção respiratória individual baseado no princípio da sobrepressão do ar filtrado na zona de respiração. A unidade coloca-se no cinto do utilizador e filtra o ar que é retirado do ambiente circundante e em seguida fornecido através da conduta de ar para o capacete de proteção. A sobrepressão impede a entrada de contaminantes para a zona de respiração. Esta sobrepressão ligeira garante, ao mesmo tempo, o conforto do utilizador, mesmo nas utilizações de longa duração, porque ao respirar não vai ter de fazer um esforço suplementar para se sobrepor à resistência do filtro.

## 2. Antes de começar a trabalhar

### CleanAIR® Omnira COMBI / Omnira COMBI air

Certifique-se de que o capacete está corretamente montado e de que bloqueia completamente qualquer luz acidental. Na parte da frente, a luz pode entrar no capacete apenas através da área de visualização do filtro de soldadura. Antes de começar a soldar, confirme que o escudo de soldadura está posicionado na posição inferior. Ajuste o arnês para garantir

máximo conforto e proporcionar o maior campo de visão possível. Verifique o nível de tonalidade prescrito para a sua aplicação de soldadura e ajuste o filtro de escurecimento automático em conformidade (seleção o filtro de soldadura passivo adequado) – consulte a tabela com os níveis de tonalidade recomendados. Inspeccione a máscara de proteção principal, certificando-se de que não apresenta danos, que está limpa e que foi montada corretamente. Substitua imediatamente a máscara se apresentar danos ou se os salpicos ou os riscos reduzirem a visão. Inspeccione as placas de proteção, certificando-se de que não apresentam danos, que estão limpas e que foram montadas corretamente. Substitua imediatamente a placa se apresentar danos ou se os salpicos ou os riscos reduzirem a visão. Inspeccione o filtro de soldadura, certificando-se de que não apresenta danos e que está limpo. O filtro de soldadura danificado interfere na proteção e na visibilidade e tem de ser substituído imediatamente. Inspeccione o capacete de soldadura e o arnês, certificando-se de que não apresentam danos.

### CleanAIR® Omnira / Omnira air

Certifique-se de que o escudo de proteção está corretamente montado. Ajuste o arnês para garantir máximo conforto e proporcionar o maior campo de visão possível. Inspeccione a máscara de proteção, certificando-se de que não apresenta danos, que está limpa e que foi montada corretamente. Substitua imediatamente a máscara se apresentar danos ou se os salpicos ou os riscos reduzirem a visão.

### AVISO – CleanAIR® Omnira COMBI / Omnira COMBI air, CleanAIR® Omnira / Omnira air

- Não utilize o CleanAIR® Omnira COMBI / Omnira COMBI air para soldar se o escudo de soldadura estiver na posição superior! A máscara transparente não protege contra radiação nociva.
- Utilize apenas peças sobresselentes e consumíveis originais CleanAIR® / AerTEC™. Em caso de dúvida, contacte o seu distribuidor autorizado. A utilização de componentes substitutos ou quaisquer modificações não especificadas neste manual podem prejudicar a proteção e invalidar reclamações ao abrigo da garantia ou fazer com que o produto não cumpra as classificações de proteção e as normas e certificados relevantes.

- Nunca coloque o capacete ou o filtro de soldadura de escurecimento automático em cima de superfícies quentes.
- As máscaras ou placas de proteção riscadas ou danificadas devem ser substituídas regularmente por outras originais CleanAIR®. Antes de utilizar uma nova máscara ou placa de proteção, certifique-se de que retira a película de proteção adicional de ambos os lados.
- Não utilize filtros minerais temperados sem películas de proteção adequadas.
- Substitua imediatamente a placa de proteção se apresentar danos ou se os salpicos ou os riscos reduzirem a visão.
- Não exponha o filtro de soldadura de escurecimento automático a líquidos e proteja-o da sujidade.
- Os materiais que possam entrar em contacto com a pele do utilizador podem provocar reações alérgicas em pessoas suscetíveis.
- O capacete de soldadura usado sobre óculos graduados normais pode transmitir impactos, criando assim um perigo para o utilizador.

### Limitações no uso do CleanAIR® Omnira COMBI air / Omnira air

Nunca use o capacete nos ambientes e nas condições indicados em seguida:

- Se a concentração de oxigénio no ambiente for inferior a 17%.
- Em ambientes ricos em oxigénio.
- Em atmosferas explosivas.
- Em ambientes que representem uma ameaça imediata para a vida e saúde.

O capacete não protege contra choques duros, explosões ou substâncias corrosivas.

Não utilize em ambientes onde o utilizador não sabe qual é o tipo de contaminação ou a sua concentração.

Não utilize quando a unidade de filtragem e respiração está desligada ou quando a entrada de ar comprimido está fechada! Neste caso, o sistema respiratório, não oferece qualquer proteção ou então a proteção que oferece é muito reduzida. Além do mais, há o risco de acumulação de uma elevada concentração de dióxido de carbono (CO<sub>2</sub>) e da ocorrência de deficiência de oxigénio dentro do capacete.

Afaste-se para um local seguro e tome as medidas adequadas caso algum dos problemas indicados em seguida ocorra durante o uso do capacete:

- Se a PAPR ou o sistema de ar comprimido deixar de funcionar por algum motivo, o utilizador tem de sair de imediato do local de trabalho contaminado.
- Se sentir mau cheiro ou irritação ou um sabor desagradável enquanto respira.
- Se sentir indisposição ou náuseas.

Os filtros concebidos para capturarem partículas sólidas e líquidas (filtros de partículas) não protegem o utilizador contra qualquer tipo de gás. Os filtros concebidos para capturarem gases não protegem o utilizador contra qualquer tipo de partículas. Em locais de trabalho contaminados com ambos os tipos de poluição, é necessário usar filtros combinados.

## 3. Controlo e substituição de peças sobresselentes

### Substituição da máscara [\*IMAGEM ANEXO 1]

Desloque os fechos da máscara de ambos os lados para cima (destrancar) e retire a máscara. Coloque a máscara nova no mesmo sítio e desloque ambos os fechos nas laterais novamente para baixo (trancar). Certifique-se de que a máscara fica bem ajustada.

### Substituição do escudo de soldadura rebatível [\*IMAGEM ANEXO 2]

Pode remover o escudo de soldadura pressionando os botões de bloqueio de ambos os lados do capacete ao mesmo tempo que puxa o escudo de soldadura para fora. Instale o novo escudo de soldadura rebatível, inserindo os mecanismos de articulação com um estalido nos pontos de montagem da máscara.

### Como atualizar a sua máscara de esmerilação Omnira para um capacete de soldadura rebatível Omnira COMBI (IMAGEM ANEXO 3)

Os pontos de montagem da máscara de soldadura rebatível estão tapados com tampas de plástico redondas de ambos os lados da máscara. Pode retirá-las facilmente puxando-as para fora. Instale um novo escudo de soldadura rebatível, inserindo os mecanismos de articulação com um estalido nos pontos de montagem da máscara.

### Substituição do vedante de face [\*IMAGEM ANEXO 4]

Retire o arnês tal como descrito na secção "Substituição do arnês". Desaperte os botões de tensão de ambos os lados e alinhe os

mecanismos de montagem, conforme ilustrado na imagem 4.

Puxe a estrutura de plástico para fora do vedante da face sob os mecanismos de montagem, de ambos os lados. Desencaixe a estrutura de plástico do vedante da face para fora dos pinos de bloqueio com um estalido. Comece pela parte superior e depois continue pela parte inferior.

#### **Substituição da pilha (\*IMAGEM ANEXO 5)**

- Abra a tampa posterior no sentido contrário aos ponteiros do relógio.
- Substitua a pilha por outra nova.
- Rode a tampa posterior no sentido dos ponteiros do relógio.

#### **NUNCA DEITE AS PILHAS USADAS NO LIXO DOMÉSTICO PORQUE SÃO MUITO TÓXICAS PARA O AMBIENTE.**

Recicle sempre corretamente as pilhas e permaneça VERDE durante a soldadura.

#### **Substituição da placa de proteção interior (\*IMAGEM ANEXO 6)**

- Insira a unha numa ranhura a meio da parte inferior da placa de proteção interior e puxe-a para fora.
- Insira a nova placa de proteção interior fazendo-a deslizar para dentro das calhas preparadas nas laterais do ADF.

#### **Substituição do ADF (\*IMAGEM ANEXO 7)**

- Retire a tampa do botão exterior "GRIND" (esmerilar) com uma chave de fendas. Rode o botão "GRIND" (esmerilar) para que passe facilmente através do orifício para dentro do capacete.
- Solte a mola de retenção do ADF da ranhura e retire o ADF da estrutura preparada no casco do capacete.
- Insira o ADF na estrutura e fixe pressionando a mola de retenção de volta para dentro da ranhura.
- Insira o botão "GRIND" (esmerilar) novamente através do orifício no casco do capacete e rode-o para poder voltar a colocar a tampa novamente no botão "GRIND" (esmerilar).

#### **Substituição da placa de proteção exterior (\*IMAGEM ANEXO 8)**

- Coloque o polegar num entalhe situado por baixo da parte inferior da placa de proteção e

puxe a placa para fora.

- Insira a nova placa de proteção nas ranhuras nas laterais da abertura do filtro do ADF dobrando-a ligeiramente.

#### **Ajuste do CAPACETE E DO ARNÊS**

##### **Substituição do arnês (\*IMAGEM ANEXO 9)**

O tamanho do arnês (circunferência da cabeça) pode ser ajustado rodando a roda traseira para se adaptar a qualquer tamanho de cabeça. A profundidade do arnês pode ser ajustada através do reposicionamento das quatro fitas verticais da cabeça. Para soltar as fitas do arnês, basta puxá-las para fora dos travamentos de pino. Encaixe as fitas da cabeça nos travamentos de pino quando atingir a posição ideal.

##### **Substituição do arnês (\*IMAGEM ANEXO 10)**

Para substituição do arnês, pressione as patilhas pretas na parte superior do ponto de articulação enquanto desliza o arnês para a frente.

Para inserir o novo arnês, faça deslizar as calhas para dentro da ranhura no ponto de articulação. Ambos os lados devem ficar posicionados de forma igual.

##### **Ajuste da inclinação (ângulo de visualização vertical) (\*IMAGEM ANEXO 11)**

A inclinação é ajustada de ambos os lados do capacete desapertando o botão de tensão exterior e libertando a alavanca de ajuste da sua localização atual e deslocando-a para outra localização. Aperte o botão de tensão quando terminar.

##### **Ajuste da distância (\*IMAGEM ANEXO 12)**

Ajusta a distância entre a face e o ADF pressionando as patilhas pretas na parte superior do ponto de articulação enquanto desliza o capacete para a frente ou para trás. Solte as patilhas quando atingir a posição ideal. Ambos os lados devem ficar posicionados de forma igual.

##### **Ajuste da direção do fluxo de ar (\*IMAGEM ANEXO 13)**

O equipamento CleanAIR® Omnira COMBI air / Omnira air está equipado com um sistema avançado de regulação do fluxo de ar no interior do capacete. Existem três saídas de fluxo de ar no interior do capacete. A saída principal está localizada na parte inferior do capacete e fornece

o ar diretamente para a boca do utilizador. A direção do fluxo de ar pode ser ajustada rodando o botão de controlo no lado de fora do capacete. IMAGEM 13a As duas outras saídas estão localizadas na parte superior do capacete. A intensidade do fluxo de ar pode ser regulada deslizando os dois botões deslizantes para a esquerda e para a direita. IMAGEM 1b

##### **Substituição do conjunto de fixação do arnês (\*IMAGEM ANEXO 14)**

Desaperte ambos os botões de tensão nas laterais do capacete. Retire os conjuntos de fixação do capacete de soldadura. Coloque os novos conjuntos de fixação no capacete de soldadura com a porca quadrada no orifício redondo do capacete de ambos os lados. Aperte os botões de tensão na porca quadrada dos conjuntos de montagem em ambos os lados, mas não aperte completamente ainda. Insira o pino da alavanca de ajuste de inclinação num orifício de ajuste de inclinação e aperte o outro de tensão num lado, faça o mesmo no outro lado e use o mesmo orifício de ajuste de inclinação (IMAGEM 11).

##### **Substituição do ajuste do ADF (\*IMAGEM ANEXO 15)**

##### **LIGAR/DESLIGAR**

- A unidade solar liga-se automaticamente quando exposta à luz.
- Prima qualquer botão para verificar se a lente está a funcionar corretamente e para ativar os ajustes do modo.

##### **CONTROLO DA TONALIDADE**

- Prima o botão "M" [7], até o indicador de modo indicar Shade (tonalidade) [3], o ecrã LED [6] mostra agora o número de tonalidade atual.
- Prima os botões "+" [8] e "-" [9] para definir o número de tonalidade desejado.
- Para alternar entre os dois intervalos de tonalidade 5-8 e 9-13, prima continuamente qualquer botão "M" [7], "+" [8], "-" [9] durante 3 segundos.
- Depois de mudar o intervalo, utilize o botão "+" [8] e "-" [9] para definir a tonalidade desejada.

##### **CONTROLO DE ATRASO**

- Prima o botão "M" [7], até o indicador de modo indicar Delay (atraso) [4], o ecrã LED [6] mostra agora a definição de atraso atual.
- Prima os botões "+" [8] e "-" [9] para definir a definição de tonalidade desejada. O tempo de

atraso pode ser ajustado de 1 [0,1 segundos] a 9 [0,9 segundos].

##### **CONTROLO DE SENSIBILIDADE**

Prima o botão "M" [7], até o indicador de modo indicar Sensitivity (sensibilidade) [2], o ecrã LED [6] mostra a definição de sensibilidade atual.

Prima os botões "+" [8] e "-" [9] para definir o nível de sensibilidade desejado. A sensibilidade pode ser ajustada de 1 a 9. Quanto maior o número, maior a sensibilidade.

##### **Orientações para a sensibilidade:**

As definições de sensibilidade são utilizadas para informar a lente de escurecimento automático como deve responder, em termos de sensibilidade, ao arco de soldadura e às interferências. Devido a diferentes ambientes de trabalho e propriedades dos processos de soldadura, poderá ser necessário fazer ajustes. A sensibilidade deve ser determinada pelos seguintes fatores: aplicações, amperagem das aplicações, interferência:

**Aplicações** (arco estável, como DC TIG, arco não estável, MMA/STICK, MIG, Plasma, etc.)

**Amperagem das aplicações** (extremamente baixa, baixa-média, média-alta)

**Interferência** (luz solar direta forte, luzes fluorescentes fortes, arco de soldadura próximo, etc.)

##### **Definições de sensibilidade**

**1~2** A definição menos sensível – para aplicações de arco não estável de corrente alta, em ambientes com interferências fortes.

**3~4** Para aplicações de arco não estável de corrente baixa, em ambientes com interferências fortes.

**5~6** Predefinição – utilizada para a maioria dos tipos de soldadura, no interior e no exterior, com luzes ambiente normais e/ou interferências baixas.

**7~8** Para aplicações de soldadura de corrente baixa ou arco estável, como DC TIG.

**9** A definição mais sensível – adequada para soldadura TIG de corrente muito baixa ou soldadura em que parte do arco fica obscurecida da vista. A lente é muito sensível e pode escurecer devido a luzes ambiente ou interferências fortes.

Quando não tiver a certeza quanto ao número a utilizar, a regra é definir primeiro o número mais alto e ir baixando um a um se houver interferência, até a lente deixar de sofrer interferências.

Para a seleção do nível de tonalidade recomendado, consulte a tabela [\*IMAGEM 16]

**AVISO**

**Em alguns casos raros extremos, pode ser necessário reduzir as interferências para a lente de escurecimento automático funcionar corretamente. TIG e aplicações com arco mais estável requerem definições de maior sensibilidade. Os níveis de tonalidade são fornecidos apenas a título de orientação e podem ser ajustados para satisfazer as necessidades individuais.**

**ESMERILAR**

Prima o botão "M" [7] até o indicador de Modo indicar "Grind" [esmerilar] [1], o capacete está definido para o modo de esmerilação. Ou prima o botão de acesso rápido "GRIND" [esmerilar] [10] para alternar a lente entre o modo "GRIND" [esmerilar] e "non-GRIND" [não esmerilar].

**Aviso:** Quando a lente está no modo "GRIND" [esmerilar], não responde a qualquer arco de soldadura. Antes de iniciar a soldadura, certifique-se de que não está no modo "GRIND" [esmerilar]. **Nota:** O modo "GRIND" [esmerilar] será desativado automaticamente após 30 minutos de ativação. Use o interruptor GRIND [esmerilar] de acesso rápido para ativar novamente.

**INDICADOR DE ENERGIA FRACA**

Se o indicador de pilha fraca [5] piscar uma vez a cada 3 segundos, as pilhas estão fracas e é necessário substituí-las imediatamente.

**Limpeza e manutenção**

O período de vida útil do capacete e das máscaras é influenciado por muitos fatores como o frio, o calor, os produtos químicos, a luz do sol ou a utilização incorreta. O capacete deve ser verificado diariamente para determinar se há danos no interior ou no exterior da estrutura. A utilização cuidadosa e a manutenção correta do capacete de soldadura melhora o período de vida útil e contribui para a sua segurança!

**Limpeza:**

- A limpeza tem de ser feita numa divisão com ventilação suficiente. Evite a inalação de poeira nociva acumulada nas peças individuais!
- Limpe o capacete de soldadura com sabão suave e água morna. Não utilize solventes. Limpe o ADF com um toalhete limpo e sem fiapos ou um pano macio.
- Não mergulhe o ADF em água nem o pulverize diretamente com líquidos. Conserve o equipamento num ambiente limpo, seco e sem pó, à temperatura ambiente.
- Não recorra a máquinas de secar ou de lavar louça!

**Conservação e prazo de validade**

Conserve o equipamento CleanAIR® Omnira air / Omnira COMBI num local seco e limpo à temperatura ambiente, evite a luz direta do sol (intervalo de temperatura de -10 °C a +55 °C com uma humidade relativa entre 20 e 95%). O armazenamento de longa duração a temperaturas acima dos 45 °C pode reduzir a vida útil da pilha.

Código do produto	Descrição do produto
40 31 00	Máscara de proteção Omnira, sem distribuição de ar
70 31 00	Máscara de proteção Omnira air, incl. distribuição de ar
40 32 01	Capacete de soldadura CleanAIR® Omnira COMBI, 5-8/9-14, sem distribuição de ar
40 32 00	Capacete de soldadura CleanAIR® Omnira COMBI, sem distribuição de ar, sem ADF
40 32 97	Casco de capacete CleanAIR® Omnira COMBI, sem arnês, sem distribuição de ar, sem ADF
70 32 01	Capacete de soldadura CleanAIR® Omnira air COMBI, 5-8/9-14 incl. distribuição de ar
70 32 97	Capacete de soldadura CleanAIR® Omnira air COMBI, 5-8/9-14, incl. arnês, sem ADF

**Peças sobressalentes, acessórios:**

Código do produto	Descrição do produto
72 90 00	Máscara de proteção sobressalente TR1, transparente
72 90 01	Máscara de proteção sobressalente TR1, amarela
72 90 90	Máscara de proteção sobressalente TR1, transparente, aPA, resistente a produtos químicos
72 91 00	Máscara de proteção sobressalente CR1, transparente CP
72 90 03	Máscara de proteção sobressalente TR1, tonalidade 3
72 90 05	Máscara de proteção sobressalente TR1, tonalidade 5
70 32 93	Escudo de soldadura rebatível sobressalente CleanAIR® Omnira COMBI, compatível com filtro passivo
70 32 92	Escudo de soldadura rebatível sobressalente CleanAIR Omnira COMBI, compatível com ADF S60F
70 30 60	Vedante de face CleanAIR® VERUS air, Omnira air
70 30 71	Cobertura de proteção da cabeça, retardador de chamas [Verus, Omnira]
70 30 72	Cobertura de proteção do pescoço, retardador de chamas [Verus, Omnira]
70 30 73	Cobertura de proteção da cabeça e do pescoço, retardador de chamas [Verus, Omnira]
72 00 10	VariGEAR Comfort, arnês incl. fita absorvente
72 00 15	Fita absorvente VariGEAR [embalagem de 2]
72 00 17	Conjunto de conforto VariGEAR [conjunto de fita absorvente e almofadas]
72 00 14	Almofada traseira VariGEAR
72 00 16	Almofada superior VariGEAR

40 51 61	Filtro de soldadura de escurecimento automático AerTEC S60F, 3/5-8/9-14, para FlipUp
13 51 60	Pilha 3V para AerTEC S60 ADF
70 40 80	Placa de proteção exterior [VERUS, Omnira COMBI, CA-40], embalagem de 10
*100/65	Placa de proteção interior [VERUS, Omnira COMBI, SUMMIT], embalagem de 10
72 03 20 /10	Película de proteção para máscara CR1 [UniMask, Omnira], embalagem de 10 unidades

**4. Combinações aprovadas**

Código do produto	Descrição do produto	Classe
30 00 00*	CleanAIR® AerGO®	TH3
81 00 00*	CleanAIR® Basic	TH3
63 00 00*	CleanAIR® Pressure	2A
67 00 00*	CleanAIR® Pressure Flow Master	3B
51 00 00*	CleanAIR® Chemical 2F	TH3

\* incluindo todas as variantes derivadas

**Este produto está aprovado de acordo com o Regulamento [UE] n.º 2016/425 relativo aos equipamentos de proteção individual e foi testado, cumprindo os requisitos das seguintes normas:**

EN 166:2002 EN 379+A1:2009	Organismo notificado responsável pela homologação da CE:ECS European Certification Service GmbH, Notified body 1883  Hüttfeldstraße 50, 73430 Aalen, Alemanha
EN 12941:1999 +A2:2009 EN 14594:2019	Organismo notificado responsável pela homologação da CE:Occupational Safety Research Institute, v.v.i., Notified body 1024  Jeruzalémská 1283/9, 110 00, Prague 1, República Checa

EN 175:1998	Organismo notificado responsável pela homologação da CE: Institute for testing and certification
EN 166:2001	řřída Tomáše Bati 299, Louky, 763 02 Zlín, República Checa
	Notified body 1023

A Declaração de Conformidade está disponível em:

<https://www.clean-air.cz/doc>

Marcações em conformidade com EN 379 [4 / 5-8 / 9-13 AT 1/1/2/379 CE]	
CE 1883	identificação do Organismo notificado responsável pela homologação da CE
4/5-8/9-14	4 – número da tonalidade de proteção na tonalidade de estado aberto 5-8/9-13 – números da tonalidade de proteção na tonalidade de estado fechado
AT	Identificação do fabricante [ANTRA TECHNOLOGIAS CO. LTD]
1/1/1	classes óticas – qualidade ótica / difusão de luz / homogeneidade / dependência angular
EN 379	número da norma

Marcações de acordo com a EN 175 [EN 175 B CE]	
EN 175	número da norma
B	classificação de impactos [impacto energético médio de 120 m/s]
CE	símbolo de conformidade
MS	Identificação do fabricante [MALINA – Safety s.r.o.]

Marcações de acordo com [placa exterior rebafável sobressalente 70 32 93]: EN 166 [166 MS 1 B CE] / [AT 1B CE]	
MS [AT]	Identificação do fabricante MALINA – Safety s.r.o. [ANTRA TECHNOLOGIES CO. LTD]

166	número da norma
1	classe ótica 1
B	resistência mecânica [partículas a alta velocidade, impacto energético médio]
CE	símbolo de conformidade

Símbolos de acordo [máscara TR1] com EN 166	
Símbolos comuns:	
MS	Fabricante [MALINA – Safety s.r.o.]
1	Classe ótica
FT	Proteção contra partículas a alta velocidade com baixo impacto energético a temperaturas extremas
B	Proteção contra partículas a alta velocidade com impacto energético médio
K	Resistência a danos na superfície causados por partículas finas
N	Resistência dos óculos ao embaciamento

Máscaras de proteção transparentes [72 90 00] e amarelas [72 90 01]:

2C	Proteção UV com bom reconhecimento de cor [EN 170]
1, 2	Número da tonalidade

Máscaras com tonalidade 3 [72 90 03] e tonalidade 5 [72 90 05]:

3; 5	Filtro para soldadura – número da tonalidade [EN 169]
2	Proteção UV – o filtro pode afetar o reconhecimento de cores [EN 170]
3; 5	Número da tonalidade [EN 170]

Armação da viseira:

166	Norma EN 166
3; 4; 5	3 – Campo de utilização – líquidos 4 – Campo de utilização – partículas de pó grandes 5 – Campo de utilização – gás e partículas de pó finas
5	Número mais alto da escala permitido – soldadura [EN 169]
2-5	Número mais alto da escala permitido – UV [EN 170]

## MANUAL DE UTILIZARE

### Important

Vă rugăm ca înainte de utilizare să citii și să reinei următoarele instrucțiuni pentru sigurana dumneavoastră. Dacă avei întrebări, vă rugăm să contactai producătorul sau distribuitorul dumneavoastră. Păstrai manualul pentru a putea fi consultat ulterior. Casca de protecție pentru sudură trebuie utilizată doar în scopurile enumerate în acest manual.

### 1. Introducere

Dacă se folosește conform instrucțiunilor, CleanAIR® Omnira/Omnira air este concepută pentru a proteja ochii și faa utilizatorului față de particulele de mare viteză. Este o protecție pentru față cu scopuri multiple care poate fi ușor transformată într-o cască de sudură cu scut de sudură rabatabil CleanAIR® Omnira COMBI/Omnira COMBI air.

CleanAIR® Omnira COMBI/Omnira COMBI air este concepută pentru a proteja ochii și faa utilizatorului de radiațiile nocive inclusiv lumina vizibilă, radiațiile ultraviolete (UV), infraroșii (IR) și scânteile și stropii fierbini rezultate ca urmare a sudării cu arc și a aplicaiilor de tăiere pecum MIG, MAG, TIG, SMAW, craiture arc cu plasmă, craiture cu arc de carbon. Această mască de sudură nu este recomandată pentru aplicaii de sudură aeriană de sarcină grea, aplicaii de sudură cu laser sau tăiere cu laser.

CleanAIR® Omnira air/Omnira COMBI este adaptată pentru a fi utilizată cu dispozitive respiratoare de purificare a aerului [powered air purifying respirators, în continuare PAPR] CleanAIR® sau cu aparate de respiraie cu aer comprimat în flux continuu [în continuare sisteme cu aer comprimat CleanAIR®] și astfel asigură protecția tractului respirator.

CleanAIR® este un sistem individual de protecție respiratorie bazat pe principiul suprapresiunii aerului filtrat în zona pentru respiraie. Dispozitivul respirator este plasat pe cureaua utilizatorului și filtrează aerul care este preluat din mediul înconjurător și după aceea îl ghidează prin conducta de aer către cască de protecție. Suprapresiunea previne intrarea contaminanilor în zona pentru respiraie. Această ușoară suprapresiune asigură confortul utilizatorului,

chiar și la utilizarea pe termen lung, deoarece utilizatorul nu trebuie să depună un efort respiratoriu pentru depăși rezistența filtrului.

### 2. Înainte de a începe lucrul

#### CleanAIR® Omnira COMBI/Omnira COMBI air

Asigurați-vă că cască este corect asamblată și că blochează complet orice lumină accidentală. În partea din față, lumina poate pătrunde prin cască prin zona de vedere a filtrului de sudură. Asigurați-vă că scutul de sudură este oprit în poziția inferioară înainte de a începe să sudai. Reglai cască pentru a asigura un confort maxim și pentru a asigura cel mai amplu câmp vizual. Verificai nivelul de umbră prescris pentru aplicaia dvs. de sudură și reglai filtrul cu întunecare automată în mod corespunzător [selectai filtrul de sudură pasiv corespunzător] – a se vedea tabelul cu nivelurile de întunecare recomandate]. Verificai dacă viziera de protecție principală este intactă, curată și montată corect. Înlocuieți imediat viziera dacă este deteriorată, sau dacă stropii sau zgârieturile reduc vizibilitatea. Verificai dacă plăcile de protecție sunt intacte, curate și montate corect. Înlocuieți imediat placa dacă este deteriorată, sau dacă stropii sau zgârieturile reduc vizibilitatea. Verificai dacă filtrul pentru sudură este intact și curat. Filtrul pentru sudură deteriorat afectează protecția și vizibilitatea și trebuie înlocuit imediat. Verificai dacă cască de protecție pentru sudură și cască sunt intacte.

#### CleanAIR® Omnira/Omnira air

Asigurați-vă că masca de față pentru protecție este montată corect. Reglai cască pentru a asigura un confort maxim și pentru a asigura cel mai amplu câmp vizual. Verificai dacă viziera de protecție este intactă, curată și montată corect. Înlocuieți imediat viziera dacă este deteriorată, sau dacă stropii sau zgârieturile reduc vizibilitatea.

#### ATENIE – CleanAIR® Omnira COMBI/Omnira COMBI air, CleanAIR® Omnira/Omnira air

- Nu folosiți CleanAIR® Omnira COMBI/Omnira COMBI air pentru sudură dacă scutul de sudură este în poziție ridicată. Viziera transparentă nu protejează față de radiațiile nocive.
- Folosiți numai piese de schimb și consumabile CleanAIR®/AerTEC™ originale. În cazul în care aveți îndoieli, vă rugăm să contactai distribuitorul dvs. autorizat. Utilizarea

componentelor de substituie sau a oricărui modificări care nu sunt specificate în acest manual poate afecta protecția și poate invalida revendicările de garanție sau poate determina neconformitatea produsului cu clasificările de protecție și standardele și certificatele relevante.

- Nu așezai niciodată casca sau filtrul de sudură cu întunecare automată pe o suprafață fierbinte.
- Vizierile sau plăcile de protecție zgâriate sau deteriorate trebuie înlocuite în mod regulat cu cele originale CleanAIR®. Înainte de a utiliza un vizor sau o placă de protecție nouă, asigurăți-vă că îndepărtați orice folie de protecție suplimentară de pe ambele părți.
- Nu utilizați filtre minerale securizate fără folii de protecție adecvate.
- Înlocuiți imediat placa de protecție dacă este deteriorată, sau dacă stropii sau zgârieturile reduc vizibilitatea.
- Nu expuneți filtrul de sudură cu întunecare automată la lichide și protejați-l de murdărie.
- Materialele care pot intra în contact cu pielea purtătorului pot provoca reacții alergice la persoanele susceptibile.
- Casca de sudură purtată peste ochelarii oftalmici standard poate transmite impactul, creând astfel un pericol pentru purtător.

#### **Limitări ale utilizării CleanAIR® Omnira COMBI air/Omnira air**

Nu folosiți niciodată casca de protecție în următoarele medii și în următoarele condiții:

- În cazul în care concentrația oxigenului în mediul respectiv este mai mică de 17 %.
- În medii îmbogățite cu oxigen.
- În medii explozive.
- În medii care reprezintă o amenințare iminentă pentru viață și sănătate.

Casca de protecție nu protejează împotriva șocurilor puternice, exploziilor sau a substanelor corozive.

Nu utilizați în medii unde utilizatorul nu cunoaște tipul contaminării sau concentrația acestuia.

Nu utilizați când dispozitivul respirator de purificare a aerului este oprit, sau când orificiul de admisie a aerului comprimat este închis! În acest caz, sistemul respirator oferă puțină protecție respiratorie sau deloc. De asemenea, există riscul acumulării unei concentrații mari de dioxid de carbon (CO<sub>2</sub>) și al producerii unui risc de deficit de oxigen în interiorul căștii.

Deplasați-vă într-un loc sigur și luați măsuri corespunzătoare când survin oricare dintre următoarele probleme în timp ce utilizați casca:

- Dacă PAPR-ul sau sistemul de aer comprimat încetează să funcționeze din orice motiv, utilizatorul trebuie să părăsească fără întârziere locul de muncă contaminat.
  - Dacă simii un miros neplăcut, o iritație sau un gust neplăcut în timp ce respirai.
  - Dacă nu vă simii bine sau dacă vă e greu.
- Filtrele proiectate pentru captarea particulelor solide și lichide (filtre de particule) nu protejează utilizatorul împotriva gazelor. Filtrele proiectate pentru captarea gazelor nu protejează utilizatorul împotriva particulelor. Dacă locul de muncă este contaminat cu ambele tipuri de poluanți, trebuie utilizate filtre combinate.

### **3. Control și înlocuirea pieselor de schimb**

#### **Înlocuirea vizierei (\*IMAGINE ANEXA 1)**

Comutați în sus (deschidere) încuietoria vizierei în ambele părți, și scoateți viziera. Puneți o vizieră nouă în același loc, și comutați ambele încuietori laterale înapoi în jos (închidere). Verificați dacă vizorul se potrivește perfect.

#### **Înlocuirea scutului de protecție la sudură rabatabil (\*IMAGINE ANEXA 2)**

Puteți îndepărta scutul de sudură prin apăsarea butoanelor de blocare de pe ambele părți ale căștii în timp ce trageți scutul de sudură afară. Instalați noul scut de sudură rabatabil apăsând mecanismele pivot în punctele de montare ale scutului pentru față.

#### **Upgradarea scutului de față pentru șlefuire Omnira în casca de sudură rabatabilă Omnira COMBI (IMAGINEA ANEXA 3)**

Punctele de montare ale scutului de sudură rabatabil sunt acoperite cu capace rotunde din plastic pe ambele părți ale scutului pentru față. Le puteți scoate cu ușurință trăgându-le în afară. Instalați noul scut de sudură rabatabil apăsând mecanismele pivot în punctele de montare ale scutului pentru față.

#### **Înlocuirea chederului de etanșeitate pentru față (\*IMAGINE ANEXA 4)**

Îndepărtați casca așa cum se descrie în secțiunea „Înlocuirea căștii”. Slăbiți ambele butoane de tensionare de pe

ambele părți și aliniați mecanismele de montare așa cum se arată în imaginea 4.

Scoateți cadrul din plastic al chederului de etanșeitate pentru față de sub mecanismele de fixare de pe ambele părți. Apăsai pe cadrul din plastic al chederului de etanșeitate pentru față pentru a scoate știfturile de blocare. Începeți cu partea superioară și apoi continuați cu partea inferioară.

#### **Înlocuirea bateriei (\*IMAGINE ANEXA 5)**

- Deschideți capacul din spate în sens antiorar.
- Înlocuiți bateria cu una nouă.
- Rotii capacul din spate în sens orar.

#### **NU INTRODUCEI NICIODATĂ BATERIILE UZATE ÎN DEȘEURILE MENAJERE, DEoarece ACESTE SUNT FOARTE TOXICE PENTRU MEDIU.**

Vă rugăm să folosiți întotdeauna bateriile reciclate în mod corespunzător și să păstrați CULOAREA VERDE în timpul sudării.

#### **Înlocuirea plăcii de protecție interioare (\*IMAGINE ANEXA 6)**

- Puneți unghia într-o canelură din mijlocul părții inferioare a plăcii de protecție interioare și trageți-o afară.
- Introduceți noua placă de protecție interioară glisându-o în șinele pregătite de pe părțile laterale ale ADF.

#### **Înlocuirea ADF (\*IMAGINE ANEXA 7)**

- Îndepărtați capacul butonului exterior „GRIND” cu ajutorul șurubelniței. Rotii butonul „GRIND” astfel încât să treacă cu ușurință prin gaură în cască.
- Eliberați arcul de revenire al ADF din fantă și scoateți ADF de pe cadrul pregătit din carcasa căștii.
- Introduceți ADF în cadru și fixați-l apăsând arcul de fixare înapoi în fantă.
- Introduceți butonul „GRIND” înapoi prin orificiul din carcasa căștii și rotii-l astfel încât capacul să poată fi atașat înapoi pe butonul „GRIND”.

#### **Înlocuirea plăcii de protecție exterioare (\*IMAGINE ANEXA 8)**

- Puneți degetul mare într-o adâncitură aflată sub partea inferioară a plăcii de protecție și trageți placa afară.
- Introduceți noua placă de protecție în canelurile de pe părțile laterale ale deschiderii filtrului ADF, îndoiindu-l ușor.

### **Reglarea CĂȘTII ȘI A ECHIPAMENTULUI PENTRU CAP**

#### **Reglarea echipamentului pentru cap (\*IMAGINE ANEXA 9)**

Dimensiunea echipamentului pentru cap al căștii (circumferința capului) poate fi reglată prin rotirea roii din partea din spate, pentru a se potrivi la orice dimensiune a capului. Adâncimea echipamentului pentru cap poate fi reglată prin poziționarea celor patru benzi verticale. Pentru a elibera curelele pentru cap de pe echipamentul pentru cap, trageți curelele din dispozitivele de blocare cu pini. Fixați curelele pentru cap pe dispozitivele de blocare cu pini atunci când ajungeți în poziția optimă.

#### **Înlocuirea echipamentului pentru cap (\*IMAGINE ANEXA 10)**

Pentru înlocuirea echipamentului pentru cap, apăsați lamelele negre din partea superioară a punctului de pivotare în timp ce împingeți echipamentul pentru cap înainte.

Pentru a introduce noul echipament pentru cap, glisați șinele în canelura de pe punctul de pivotare. Ambele părți laterale trebuie poziționate în mod egal.

#### **Reglarea înclinării (unghi de vizualizare vertical) (\*IMAGINE ANEXA 11)**

Înclinarea este reglată pe ambele părți ale căștii prin slăbirea butonului de tensionare exterior și eliberarea manetei de reglare din poziția curentă și mutarea acesteia în altă locație. Strângeți butonul de tensionare când ai terminat.

#### **Reglarea distanței (\*IMAGINE ANEXA 12)**

Reglați distanța dintre față și ADF apăsând pe lamelele negre din partea superioară a punctului de pivotare în timp ce glisați casca înainte sau înapoi. Eliberați lamelele când ajungeți în poziția optimă. Ambele părți laterale trebuie poziționate în mod egal.

#### **Reglarea direcției fluxului de aer (\*IMAGINE ANEXA 13)**

CleanAIR® Omnira COMBI air/Omnira air este prevăzută cu un sistem avansat de reglare a fluxului de aer în interiorul căștii. Există trei ieșiri de flux de aer în interiorul căștii. Ieșirea principală se află în partea de jos a căștii și asigură aerul direct spre gura utilizatorului. Direcția curentului

de aer poate fi reglată prin rotirea butonului de control din afara căștii. IMAGINEA 13a Celelalte două ieșiri sunt situate în partea superioară a căștii. Intensitatea curentului de aer poate fi reglată prin glisarea celor două butoane glisoare la stânga și la dreapta. IMAGINEA 1b

### Înlocuirea setului pentru montarea echipamentului pentru cap (\*IMAGINE ANEXA 14)

Deșurubai ambele butoane de tensionare de pe părțile laterale ale căștii. Demontai seturile de montare de pe casca de sudură. Așezai noile seturi de montare în casca de sudură cu piulia pătrată în orificiul rotund al căștii pe ambele părți. Înșurubai butoanele de tensionare în piulia pătrată a seturilor de montare pe ambele părți, dar nu strângeți complet încă. Introduceți știftul manetei de reglare a înclinării într-un orificiu de setare a înclinării și strângeți butonul de tensionare pe o parte, faceți același lucru pe cealaltă parte și utilizați același orificiu de setare a înclinării (IMAGINEA 11).

### Reglarea setării ADF (\*IMAGINE ANEXA 15)

#### ON/OFF

- Unitatea solară se aprinde automat atunci când este expusă la lumină.
- Apăsai orice buton pentru a verifica dacă obiectivul funcționează corect și pentru a activa reglajele Modulului.

#### CONTROLUL ÎNTUNECĂRII

- Apăsai butonul „M” [7], până când indicatorul de mod este în poziția Shade (Întunecare) [3], ecranul cu LED [6] arată acum numărul actual al întunecării.
- Apăsai butonul „+” [8] și butonul „-” [9] pentru a seta numărul de întunecare dorit.
- Pentru a comuta între cele două intervale de întunecări 5–8 și 9–13, apăsai și unei apăsat orice buton „M” [7], „+” [8], „-” [9] timp de 3 secunde.
- După comutarea intervalului, folosiți butonul „+” [8] și „-” [9] pentru a seta nivelul de întunecare dorit.

#### CONTROLUL ÎNTÂRZIERII

- Apăsai butonul „M” [7], până când indicatorul de mod este în poziția Delay (Întârziere) [4], ecranul cu LED [6] arată acum setarea curentă de întârziere.
- Apăsai butonul „+” [8] și butonul „-” [9] pentru

a seta numărul de întârziere dorit. Perioada de întârziere poate fi reglată de la 1 [0.1 secunde] – 9 [0.9 secunde].

#### CONTROLUL SENSIBILITĂII

Apăsai butonul „M” [7], până când indicatorul de mod este în poziția Sensitivity (Sensibilitate) [2], ecranul cu LED [6] arată acum setarea curentă de sensibilitate.

Apăsai butonul „+” [8] și butonul „-” [9] pentru a seta nivelul de sensibilitate dorit. Sensibilitatea se poate regla de la 1 la 9. Un număr mai mare înseamnă o sensibilitate mai mare.

#### Linii directoare privind sensibilitatea:

Setările de sensibilitate sunt utilizate pentru a spune obiectivului de întunecare automată cât de sensibil ar trebui să răspundă la arcul de sudură și la interferențe. Datorită diferitelor medii de lucru și a proprietăților proceselor de sudare, pot fi necesare reglaje. Sensibilitatea trebuie determinată de următorii factori: aplicații, amperajul aplicațiilor, interferențe:

**Aplicații** (Arc stabil, precum DC TIG, arc nestabil, MMA/STICK, MIG, Plasma etc.)

**Amperajul aplicațiilor** (extrem de scăzut, scăzut-mediu, mediu-ridicat)

**Interferență** (lumina directă a soarelui puternic, lumini fluorescente puternice, arc de sudură vecin etc.)

#### Setări ale sensibilității

**1~2** Setarea cea mai puțin sensibilă – pentru aplicații cu arc de curent înalt, nestabil, în medii cu interferențe puternice.

**3~4** Pentru aplicații cu arc de curent redus, nestabil, în medii cu interferențe puternice.

**5~6** Setare implicită – utilizată pentru majoritatea tipurilor de sudură, în interior și în exterior, în condiții normale de lumină ambientală și/sau interferențe reduse.

**7~8** Pentru aplicații de sudare cu curent redus sau cu arc stabil, cum ar fi DC TIG.

**9** Setarea cea mai sensibilă – potrivită pentru sudarea TIG cu curent foarte scăzut sau sudarea în care o parte a arcului este ascunsă de la vedere. Obiectivul este foarte sensibil și se poate întuneca din cauza luminilor ambientale puternice sau a interferențelor.

Când nu sunteți sigur ce număr să utilizați, regula de aur este să setați mai întâi numărul mai mare, să reduceți una câte una interferențele dacă există până când nu se mai interferează cu lentila.

Pentru selectarea nivelului de întunecare recomandat, consultați tabelul (\*IMAGINEA 16)

#### ATENIE

**În unele cazuri extreme rare, reducerea interferențelor poate fi necesară pentru ca lentila de întunecare automată să funcționeze corect. TIG și aplicațiile cu arc mai stabil necesită setări de sensibilitate mai mari. Nivelurile de umbră sunt date doar ca un ghid și pot fi variate pentru a se potrivi nevoilor individuale.**

#### ȘLEFUIRE

Apăsai butonul „M” [7], până când indicatorul de Mod este în poziția „Grind” [1], casca este setată în mod șlefuire. Sau apăsați butonul de acces rapid „GRIND” [10] pentru a comuta obiectivul între modul „GRIND” și „non-GRIND”.

**Atenie:** Atunci când lentila este în Modul „GRIND”, nu va răspunde niciunui arc de sudură. Asigurați-vă că nu este în modul „GRIND” înainte de a începe să sudai.

**Notă:** Modul „GRIND” se va dezactiva în mod automat după aproximativ 30 de minute. Folosiți comutatorul „GRIND” de acces rapid pentru a-l activa din nou.

#### INDICATORUL DE PUTERE SCĂZUTĂ

Dacă indicatorul pentru baterie descărcată [5] luminează intermitent o dată la fiecare 3 secunde, bateriile sunt descărcate și este necesară înlocuirea imediată.

#### Curățarea și întreținerea

Durata de viață a căștii și vizierelor este influențată de mai mulți factori cum ar fi: frigul, căldura, chimicalele, lumina soarelui sau utilizarea incorectă. Trebuie verificat zilnic dacă structura interioară sau exterioară a căștii prezintă eventuale deteriorări. Utilizarea atentă și întreținerea corectă a căștii de protecție pentru sudură crește perioada de funcționare a acestuia și îmbunătățește siguranța dumneavoastră!

#### Curățarea:

- Curățarea trebuie efectuată într-o încăpăere

cu o ventilație suficientă. A se evita inhalarea prafului nociv depus pe piesele individuale!

- Curățați casca de sudură cu săpun delicat și apă caldă. Nu utilizați solvenți. Curățați ADF cu un șervețel curat, fără scame sau cu o cârpă moale.
- Nu introduceți ADF în apă și nu îl pulverizați direct cu lichide. Depozitați echipamentul într-un mediu curat, uscat și fără praf la temperatura camerei.
- Nu utilizați o mașină de spălat vase sau un uscător!

#### Depozitare și durată de depozitare

Depozitați CleanAIR® Omnira air/Omnira COMBI într-un loc uscat și curat la temperatura camerei, evitați lumina directă a soarelui (intervalul de temperatură: -10 °C – +55 °C, cu o umiditate relativă de 20–95 %). Depozitarea de lungă durată la temperaturi de peste 45 °C poate reduce durata de viață a bateriei.

Cod produs	Descriere produs
40 31 00	Scut de față de protecție Omnira, fără distribuție a aerului
70 31 00	Scut de față de protecție Omnira, cu distribuție a aerului
40 32 01	Cască de sudură CleanAIR® Omnira COMBI, 5–8/9–14, fără distribuție a aerului
40 32 00	Cască de sudură CleanAIR® Omnira COMBI, fără distribuție a aerului, fără ADF
40 32 97	Interior de cască CleanAIR® Omnira COMBI, fără echipament de fixare pentru cap, fără distribuție a aerului, fără ADF
70 32 01	Cască de sudură CleanAIR® Omnira air COMBI, 5–8/9–14, cu distribuție a aerului
70 32 97	Cască de sudură CleanAIR® Omnira air COMBI, 5–8/9–14, cu echipament de fixare pentru cap, fără ADF

#### Piese de schimb, accesorii:

Cod produs	Descriere produs
72 90 00	Vizieră de protecție de schimb TR1, transparentă

72 90 01	Vizieră de protecție de schimb TR1, galbenă
72 90 90	Vizieră de protecție de schimb TR1, transparentă, aPA, rezistentă la substane chimice
72 91 00	Vizieră de protecție de schimb CR1, transparentă CP
72 90 03	Vizieră de protecție de schimb TR1, nuana 3
72 90 05	Vizieră de protecție de schimb TR1, nuana 5
70 32 93	Scut de protecție pentru sudură rabatabil CleanAIR® Omnira COMBI, compatibil cu filtru pasiv
70 32 92	Scut de protecție pentru sudură rabatabil CleanAIR Omnira COMBI, compatibil cu ADF S60F
70 30 60	Cheder de etanșeitate pentru față CleanAIR® VERUS air, Omnira air
70 30 71	Protecție pentru cap, ignifug [Verus, Omnira]
70 30 72	Protecție pentru cap, ignifug [Verus, Omnira]
70 30 73	Protecție pentru cap și gât, ignifug [Verus, Omnira]
72 00 10	VariGEAR Comfort, echipament de fixare pentru cap incl. bandă pentru absorția transpirației
72 00 15	Bandă pentru absorția transpirației VariGEAR [pachet de 2 bucăți]
72 00 17	Set confort VariGEAR (set de bandă pentru absorția transpirației și tampon)
72 00 14	Tampon spate VariGEAR
72 00 16	Tampon parte de sus VariGEAR
40 51 61	Filtru de sudură cu întunecare automată AerTEC S60F, 3/5-8/9-14, pentru FlipUp
13 51 60	Baterie 3V pentru AerTEC S60 ADF
70 40 80	Placă de protecție exterioară [VERUS, Omnira COMBI, CA-40], pachet de 10
*100/65	Placă de protecție interioară [VERUS, Omnira COMBI, Summit], pachet de 10

72 03 20 /10	Peliculă protectoare pentru vizieră CR1 (UniMask, Omnira), pachet de 10 buc.
--------------	--

#### 4. Combinaii aprobate

Cod produs	Descriere produs	Clasa
30 00 00*	CleanAIR® AerGO®	TH3
81 00 00*	CleanAIR® Basic	TH3
63 00 00*	CleanAIR® Pressure	2A
67 00 00*	CleanAIR® Pressure Flow Master	3B
51 00 00*	CleanAIR® Chemical 2F	TH3

\* inclusiv toate variantele derivate

**Acest produs este aprobat în conformitate cu Reglementarea (UE) 2016/425 privind EIP și, conform testărilor, îndeplinește cerințele următoarelor standarde:**

EN 166:2002	Organism notificat pentru testarea CE: ECS European Certification Service GmbH, Organism notificat 1883 Hüttfeldstraße 50, 73430 Aalen, Germania
EN 379+A1:2009	Organism notificat pentru testarea CE: Occupational Safety Research Institute, v.v.i., Notified body 1024 Jeruzalémská 1283/9, 110 00, Praga 1, Republica Cehă
EN 12941:1999 +A2:2009	Organism notificat pentru testarea CE: Occupational Safety Research Institute, v.v.i., Notified body 1024 Jeruzalémská 1283/9, 110 00, Praga 1, Republica Cehă
EN 14594:2019	Organism notificat pentru testarea CE: Institutul pentru testare și certificare řřída Tomáše Bati 299, Louky, 763 02 Zlín, Republica Cehă Organism notificat 1023
EN 175:1998	Organism notificat pentru testarea CE: Institutul pentru testare și certificare řřída Tomáše Bati 299, Louky, 763 02 Zlín, Republica Cehă Organism notificat 1023
EN 166:2001	Organism notificat pentru testarea CE: Institutul pentru testare și certificare řřída Tomáše Bati 299, Louky, 763 02 Zlín, Republica Cehă Organism notificat 1023

Declarația de conformitate este disponibilă la:  
<https://www.clean-air.cz/doc>

**Marcări conform EN 379 [4/5-8/9-13 AT 1/1/1/2/379 CE]**

CE 1883	identificare a Organismului notificat pentru omologarea CE
---------	--

4/5-8/9-14	4 – numărul pentru gradul de protecție în nuană stare deschisă 5-8/9-13 – numerele pentru gradul de protecție în nuană stare închisă
(AT)	date de identificare a producătorului [ANTRA TECHNOLOGIES CO. LTD]
1/1/1	clase optice [calitate optică/difuzia luminii/omogenitate/dependență unghiulară]
EN 379	numărul standardului

#### Marcaje în conformitate cu EN 175 [EN 175 B CE]

EN 175	numărul standardului
B	evaluarea impactului [impact mediu de energie 120 m/s]
CE	simbol de conformitate
MS	Date de identificare a producătorului [MALINA – Safety s.r.o.]

#### Marcaje în conformitate cu [Placă exterioară rabatabilă de rezervă 70 32 93]: EN 166 [166 MS 1 B CE]/[AT 1B CE]

MS [AT]	Date de identificare a producătorului MALINA – Safety s.r.o. [ANTRA TECHNOLOGIES CO. LTD]
166	numărul standardului
1	clasă optică 1
B	Rezistență mecanică [particule de mare viteză, impact de energie medie]
CE	simbol de conformitate

#### Simboluri conform [viziera TR1] EN 166 Simboluri comune:

MS	Producător [MALINA – Safety s.r.o.]
1	Clasă optică
FT	Protecție împotriva particulelor de mare viteză cu impact de energie mică la temperaturi extreme
B	Protecție împotriva particulelor de mare viteză cu impact de energie medie

K	Rezistență la deteriorarea suprafeei de către particule fine
N	Rezistență la înțoșarea ochelarilor

Viziore de protecție transparente [72 90 00] și galbene [72 90 01]:

2C	Protecție UV cu recunoașterea bună a culorii [EN 170]
1, 2	Număr de întunecare

Viziore cu întunecare 3 [72 90 03] și întunecare 5 [72 90 05]:

3; 5	Filtru pentru sudură – număr de întunecare [EN 169]
2	Protecție UV – filtrul poate afecta recunoașterea culorii [EN 170]
3; 5	Număr de întunecare [EN 170]

Ramă cască:

166	Standard EN 166
3; 4; 5	3 – Domeniu de utilizare – lichide 4 – Domeniu de utilizare – particule mare de praf 5 – Domeniu de utilizare – gaz și particule fine de praf
5	Numărul cel mai mare permis – sudură [EN 169]
2-5	Numărul cel mai mare permis – UV [EN 170]

#### РУКОВОДСТВО ПОЛЬЗОВАТЕЛЯ

#### Важная информация

Перед использованием данного изделия, пожалуйста, прочтите и запомните приведенные ниже инструкции в целях обеспечения собственной безопасности. При возникновении каких-либо вопросов свяжитесь с производителем или региональным дистрибьютором. Сохраните это руководство для дальнейшего использования. Данная маска сварщика должна использоваться только для целей, указанных в настоящем руководстве.

#### 1. Введение

При использовании в соответствии с инструкциями CleanAIR® Omnira / Omnira air защищает глаза и лицо пользователя от высокоскоростных частиц. Этот универсальный защитный лицевой щиток можно легко

преобразовать в маску сварщика с откидным щитком CleanAIR® Omnira COMBI /Omnira COMBI air.

CleanAIR® Omnira COMBI / Omnira COMBI air защищает глаза и лицо пользователя от вредных излучений, включая видимый, ультрафиолетовый и инфракрасный спектр, и горячих искр и брызг, образующихся при дуговой сварке и резке, включая дуговую сварку плавящимся металлическим электродом в инертном или активном газе, ручную дуговую сварку неплавящимся электродом или покрытым электродом, а также резку плазменной или угольной дугой. Не рекомендуется использовать эту маску сварщика для высокопроизводительных сварочных работ над головой, лазерной сварки и лазерной резки.

Маска CleanAIR® Omnira air / Omnira COMBI air адаптирована для использования с фильтрующим респиратором с принудительной подачей воздуха (powered air purifying respirator, или PAPR) CleanAIR® или с дыхательными аппаратами с принудительной непрерывной подачей сжатого воздуха («системы сжатого воздуха CleanAIR®») и тем самым обеспечивают защиту дыхательных путей.

CleanAIR® представляет собой систему индивидуальной защиты органов дыхания, работа которой основана на принципе избыточного давления отфильтрованного воздуха в зоне дыхания. Закрепляемый на ремне респиратор фильтрует поступающий из окружающего пространства воздух, после чего подает его в защитную маску по воздуховоду. Избыточное давление предотвращает попадание загрязняющих веществ в зону дыхания. Такое умеренное избыточное давление обеспечивает комфорт даже при длительном использовании, поскольку при дыхании сварщику не приходится преодолевать сопротивление фильтра.

## 2. До начала работы

### CleanAIR® Omnira COMBI / Omnira COMBI air

Убедитесь, что маска правильно собрана и полностью блокирует свет. В передней части свет может проникать только через область обзора светофильтра. Маска должна находиться

в нижнем положении до начала сварки. Отрегулируйте маску, чтобы обеспечить максимальный комфорт и большой угол обзора. Проверьте рекомендуемую степень защиты для вашего применения и отрегулируйте фильтр автозатемнения (выберите подходящий пассивный светофильтр). См. таблицу рекомендуемых степеней защиты. Убедитесь, что основной щиток не поврежден, не загрязнен и установлен правильно. Щиток подлежит немедленной замене, если он поврежден или если брызги или царапины на стекле снижают видимость. Убедитесь, что защитные пластины не повреждены, не загрязнены и установлены правильно. Пластина подлежит немедленной замене, если она повреждена или если брызги или царапины на стекле снижают видимость. Убедитесь, что светофильтр сварочной маски не поврежден и не загрязнен. Поврежденный светофильтр ухудшает защитные свойства и видимость, поэтому подлежит немедленной замене. Проверьте маску сварщика и оголовье на предмет отсутствия повреждений.

### CleanAIR® Omnira / Omnira air

Убедитесь, что защитный щиток правильно собран. Отрегулируйте маску, чтобы обеспечить максимальный комфорт и большой угол обзора. Убедитесь, что щиток не поврежден, не загрязнен и установлен правильно. Щиток подлежит немедленной замене, если он поврежден или если брызги или царапины на стекле снижают видимость.

### ПРЕДУПРЕЖДЕНИЕ: CleanAIR® Omnira COMBI / Omnira COMBI air, CleanAIR® Omnira / Omnira air

- Не используйте CleanAIR® Omnira COMBI / Omnira COMBI air для сварки, когда светофильтр находится в верхнем положении. Прозрачный щиток не защищает от вредного излучения.
- Используйте только оригинальные детали и расходные материалы CleanAIR® / AegTEC™. В случае сомнений обратитесь к авторизованному дистрибьютору. Использование альтернативных компонентов или модификаций, не указанных в этом руководстве, может снизить защиту, привести к аннулированию гарантий или нарушить соответствие изделия определенному классу защиты, стандартам и сертификатам.

- Запрещается размещать маску или светофильтр с автозатемнением на горячей поверхности.
- Щитки или пластины с царапинами и повреждениями следует заменять на оригинальные детали CleanAIR®. Перед использованием нового щитка или защитной пластины снимите защитную фольгу по обеим сторонам.
- Запрещается использовать светофильтры из закаленного минерального стекла без соответствующей защитной пленки.
- Защитная пластина подлежит немедленной замене, если она повреждена или если брызги или царапины на стекле снижают видимость.
- Не подвергайте светофильтр с автозатемнением воздействию жидкости и защищайте его от грязи.
- Материалы, контактирующие с кожей, могут вызвать аллергическую реакцию.
- При ношении маски сварщика поверх диоптрийных очков пользователь может быть не защищен от ударов.

### Ограничения использования CleanAIR® Omnira COMBI air / Omnira air

Запрещается использовать маску в следующих случаях.

- Если содержание кислорода в воздухе составляет менее 17 %.
- В средах с повышенным содержанием кислорода.
- Во взрывоопасных средах.
- В средах, представляющих непосредственную угрозу для здоровья и жизни.

При наличии риска сильных ударов, взрывов или воздействия коррозионно-активных веществ маска не обеспечивает защиту от этих факторов.

Если пользователю неизвестны тип и концентрация загрязняющих веществ в окружающей среде. При отключенном фильтрующем респираторе с принудительной подачей воздуха или при перекрытой подаче сжатого воздуха. В этом случае система не обеспечивает надлежащую защиту органов дыхания. При этом также существует риск образования повышенной концентрации двуокиси углерода (CO<sub>2</sub>) и недостатка кислорода под маской. Перейдите в безопасное место и примите

надлежащие меры, если при использовании маски возникает какая-либо из перечисленных ниже проблем.

- Если по какой-либо причине фильтрующий респиратор с принудительной подачей воздуха или система подачи сжатого воздуха перестали работать, пользователь должен незамедлительно покинуть загрязненное рабочее место.
  - Если чувствуете запах, раздражение или неприятный привкус при дыхании.
  - Если ощущаете недомогание или тошноту.
- Противоаэрозольные фильтры, предназначенные для улавливания твердых и жидких частиц, не защищают пользователя от газов. Фильтры, предназначенные для улавливания газов, не защищают от частиц. Если на рабочем месте присутствуют оба вида загрязнений, необходимо использовать комбинированные фильтры.

## 3. Контроль и замена запасных частей

### Замена щитка (\*РИС. 1 В ПРИЛОЖЕНИИ)

Сдвиньте блокираторы по обе стороны от щитка вверх (в положение «открыто») и снимите щиток. Поместите новый щиток на то же место и сдвиньте блокираторы по бокам вниз (в положение «заблокировано»). Убедитесь, что щиток надежно закреплен.

### Замена откидного щитка (\*РИС. 2 В ПРИЛОЖЕНИИ)

Нажмите на фиксаторы по обе стороны маски и потяните откидной щиток, чтобы снять его. Установите новый откидной щиток, вставив поворотные механизмы в точки крепления на маске до щелчка.

### Как преобразовать щиток для шлифовки Omnira в откидную маску сварщика Omnira COMBI (РИС. 3 В ПРИЛОЖЕНИИ)

Точки крепления откидного щитка закрыты круглыми пластиковыми заглушками по обе стороны маски. Потяните их, чтобы снять. Установите новый откидной щиток, вставив поворотные механизмы в точки крепления на маске до щелчка.

### Замена лицевого уплотнителя (\*РИС. 4 В ПРИЛОЖЕНИИ)

Снимите оголовье, как описано в разделе

«Замена оголовья».

Ослабьте барашки по обе стороны и совместите механизмы крепления, как показано на рис. 4.

Потяните пластиковую оправу уплотнителя под механизмами крепления с обеих сторон. Извлеките пластиковую оправу уплотнителя из штифтов. Начните с верхней части и двигайтесь вниз.

### Замена аккумулятора (\*РИС. 5 В ПРИЛОЖЕНИИ)

- Откройте заднюю крышку против часовой стрелки.
- Замените аккумулятор.
- Установите заднюю крышку и поверните ее по часовой стрелке.

### ЗАПРЕЩАЕТСЯ ВЫБРАСЫВАТЬ АККУМУЛЯТОРЫ В БЫТОВЫЕ ОТХОДЫ, ПОСКОЛЬКУ ОНИ ТОКСИЧНЫ ДЛЯ ОКРУЖАЮЩЕЙ СРЕДЫ.

Утилизируйте использованные аккумуляторы без вреда для окружающей среды.

### Замена внутренней защитной пластины (\*РИС. 6 В ПРИЛОЖЕНИИ)

- Вставьте ноготь в канавку посередине нижней части внутренней защитной пластины и потяните.
- Вставьте новую внутреннюю защитную пластину, установив ее в направляющие по бокам фильтра с автозатемнением.

### Замена фильтра с автозатемнением (\*РИС. 7 В ПРИЛОЖЕНИИ)

- Снимите крышку с наружного фиксатора GRIND с помощью отвертки. Поверните фиксатор GRIND, чтобы он легко проходил через отверстие в маске.
- Освободите фиксирующую пружину фильтра с автозатемнением из разъема и удалите фильтр с автозатемнением из оправы в маске.
- Вставьте фильтр с автозатемнением в оправу и закрепите его, установив фиксирующую пружину обратно в разъем.
- Установите фиксатор GRIND обратно через отверстие в маске и поверните его, чтобы можно было установить на него крышку.

### Замена внешней защитной пластины (\*РИС. 8 В ПРИЛОЖЕНИИ)

- Вставьте большой палец в выемку под

нижней частью защитной пластины и потяните.

- Установите новую защитную пластину в канавки по бокам фильтра с автозатемнением, слегка согнув ее.

### Регулировка МАСКИ И ОГОЛОВЬЯ

#### Регулировка оголовья (\*РИС. 9 В ПРИЛОЖЕНИИ)

Обхват оголовья каски можно отрегулировать поворотом заднего колесика, чтобы оно соответствовало размеру головы. Глубину оголовья можно отрегулировать с помощью четырех вертикальных ремешков. Чтобы извлечь оголовье из маски, выньте ремешки из фиксаторов. Прикрепите ремешки к фиксаторам после регулировки.

#### Замена оголовья (\*РИС. 10 В ПРИЛОЖЕНИИ)

Для замены оголовья нажмите на черные выступы в верхней части поворотной точки, потянув оголовье вперед.

Чтобы вставить новое оголовье, вставьте направляющие в желобки на поворотной точке. Обе стороны должны размещаться симметрично.

#### Регулировка наклона (вертикального угла обзора) (\*РИС. 11 В ПРИЛОЖЕНИИ)

Чтобы изменить наклон, ослабьте внешние барашки по обе стороны и переместите рычаг регулировки. Закрутите барашки после регулировки.

#### Регулировка расстояния (\*РИС. 12 В ПРИЛОЖЕНИИ)

Чтобы отрегулировать расстояние между лицом и фильтром с автозатемнением, нажмите на черные выступы в верхней части поворотной точки и сдвиньте маску назад или вперед. Когда положение будет оптимальным, отпустите выступы. Обе стороны должны размещаться симметрично.

#### Регулировка направления потока (\*РИС. 13 В ПРИЛОЖЕНИИ)

Маска CleanAIR® Omnira COMBI air / Omnira air оснащена улучшенной системой регулировки потока воздуха. В маске есть три отверстия для подачи воздуха. Основное отверстие

расположено в нижней части маски. Воздух поступает напрямую ко рту пользователя. Направление потока можно отрегулировать с помощью барашка на внешней стороне маски. РИС. 13а Два остальных отверстия расположены в верхней части маски. Для регулировки скорости воздушного потока предусмотрено два ползунка. РИС. 1б

#### Замена крепежного комплекта оголовья (\*РИС. 14 В ПРИЛОЖЕНИИ)

Открутите барашки по обе стороны маски. Извлеките крепежный комплект. Поместите новый комплект крепления в маску, установив квадратные выступы в круглые отверстия по обеим сторонам маски. Закрутите барашки в квадратные выступы крепежного комплекта по обеим сторонам, но не до конца. Вставьте рычаг регулировки наклона в отверстие регулировки наклона и закрутите барашек с одной стороны, а затем повторите эту процедуру с другой стороны, выбрав то же отверстие регулировки наклона (РИС. 11).

#### Регулировка параметров фильтра с автозатемнением (\*РИС. 15 В ПРИЛОЖЕНИИ)

##### ВКЛ./ВЫКЛ.

- Фильтр с автозатемнением автоматически включается при попадании света.
- Нажмите любую кнопку, чтобы проверить работу фильтра и включить регулировку режима.

##### РЕГУЛИРОВКА ЗАТЕМНЕНИЯ

- Нажимайте кнопку M (7), пока индикатор режима не будет показывать Shade (3), а на светодиодном экране (6) будет отображаться текущая степень защиты.
- Нажимайте кнопки «+» (8) и «-» (9), чтобы задать нужный уровень.
- Чтобы переключиться между диапазонами затемнения 5–8 и 9–13, нажмите и удерживайте кнопку M(7), «+» (8) или «-» (9) в течение 3 секунд.
- Переключившись в нужный диапазон, выберите затемнение с помощью кнопок «+» (8) и «-» (9).

##### РЕГУЛИРОВКА ЗАДЕРЖКИ

- Нажимайте кнопку M (7), пока индикатор режима не будет показывать Delay (4), а на светодиодном экране (6) будет отображаться текущий параметр задержки.

- Нажимайте кнопки «+» (8) и «-» (9), чтобы задать нужный параметр. Можно выбрать время задержки от 1 (0,1 с) до 9 (0,9 с).

##### РЕГУЛИРОВКА ЧУВСТВИТЕЛЬНОСТИ

Нажимайте кнопку M (7), пока индикатор режима не будет показывать Sensitivity (2), а на светодиодном экране (6) будет отображаться текущий параметр чувствительности.

Нажимайте кнопки «+» (8) и «-» (9), чтобы задать нужный уровень. Можно выбрать уровень чувствительности от 1 до 9. Чем выше число, тем выше чувствительность.

##### Рекомендации по чувствительности.

Этот параметр определяет чувствительность фильтра с автозатемнением при реагировании на дугу и помехи. В зависимости от рабочих условий и характеристик сварочных процессов может потребоваться изменение этих параметров. Чувствительность зависит от следующих факторов: применение, сила тока и помехи:

**Применение** (стабильная дуга, например сварка DC TIG, нестабильная дуга, MMA/STICK, MIG, плазма и т. д.)

**Сила тока** (очень низкая, средне-низкая, средне-высокая)

**Помехи** (яркий прямой солнечный свет, яркое флюоресцентное освещение, сварочная дуга рядом и т. д.)

##### Параметры чувствительности

**1~2** Минимальная чувствительность — для нестабильной дуги с большой силой тока в средах с сильными помехами.

**3~4** Для нестабильной дуги с малой силой тока в средах с сильными помехами.

**5~6** Параметр по умолчанию, используется для большинства типов сварки в помещении и на улице при обычном освещении и/или с низким уровнем помех.

**7~8** Для стабильной дуги или сварки с малой силой тока, например DC TIG.

**9** Самая высокая чувствительность, подходит для сварки TIG с малой силой тока или сварки, при которой часть дуги не видна. Фильтр очень чувствителен и может стать темным из-за окружающего освещения или

помех.

Если вы не знаете, какой параметр лучше использовать, сначала выберите более высокий уровень, а затем постепенно снижайте, если существуют помехи.

См. таблицу с рекомендуемыми степенями защиты (\*РИС. 16)

#### ПРИМЕЧАНИЕ.

**В редких случаях может потребоваться устранить помехи, чтобы автозатемнение работало корректно. TIG и виды сварки со стабильной дугой требуют более высокой чувствительности. Степени защиты предоставляются в качестве рекомендаций и зависят от индивидуальных потребностей.**

#### ШЛИФОВКА

Нажимайте кнопку M (7), пока индикатор режима не будет показывать Grind (1). Маска переведена в режим шлифовки. Или нажмите кнопку GRIND (10), чтобы включить или выключить режим шлифовки.

**Предупреждение.** В режиме шлифовки фильтр не реагирует на сварочную дугу. Выключите режим шлифовки перед началом сварочных работ.

**Примечание.** Режим шлифовки автоматически отключается через 30 минут. Включите его снова с помощью кнопки GRIND.

#### ИНДИКАТОР НИЗКОГО ЗАРЯДА

Если индикатор низкого заряда аккумулятора (5) мигает каждые 3 с, требуется немедленная замена аккумулятора.

#### Чистка и техническое обслуживание

На срок службы маски и защитных стекол влияют различные факторы, например, высокие и низкие температуры, химические вещества, солнечный свет или неправильное использование. Маску необходимо ежедневно проверять на предмет отсутствия повреждений с наружной и внутренней стороны. Аккуратность при использовании и соблюдение правил технического обслуживания маски способствуют продлению срока ее службы и повышению уровня безопасности.

#### Очистка

- Очистку следует проводить в помещении с хорошей вентиляцией. Избегайте вдыхания опасной пыли, скопившейся на отдельных элементах маски!
- Для очистки маски используйте мягкий мыльный раствор и воду комнатной температуры. Не используйте растворители. Для очистки фильтра с автозатемнением используйте безворсовую мягкую ткань.
- Не погружайте фильтр с автозатемнением в воду и не подвергайте прямому воздействию жидкости. Храните оборудование в чистой и сухой среде без пыли при комнатной температуре.
- Запрещается проведение очистки с использованием посудомоечных и сушильных машин!

#### Хранение и срок годности

Хранить маску CleanAIR® Omnira air / Omnira COMBI надлежит при комнатной температуре в сухом чистом месте, защищенном от прямых солнечных лучей (при температуре от -10 до +55 °C и относительной влажности от 20 до 95 %). Длительное хранение при температурах выше 45 °C может привести к сокращению срока службы аккумуляторной батареи.

Код изделия	Описание изделия
40 31 00	Защитный щиток Omnira, без системы подачи воздуха
70 31 00	Защитный щиток Omnira air с системой подачи воздуха
40 32 01	Маска сварщика CleanAIR® Omnira COMBI, 5–8/9–14, без системы подачи воздуха
40 32 00	Маска сварщика CleanAIR® Omnira COMBI, без системы подачи воздуха, без фильтра с автозатемнением
40 32 97	Корпус маски CleanAIR® Omnira COMBI, без оголовья, без системы подачи воздуха, без фильтра с автозатемнением
70 32 01	Маска сварщика CleanAIR® Omnira COMBI air, 5–8/9–14, с системой подачи воздуха

70 32 97	Маска сварщика CleanAIR® Omnira COMBI air, 5–8/9–14, с оголовьем, без фильтра с автозатемнением
----------	---

#### Запасные части и принадлежности:

Код изделия	Описание изделия
72 90 00	Запасной щиток TR1, прозрачный
72 90 01	Запасной щиток TR1, желтый
72 90 90	Запасной щиток TR1, прозрачный, aPA, устойчивый к хим. воздействию
72 91 00	Запасной щиток CR1, прозрачный CP
72 90 03	Запасной щиток TR1, степень защиты 3
72 90 05	Запасной щиток TR1, степень защиты 5
70 32 93	Запасной откидной щиток CleanAIR® Omnira COMBI, совместим с пассивным фильтром
70 32 92	Запасной откидной щиток CleanAIR® Omnira COMBI, совместим с фильтром с автозатемнением S60F
70 30 60	Лицевой уплотнитель CleanAIR® VERUS air, Omnira air
70 30 71	Защитный капюшон, огнезащитный (Verus, Omnira)
70 30 72	Защитный воротник, огнезащитный (Verus, Omnira)
70 30 73	Защитный капюшон и воротник, огнезащитный (Verus, Omnira)
72 00 10	VariGEAR Comfort, оголовье с накладкой
72 00 15	Накладка VariGEAR (2 шт.)
72 00 17	Комплект VariGEAR comfort (накладка и мягкая подкладка)
72 00 14	Задняя мягкая подкладка VariGEAR
72 00 16	Верхняя мягкая подкладка VariGEAR
40 51 61	Фильтр с автозатемнением AerTEC S60F, 3/5–8/9–14, для FlipUp

13 51 60	Аккумулятор 3 В для AerTEC S60 ADF
70 40 80	Внешняя защитная пластина (VERUS, Omnira COMBI, CA-40), 10 шт.
*100/65	Внутренняя защитная пластина (VERUS, Omnira COMBI, Summit), 10 шт.
72 03 20 /10	Защитная пленка для щитка CR1 (UniMask, Omnira), 10 шт.

#### 4. Сертифицированные комбинации

Код изделия	Описание изделия	Класс
30 00 00*	CleanAIR® AerGO®	TH3
81 00 00*	CleanAIR® Basic	TH3
63 00 00*	CleanAIR® Pressure	2A
67 00 00*	CleanAIR® Pressure Flow Master	3B
51 00 00*	CleanAIR® Chemical 2F	TH3

\* включая все производные модификации

**Это изделие одобрено в соответствии с Регламентом (ЕС) 2016/425 о применении СИЗ и прошло испытание на соответствие требованиям следующих стандартов:**

EN 166:2002	Аккредитованный орган сертификации для проверки соответствия требованиям EC: ECS European Certification Service GmbH, Notified body 1883 Hüttfeldstraße 50, 73430 Aalen, Германия
EN 379+A1:2009	Аккредитованный орган сертификации для проверки соответствия требованиям EC: Occupational Safety Research Institute, v.v.i., Notified body 1024 Jeruzalémská 1283/9, 110 00, Prague 1, Чехия

EN 175:1998	Аккредитованный орган сертификации для проверки соответствия требованиям ЕС: Институт испытаний и сертификации тřída Tomáše Bati 299, Louky, 763 02 Zlín, Czech Republic Аккредитованный орган 1023
EN 166:2001	

Декларацию о соответствии можно найти на странице

<https://www.clean-air.cz/doc>

Маркировка в соответствии с EN 379 (4 / 5–8 / 9–13 AT 1/1/1/2/379 CE)	
CE 1883	Код аккредитованного органа сертификации для проверки соответствия требованиям ЕС
4/5–8/9–14	4 — степень защиты в открытом состоянии 5–8/9–13 — степень защиты в закрытом состоянии
AT	Код производителя (ANTRA TECHNOLOGIES CO. LTD)
1/1/1/1	Оптические классы светофильтра — оптическое качество / рассеивание света / однородность / зависимость от угла наклона
EN 379	Номер стандарта

Маркировка в соответствии с EN 175 (EN 175 B CE)	
EN 175	Номер стандарта
B	Ударная прочность (выдерживает попадание частиц со средней энергией на скорости 120 м/с)
CE	Знак соответствия
MS	Код производителя (MALINA — Safety s.r.o.)

Маркировка в соответствии с (сменная откидная внешняя пластина 70 32 93): EN 166 (166 MS 1 B CE) / (AT 1B CE)	
MS (AT)	Код производителя MALINA — Safety s.r.o. (ANTRA TECHNOLOGIES CO. LTD)

166	Номер стандарта
1	Оптический класс 1
B	Механическая прочность (выдерживает попадание высокоскоростных частиц со средней энергией)
CE	Знак соответствия

Знаки в соответствии (щиток TR1) с EN 166 Распространенные знаки:	
MS	Производитель (MALINA — Safety s.r.o.)
1	Оптический класс
FT	Защита от высокоскоростных частиц с низкой энергией при экстремальных температурах
B	Защита от высокоскоростных частиц со средней энергией
K	Поверхность, стойкая к повреждению мелкими частицами
N	Защита от запотевания линз

Прозрачный (72 90 00) и желтый (72 90 01) щитки:

2C	Защита от УФ-излучения без значительного искажения цветов (EN 170)
1, 2	Степень защиты

Щитки со степенью защиты 3 (72 90 03) и 5 (72 90 05):

3; 5	Фильтр для сварки — степень защиты (EN 169)
2	Защита от УФ-излучения — возможно искажение цветов (EN 170)
3; 5	Степень защиты (EN 170)

Оправа маски:

166	Стандарт EN 166
3; 4; 5	3 — область применения: жидкости 4 — область применения: грубодисперсные аэрозоли 5 — область применения: газ и мелкодисперсные аэрозоли
5	Максимальная категория — сварка (EN 169)
2–5	Максимальная категория — УФ (EN 170)

## POUŽÍVATELSKÁ PŘÍRUČKA

### Důležité

Před použitím si přečtěte následující pokyny, aby ste zaistili svoju vlastnú bezpečnosť. V prípade akýchkoľvek otázok sa obráťte na výrobcu alebo svojho distribútora. Túto príručku si ponechajte pre budúcu potrebu. Kukla na zváranie by sa mala používať výhradne na účely uvedené v tejto príručke.

### 1. Úvod

Pri používaní v súlade s týmito pokynmi je kukla CleanAIR® Omnira/Omnira air navrhnutá na ochranu očí a tváre používateľa proti časticiam s vysokou rýchlosťou. Je to viacúčelový ochranný tvárový štít, ktorý je možné konvertovať na profesionálnu kuklu na zváranie s vyklápacím zväracím štítom CleanAIR® Omnira COMBI/Omnira COMBI air.

Kukla CleanAIR® Omnira COMBI/Omnira COMBI air je navrhnutá na ochranu tváre a očí používateľa pred škodlivým žiarením vrátane viditeľného svetla, ultrafialového [UV], infračerveného [IR] žiarenia a horúcimi iskrami a spráskami vznikajúcimi pri oblúkovom zváraní a rezaní, ako je MIG, MAG, TIG, SMAW, plazmovým oblúkom, drážkovaním uhlíkovým oblúkom. Táto kukla na zváranie sa neodporúča pre zváranie nad hlavou pri náročných podmienkach, laserové zváranie alebo laserové rezanie.

Kukla CleanAIR® Omnira air/Omnira COMBI air je prispôbená na použitie s poháňanými respirátormi na čistenie vzduchu [ďalej len ako PAPP] CleanAIR® alebo s dýchacími prístrojmi na stlačený vzduch s nepretržitým prietokom [ďalej len ako „systém stlačeného vzduchu“] CleanAIR® a tým poskytuje ochranu dýchacieho traktu.

CleanAIR® je systém osobnej ochrany dýchacích ciest: založený na princípe pretlaku filtrovaného vzduchu v dýchacej zóne. Respirátor je umiestnený na páse nositeľa a filtruje vzduch, ktorý sa nasáva z okolitého prostredia a potom ho cez vzduchovod dodáva do ochrannej kukly. Pretlak zabraňuje stupu kontaminantov do dýchacej zóny. Zároveň tento mierny pretlak zaisťuje pohodlie pre používateľa, dokonca aj pri dlhodobom používaní, pretože nositeľ nemusí pri dýchaní bojovať proti odporu filtra.

### 2. Predtým než začnete pracovať

### CleanAIR® Omnira COMBI/Omnira COMBI air

Skontrolujte, či je kukla správne zmontovaná a že úplne blokuje akékoľvek náhodné svetlo. V prednej časti sa môže svetlo dostať do kukly výhradne cez oblasť výhľadu zväracieho filtra. Pred zváraním skontrolujte, či je zvärací štít zaparkovaný v spodnej polohe. Nastavte náhlavný diel tak, aby ste zaistili maximálny komfort a mali najväčšie zorné pole. Skontrolujte predpísanú úroveň zatemnenia pre vašu aplikáciu zvárania a podľa toho nastavte samostmievací filter [vyberte vhodný pasívny zvärací filter] – pozrite tabuľku s odporúčanými úrovňami zatemnenia]. Skontrolujte, či je hlavný ochranný prieszor nepoškodený, čistý a správne nainštalovaný. Prieszor vymeňte okamžite po jeho poškodení alebo vtedy, ak škrabance a praskliny znižujú kvalitu videnia. Skontrolujte, či sú ochranné štíty nepoškodené, čisté a správne nainštalované. Štít vymeňte okamžite po jeho poškodení alebo vtedy, ak škrabance a praskliny znižujú kvalitu videnia. Skontrolujte, či je zvärací filter nepoškodený a čistý. Poškodený zvärací filter zhoršuje ochranu a viditeľnosť a je potrebné ho okamžite vymeniť. Skontrolujte, či sú zväracia kukla a náhlavný diel nepoškodené.

### CleanAIR® Omnira/Omnira air

Skontrolujte, či je ochranný tvárový štít správne namontovaný. Nastavte náhlavný diel tak, aby ste zaistili maximálny komfort a mali najväčšie zorné pole. Skontrolujte, či je ochranný prieszor nepoškodený, čistý a správne nainštalovaný. Prieszor vymeňte okamžite po jeho poškodení alebo vtedy, ak škrabance a praskliny znižujú kvalitu videnia.

### UPOZORNENIE – CleanAIR® Omnira COMBI/Omnira COMBI air, CleanAIR® Omnira/Omnira air

- Ak je zvärací štít v hornej polohe, CleanAIR® Omnira COMBI/Omnira COMBI air nepoužívajte na zváranie! Bezfarebný prieszor nechráni proti škodlivému žiareniu.
- Používajte len originálne náhradné súčiastky a spotrebný materiál CleanAIR®/AerTEC™. V prípade pochybností sa obráťte na vášho autorizovaného distribútora. Použitie náhradných komponentov alebo akékoľvek úpravy, ktoré nie sú uvedené v tejto príručke, môže zhoršiť ochranu a môže spôsobiť neplatnosť nárokov v rámci záruky alebo spôsobiť, že výrobok nebude v súlade s klasifikáciou ochrany a príslušnými normami

- a certifikátmi.
- Kuklu ani samostmievací zvärací filter neumiestňujte na horúce povrchy.
- Poškrabané alebo poškodené ochranné priesozry alebo štíty je potrebné pravidelne vymieňať za originálne náhradné diely CleanAIR®. Pred použitím nového priesozru alebo ochranného štítu odstráňte všetky dodatočné ochranné fólie z oboch strán.
- Nepoužívajte tvrdené minerálne filtre bez vhodných ochranných fólií.
- Ochranný štít vymeňte okamžite po jeho poškodení alebo vtedy, ak škrabance a praskliny znižujú kvalitu videnia.
- Samostmievací zvärací filter nevystavujte pôsobeniu tekutín a chráňte ho pred špinou.
- Materiály, ktoré môžu prísť do kontaktu s pokožkou nositeľa, môžu citlivým jedincom spôsobiť alergické reakcie.
- Zväracia kukla nosená na štandardných okuliaroch môže preniesť náraz, čím sa vytvára nebezpečenstvo pre používateľa.

### Obmedzenia používania CleanAIR® Omnira COMBI air/Omnira air

Kuklu nikdy nepoužívajte v nasledovnom prostredí a podmienkach:

- Ak je koncentrácia kyslíka v prostredí nižšia ako 17 %.
- V prostrediach obohatených o kyslík.
- Vo výbušnom prostredí.
- V prostrediach, ktoré predstavujú okamžité ohrozenie života a zdravia.

Kukla neslúži ako ochrana pred tvrdými nárazmi, výbuchmi ani korozívnymi látkami.

Nepoužívajte v prostrediach, kde používateľ nepozná typ alebo koncentráciu kontaminácie.

Nepoužívajte, keď je poháňaný respirátor na čistenie vzduchu vypnutý alebo keď je prívod stlačeného vzduchu zatvorený! V takom prípade dýchací systém poskytuje malú ochranu dýchacích ciest alebo neposkytuje žiadnu. Takisto je tu riziko nahromadenia koncentrácie oxidu uhličitého [CO<sub>2</sub>] a riziko nedostatku kyslíka vnútri kukly.

Prejdite na bezpečné miesto a súčasne prijmite príslušné opatrenia v prípade, že pri používaní kukly nastanú niektoré z týchto problémov:

- Ak PAPR alebo systém stlačeného vzduchu z akéhokoľvek dôvodu prestanú pracovať, používateľ musí bezodkladne opustiť kontaminované pracovné miesto.
- Ak zacítite zápach alebo podráždenie, prípadne

počas dýchania zacítite nepríjemnú chuť.

- Ak sa necítite dobre alebo sa u vás objaví nevoľnosť.

Filtre určené na zachytávanie pevných alebo kvapalných častíc [filtre častíc] nechránia používateľa pred plynmi. Filtre určené na zachytávanie plynov nechránia používateľa pred časticami. V prostrediach s obidvomi druhmi znečistenia je potrebné využívať kombinované filtre.

### 3. Kontrola a výmena náhradných súčiastok

#### Výmena priesozru [\*OBRÁZOK PRÍLOHA 1]

Posuňte poisťky priesozru na oboch stranách smerom nahor (odomknite) a vyberte priesozor. Na to isté miesto umiestnite nový priesozor a posuňte obe poisťky po stranách späť nadol (zamknite). Skontrolujte, či priesozor poriadne sedí.

#### Výmena vyklápacieho zväracieho štítu [\*OBRÁZOK PRÍLOHA 2]

Zvärací štít môžete vybrať tak, že stlačíte tlačidlá zamykania na oboch stranách kukly a zároveň ťaháte zvärací štít smerom von. Nainštalujte nový vyklápací zvärací štít tak, že zakliknete pivočné mechanizmy do montážnych bodov tvárového štítu.

#### Ako premeniť tvárový štít Omnira na brúsenie na vyklápaciu zväraciu kuklu Omnira COMBI [OBRÁZOK PRÍLOHA 3]

Montážne body výklopného zväracieho štítu sú na oboch stranách tvárového štítu zakryté okrúhlymi plastovými krytmi. Môžete ich ľahko vytiahnuť. Nainštalujte nový vyklápací zvärací štít tak, že zakliknete pivočné mechanizmy do montážnych bodov tvárového štítu.

#### Výmena tvárového tesnenia [\*OBRÁZOK PRÍLOHA 4]

Vyberte náhlavný diel podľa postupu v sekcii „Výmena náhlavného dielu“.

Uvoľnite oba napínacie gombíky po oboch stranách a zarovnajite montážne mechanizmy podľa obrázka 4.

Vytiahnite plastový rám tvárového tesnenia pod montážnymi mechanizmami na oboch stranách.

Vytiahnite plastový rám tvárového tesnenia z poisťných kolíkov. Začnite hornou časťou a pokračujte spodnou časťou.

#### Výmena batérie [\*OBRÁZOK PRÍLOHA 5]

- Otvorte zadný kryt proti smeru hodinových ručičiek.
- Vymeňte batériu za novú.
- Otočte zadný kryt v smere hodinových ručičiek.

#### NIKDY NEDÁVAJTE POUŽITÉ BATÉRIE DO KOMUNÁLNEHO ODPADU, PRETOŽE SÚ VEĽMI TOXICKÉ PRE ŽIVOTNÉ PROSTREDIE.

Vždy nechajte použité batérie recyklovať a zostaňte pri zvráaní ZELENÍ.

#### Výmena vnútorného ochranného štítu [\*OBRÁZOK PRÍLOHA 6]

- Vložte necht to drážky v strede spodnej časti vnútorného ochranného štítu a odtiahnite ho.
- Vložte nový ochranný štít jeho vsunutím do pripravených kolajničiek na bokoch ADF.

#### Výmena ADF [\*OBRÁZOK PRÍLOHA 7]

- Pomocou skrutkovača odstráňte kryt vonkajšieho tlačidla „GRIND“. Otočte tlačidlo „GRIND“ tak, aby ľahko prešlo otvorom do kukly.
- Uvoľnite prídružnú pružinu ADF zo slotu a vyberte ADF z pripraveného rámu v škrupine kukly.
- Vložte ADF do rámu a zaistíte zatlačením prídružnej pružiny späť do slotu.
- Vložte tlačidlo „GRIND“ späť cez otvor v škrupine kukly a otočte ním, aby bolo možné pripojiť kryt späť na tlačidlo „GRIND“.

#### Výmena vonkajšieho ochranného štítu [\*OBRÁZOK PRÍLOHA 8]

- Vložte palec do priehlbiny pod spodnou časťou ochranného štítu a vytiahnite štít von.
- Vložte nový ochranný štít do drážok na stranách otvoru pre filter ADF tak, že ho mierne ohnete.

#### Nastavenie KUKLY A NÁHLAVNÉHO DIELU

##### Nastavenie náhlavného dielu [\*OBRÁZOK PRÍLOHA 9]

Veľkosť náhlavného dielu (obvod hlavy) je možné nastaviť otáčaním zadného kolieska tak, aby vyhovoval akejkoľvek veľkosti hlavy. Hĺbku náhlavného dielu je možné nastaviť zmenou polohy štyroch vertikálnych náhlavných popruhov. Ak chcete uvoľniť náhlavné popruhy z náhlavného dielu, jednoducho ich vytiahnite z poisťných kolíkov. Pri dosiahnutí optimálnej polohy zacvaknite náhlavné popruhy do poisťných kolíkov.

##### Výmena náhlavného dielu [\*OBRÁZOK PRÍLOHA 10]

Ak chcete vymeniť náhlavný diel, stlačte čierne jazýčky na vrchu pivočného bodu a zároveň posúvajte náhlavný diel dopredu.

Pre vloženie nového náhlavného dielu zasuňte kolajničky do drážky na pivočnom bode. Obe strany musia byť umiestnené rovnako.

##### Nastavenie náklonu (vertikálneho zorného uhla) [\*OBRÁZOK PRÍLOHA 11]

Náklon sa nastavuje na oboch stranách kukly uvoľnením vonkajšieho napínacieho gombíka a uvoľnením nastavovacej páčky z jej aktuálnej polohy a jej presunom do inej polohy. Po dokončení dotiahnite napínací gombík.

##### Nastavenie vzdialenosti [\*OBRÁZOK PRÍLOHA 12]

Nastavte vzdialenosť medzi tvárou a ADF stláčaním čiernych jazýčkov na vrchu pivočného bodu, zatiaľ čo posúvate kuklu dopredu alebo dozadu. Pri dosiahnutí optimálnej polohy uvoľnite jazýčky. Obe strany musia byť umiestnené rovnako.

##### Nastavenie smeru prúdenia vzduchu [\*OBRÁZOK PRÍLOHA 13]

Kukla CleanAIR® Omnira COMBI air/Omnira air je vybavená pokročilým systémom regulácie prúdenia vzduchu vo vnútri kukly. Vo vnútri kukly sú tri vývody prúdenia vzduchu. Hlavný vývod je umiestnený v spodnej časti kukly a dodáva vzduch priamo k ústam používateľa. Smer prúdu vzduchu je možné nastaviť otočením ovládača na vonkajšej časti kukly. OBRÁZOK 13a Zvyšné dva vývody sú umiestnené v hornej časti kukly. Intenzitu prúdenia vzduchu je možné nastaviť posúvaním dvoch posuvných tlačidiel doľava a doprava. OBRÁZOK 1b

##### Výmena montážnej sady náhlavného dielu [\*OBRÁZOK PRÍLOHA 14]

Odskrutkujte oba napínacie gombíky na bokoch kukly. Odstráňte montážne sady zo zväracie kukly. Umiestnite nové montážne sady do zväracie kukly na oboch stranách tak, že štvorcovitá matica je v kruhovom otvore kukly. Zaskrutkujte napínacie gombíky do štvorcovitej matice montážnych sád na oboch stranách, ale ešte nedotiahnite úplne. Vložte kolík nastavovacej páčky do otvoru pre nastavenie náklonu a dotiahnite napínací gombík na boku, to isté urobte na druhej strane a použite

rovnaký otvor pre nastavenie náklonu [OBRÁZOK 11].

## Nastavenie ADF [\*OBRÁZOK PRÍLOHA 15]

### ON/OFF

- Solárna jednotka sa automaticky prepne do polohy ON [Zapnuté], keď je vystavená svetlu.
- Stlačením ktoréhokoľvek tlačidla skontrolujte, či objektív pracuje dobre a aktivujte nastavenia režimu.

### OVLÁDANIE ZATEMNEŇA

- Stlačte tlačidlo „M“ [7], kým nie je indikátor na úrovni Zatemnenie [3], LED obrazovka [6] teraz ukazuje číslo aktuálneho zatemnenia.
- Želané číslo zatemnenia nastavíte stlačením tlačidla „+“ [8] a tlačidla „-“ [9].
- Na prepínanie medzi dvoma rozsahmi zatemnenia 5 – 8 a 9 – 13 stlačte a na 3 sekundy podržte ktorékoľvek z tlačidiel „M“ [7], „+“ [8], „-“ [9].
- Po prepnutí použite na nastavenie želaného zatemnenia použite tlačidlá „+“ [8] a „-“ [9].

### OVLÁDANIE ONESKORENIA

- Stlačte tlačidlo „M“ [7], kým nie je indikátor na úrovni Oneskorenie [4], LED obrazovka [6] teraz ukazuje aktuálne nastavenie oneskorenia.
- Želané nastavenie oneskorenia nastavíte stlačením tlačidla „+“ [8] a tlačidla „-“ [9]. Trvanie oneskorenia je možné nastaviť od 1 [0,1 sekundy] – 9 [0,9 sekundy].

### OVLÁDANIE CITLIVOSTI

Stlačte tlačidlo „M“ [7], kým nie je indikátor na úrovni Citlivosť [2], LED obrazovka [6] ukazuje aktuálne nastavenie citlivosti.

Želanú úroveň citlivosti nastavíte stlačením tlačidla „+“ [8] a tlačidla „-“ [9]. Citlivosť je možné nastaviť od 1 do 9. Vyššie číslo znamená vyššiu citlivosť.

### Usmernenie o citlivosti:

Nastavenia citlivosti sa používajú na nastavenie úrovne citlivosti odpovede samostmievacej šošovky na zvärací oblúk a rušivé vplyvy. Kvôli rôznym pracovným prostrediam a vlastnostiam zväracích procesov sa môžu vyžadovať nastavenia. Citlivosť by mala byť určená nasledujúcimi faktormi: aplikácie, intenzita elektrického prúdu pri aplikáciách, rušenie:

**Aplikácie** [stabilný oblúk, ako napríklad DC TIG,

nestabilný oblúk, MMA/STICK, MIG, plazma atď.]

**Intenzita elektrického prúdu pri aplikáciách** [extrémne nízka, nízka – stredná, stredná – vysoká]

**Rušenie** [silné priame slnečné svetlo, silné žiarivkové svetlo, susediaci zvärací oblúk atď.]

### Nastavenia citlivosti

**1-2** Najnižšie nastavenie citlivosti – pre aplikácie s vysokou intenzitou elektrického prúdu a nestabilným oblúkom, v prostrediach so silnými rušivými vplyvmi.

**3-4** Pre aplikácie s nízkou intenzitou elektrického prúdu a nestabilným oblúkom, v prostrediach so silnými rušivými vplyvmi.

**5-6** Predvolené nastavenie – používa sa pre väčšinu typov zvärania, vo vnútri aj vonku za normálneho osvetlenia a/alebo pri nízkej úrovni rušivých vplyvov

**7-8** Pri zváraní s nízkou intenzitou elektrického prúdu alebo so stabilným oblúkom, ako napríklad DC TIG.

**9** Najcitlivejšie nastavenie vhodné pre zváranie TIG s veľmi nízkou intenzitou elektrického prúdu alebo zváranie, kde je výhľad na časť oblúka zakrytý. Šošovka je veľmi citlivá a môže stmavnúť kvôli silnému okolitému osvetleniu alebo silným rušivým vplyvom.

Ak si nie ste istý, ktoré číslo máte použiť, základné pravidlo je nastaviť najprv vyššie číslo a v prípade existencie rušivých vplyvov znižovať po jednom, až kým rušenie šošovky prestane.

Čo sa týka výberu odporúčaných úrovni zatemnenia, pozrite tabuľku [\*OBRÁZOK 16]

### POZNÁMKA

**V niektorých vzácných extrémnych prípadoch môže byť potrebné znížiť rušivé vplyvy, aby mohla samostmievacia šošovka riadne pracovať. TIG a aplikácie so stabilnejším oblúkom vyžadujú vyššie nastavenia citlivosti. Úrovne zatemnenia sú poskytnuté len ako vodidlo a môžu sa meniť, aby vyhovovali individuálnym potrebám.**

### BRÚSENIE

Stlačte tlačidlo „M“ [7], kým nie je indikátor režimu na úrovni „Grind“ [Brúsenie] [1], kukla

je nastavená na režim brúsenia. Alebo stlačte tlačidlo rýchleho prístupu „GRIND“ [10], ak chcete prepnúť šošovku medzi režimom „GRIND“ [Brúsenie] a „non-GRIND“ [Bez brúsenia].

**Upozornenie:** Keď je šošovka v režime „GRIND“, nebude reagovať na žiadny zvärací oblúk. Pred začiatkom zvärania skontrolujte, či nie je v režime „GRIND“.

**Poznámka:** Režim „GRIND“ sa po 30 minútach aktivácie automaticky deaktivuje. Pre jeho opätovnú aktiváciu použite spínač rýchleho prístupu GRIND.

### INDIKÁTOR NÍZKEJ ÚROVNE NABITIA BATÉRIE

Ak indikátor nízkej úrovne nabitia batérie [5] bliká raz za 3 sekundy, úroveň nabitia batérií je nízka a vyžaduje sa okamžitá výmena.

### Čistenie a údržba

Životnosť kukly a prieszorov ovplyvňuje mnoho faktorov, ako napríklad: chlad, teplo, chemikálie, slnečné svetlo alebo nesprávne používanie. Kuklu je potrebné kontrolovať denne na možné poškodenia vnútornej alebo vonkajšej štruktúry. Starostlivé používanie a správna údržba zväracej kukly predlžuje prevádzkovú životnosť a zlepšuje vašu bezpečnosť!

### Čistenie:

- Čistenie je potrebné vykonávať v miestnosti s dostatočným vetraním. Zabráňte vdychovaniu škodlivého prachu usadeného na jednotlivých súčiastkach!
- Vyčistite zväraciu kuklu jemným mydlom a vlažnou vodou. Nepoužívajte rozpúšťadlá. Vyčistite ADF čistou tkaninou nepúšťajúcou vlákna alebo mäkkou handričkou.
- ADF neponárajte do vody ani naň priamo nestriekajte tekutiny. Zariadenie skladujte v čistom, suchom a bezprašnom prostredí pri izbovej teplote.
- Nepoužívajte umývačku riadu ani sušičku!

### Uskladnenie a skladovateľnosť

CleanAIR® Omnira air/Omnira COMBI skladujte na suchom a čistom mieste pri izbovej teplote, vyhýbajte sa priamemu slnečnému svetlu [rozsah teplôt od -10 °C do +55 °C s relatívnou vlhkosťou medzi 20 až 95 %]. Dlhodobé uskladnenie pri teplotách nad 45 °C môže skrátiť životnosť batérie.

Kód produktu	Popis produktu
40 31 00	Ochranný tvárový štít Omnira, bez distribúcie vzduchu
70 31 00	Ochranný tvárový štít Omnira air, s distribúciou vzduchu
40 32 01	Zväracia kukla CleanAIR® Omnira COMBI, 5 – 8/9 – 14, bez distribúcie vzduchu
40 32 00	Zväracia kukla CleanAIR® Omnira COMBI, bez distribúcie vzduchu, bez ADF
40 32 97	Škrupina kukly CleanAIR® Omnira COMBI, bez náhlavného dielu, bez distribúcie vzduchu, bez ADF
70 32 01	Zväracia kukla CleanAIR® Omnira air COMBI, 5 – 8/9 – 14, s distribúciou vzduchu
70 32 97	Zväracia kukla CleanAIR® Omnira air COMBI, 5 – 8/9 – 14, s náhlavným dielom, bez ADF

### Náhradné súčiastky, príslušenstvo:

Kód produktu	Popis produktu
72 90 00	Náhradný ochranný prieszor TR1, bezfarebný
72 90 01	Náhradný ochranný prieszor TR1, žltý
72 90 90	Náhradný ochranný prieszor TR1, bezfarebný, aPA, chemicky odolný
72 91 00	Náhradný ochranný prieszor CR1, bezfarebný CP
72 90 03	Náhradný ochranný prieszor TR1, zatemnenie 3
72 90 05	Náhradný ochranný prieszor TR1, zatemnenie 5
70 32 93	Náhradný výklopný zvärací štít CleanAIR® Omnira COMBI, kompatibilný s pasívnym filtrom
70 32 92	Náhradný výklopný zvärací štít CleanAIR® Omnira COMBI, kompatibilný s ADF S60F
70 30 60	Tvárové tesnenie CleanAIR® VERUS air, Omnira air

70 30 71	Ochranná pokrývka hlavy, spomaľujúca horenie (Verus, Omnira)
70 30 72	Ochranná pokrývka krku, spomaľujúca horenie (Verus, Omnira)
70 30 73	Ochranná pokrývka hlavy a krku, spomaľujúca horenie (Verus, Omnira)
72 00 10	VariGEAR Comfort, náhlavný diel s potítkom
72 00 15	Potítko VariGEAR (balenie s 2 ks)
72 00 17	Súprava VariGEAR comfort (súprava potítka a vypchávok)
72 00 14	Zadná vypchávka VariGEAR
72 00 16	Horná vypchávka VariGEAR
40 51 61	Samostmievací zvärací filter AerTEC S60F, 3/5 – 8/9 – 14, pre vyklápacie
13 51 60	3V batéria pre AerTEC S60 ADF
70 40 80	Ochranný štít vonkajší (VERUS, Omnira COMBI, CA-40), balenie 10 ks
*100/65	Ochranný štít vnútorný (VERUS, Omnira COMBI, Summit), balenie 10 ks
72 03 20 /10	Ochranná fólia pre prieszor CR1 (UniMask, Omnira), balenie 10 ks

#### 4. Schválené kombinácie

Kód produktu	Popis produktu	Trieda
30 00 00*	CleanAIR® AerGO®	TH3
81 00 00*	CleanAIR® Basic	TH3
63 00 00*	CleanAIR® Pressure	2A
67 00 00*	CleanAIR® Pressure Flow Master	3B
51 00 00*	CleanAIR® Chemical 2F	TH3

\* vrátane všetkých odvodených variantov

**Tento výrobok je schválený v súlade s Nariadením (EÚ) 2016/425 o OOP a ako bolo testované, spĺňa požiadavky nasledujúcich noriem:**

EN 166:2002	Notifikovaný orgán pre schválenie CE: ECS European Certification Service GmbH, Notifikovaný orgán 1883 Hüttfeldstraße 50, 73430 Aalen, Germany
EN 379+A1:2009	
EN 12941:1999 +A2:2009	Notifikovaný orgán pre schválenie CE: Occupational Safety Research Institute, v.v.i., Notifikovaný orgán 1024 Jeruzalémská 1283/9, 110 00, Praha 1, Česká republika
EN 14594:2019	
EN 175:1998	Notifikovaný orgán pre schválenie CE: Institute for testing and certification třída Tomáše Bati 299, Louky, 763 02 Zlín, Česká republika Notifikovaný orgán 1023
EN 166:2001	

Vyhlasenie o zhode je k dispozícii na:

<https://www.clean-air.cz/doc>

Označenia podľa EN 379 (4/5 – 8/9 – 13 AT 1/1/1/2/379 CE)	
CE 1883	identifikácia notifikovaného orgánu pre schválenie CE
4/5 – 8/9 – 14	4 – číslo ochranného zatemnenia pri zatemnení v otvorenom stave 5 – 8/9 – 13 – čísla ochranného zatemnenia pri zatemnení v zatvorenom stave
AT	Identifikácia výrobcu (ANTRA TECHNOLOGIES CO. LTD)
1/1/1/1	Optické triedy – optická kvalita/rozptyl svetla/homogenita/uhlová závislosť
EN 379	číslo normy

Označenia podľa EN 175 (EN 175 B CE)	
EN 175	číslo normy
B	hodnotenie nárazu [stredná energia nárazu 120m/s]
CE	symbol zhody
MS	Identifikácia výrobcu (MALINA – Safety s.r.o.)

Označenia podľa (náhradný vyklápací vonkajší štít 70 32 93): EN 166 (166 MS 1 B CE)/(AT 1B CE)	
MS (AT)	Identifikácia výrobcu MALINA – Safety s.r.o. (ANTRA TECHNOLOGIES CO. LTD)
166	číslo normy
1	optická trieda 1
B	mechanická pevnosť [vysokorýchlostné častice, stredná energia nárazu]
CE	symbol zhody

Symboly podľa (prieszor TR1) EN 166 Všeobecné symboly:	
MS	Výrobca (MALINA – Safety s.r.o.)
1	Optická trieda
FT	Ochrana proti vysokorýchlostným časticiam s nízkou energiou nárazu pri extrémnych teplotách
B	Ochrana proti vysokorýchlostným časticiam so strednou energiou nárazu
K	Odolnosť proti poškodeniu povrchu jemnými časticami
N	Odolnosť voči zahmleniu okulárov

Bezfarebné [72 90 00] a žlté [72 90 01] ochranné prieszory:

2C	UV ochrana s dobrým rozpoznávaním farieb [EN 170]
1, 2	Číslo zatemnenia

Prieszory so zatemnením 3 [72 90 03] a zatemnením 5 [72 90 05]:

3; 5	Filter na zváranie – číslo zatemnenia [EN 169]
2	UV ochrana – filter môže ovplyvniť rozpoznávanie farieb [EN 170]
3; 5	Číslo zatemnenia [EN 170]

Rám kukly:

166	Norma EN 166
3; 4; 5	3 – Oblasť použitia – tekutiny 4 – Oblasť použitia – veľké prachové častice 5 – Oblasť použitia – plyn a jemné prachové častice

5	Najvyššie povolené číslo na stupnici – zváranie [EN 169]
2 – 5	Najvyššie povolené číslo na stupnici – UV [EN 170]

### NAVODILA ZA UPORABO

#### Pomembno

Pred uporabo preberite in upoštevajte naslednja navodila za lastno varnost. Če imate kakršnakoli vprašanja, vas prosimo, da se obrnete na proizvajalca ali vašega distributerja. Navodila shranite za poznejšo uporabo. Čelado za varjenje smete uporabljati le za namene, navedene v teh navodilih.

#### 1. Uvod

Ob upoštevanju teh navodil bo štítnik CleanAIR® Omnira/Omnira air zaščitil uporabnikove oči in obraz pred visokohitrostnimi delci. Gre za večnamenski štítnik za obraz, ki ga lahko s pomočjo preklopnega štítnika CleanAIR® Omnira COMBI/Omnira COMBI air za varjenje preprosto spremenite v profesionalno čelado za varjenje.

Štítnik CleanAIR® Omnira COMBI/Omnira COMBI air je namenjen zaščiti uporabnikovih oči in obraza pred škodljivim sevanjem, vključno z vidno svetlobo, ultravijoličnim (UV) in infrardečim (IR) sevanjem, ter vročimi iskrami in škropljenjem, ki nastane pri obločnem varjenju in rezanju, kot so metode MIG, MAG, TIG, SMAW, Plasma Arc, Carbon Arc. Ta čelada za varjenje ni priporočena za težka varilna dela nad glavo, lasersko varjenje ali lasersko rezanje.

CleanAIR® Omnira air/Omnira COMBI air je prilagojen za uporabo z električnimi respiratorji za prečiščevanje zraka (v nadaljevanju PAPP) CleanAIR® ali dihalnimi aparati na stisnjen zrak s trajnim pretokom (v nadaljevanju sistem stisnjenega zraka) CleanAIR®, ki zagotavlja zaščito dihal.

CleanAIR® je sistem osebne zaščite dihal, ki temelji na principu nadtlaka filtriranega zraka v dihalnem območju. Respirator se namesti na uporabnikovo pas in filtrira zrak, ki ga prejema iz okolice, ter ga nato dobavlja skozi zračni kanal v zaščitno čelado. Prekomerni tlak preprečuje, da bi kontaminanti vstopili v dihalno območje. Ta rahel nadtlak hkrati poskrbi za udobje uporabnika tudi pri dolgotrajni uporabi, saj se uporabniku ni

treba mučiti z dihanjem, da bi premagal upor filtra.

## 2. Preden začnete z delom

### CleanAIR® Omnira COMBI/Omnira COMBI air

Preverite, ali je čelada pravilno sestavljena in da popolnoma blokira naključno svetlobo. S sprednje strani sme svetloba vstopiti samo skozi vidno polje varilnega filtra. Pred varjenjem preverite, ali je ščitnik zataknjen v spodnjem položaju. Prilagodite pokrivalo za največje udobje in vidno polje. Preverite predpisano stopnjo senčenja za vaša varilna dela in ustrezno prilagodite filter za samodejno zatemnitev (izberite ustrezen pasivni varilni filter) – glejte tabelo s priporočenimi stopnjami senčenja. Preverite, ali je glavni zaščitni vizir nepoškodovan, čist in pravilno nameščen. Vizir zamenjajte takoj, ko se ta poškoduje ali če škropljenje oziroma praske zmanjšujejo vidljivost. Preverite, ali so zaščitne plošče nepoškodovane, čiste in pravilno nameščene. Ploščo zamenjajte takoj, ko se ta poškoduje ali če škropljenje oziroma praske zmanjšujejo vidljivost. Preverite, ali je varilni filter nepoškodovan in čist. Poškodovan varilni filter ogroža zaščito in vidljivost ter ga je treba takoj zamenjati. Preverite, ali sta čelada za varjenje in pokrivalo nepoškodovana.

### CleanAIR® Omnira/Omnira air

Preverite, ali je ščitnik za obraz pravilno sestavljen. Prilagodite pokrivalo za največje udobje in vidno polje. Preverite, ali je zaščitni vizir nepoškodovan, čist in pravilno nameščen. Vizir zamenjajte takoj, ko se ta poškoduje ali če škropljenje oziroma praske zmanjšujejo vidljivost.

### OPOZORILO – CleanAIR® Omnira COMBI/Omnira COMBI air, CleanAIR® Omnira/Omnira air

- Čelade za varjenje CleanAIR® Omnira COMBI/Omnira COMBI air ne uporabljajte za varjenje, če je ščitnik v zgornjem položaju! Prozoren vizir ne ščiti pred škodljivim sevanjem.
- Uporabljajte samo originalne nadomestne in potrošne dele CleanAIR®/AerTEC™. Če ste v dvomih se obrnite na svojega pooblaščenega distributerja. Uporaba nadomestnih sestavnih delov ali kakršne koli spremembe, ki niso navedene v tem priročniku, lahko poslabšajo zaščito in razveljavijo garancijske zahteve ali povzročijo, da izdelek ni skladen z zaščitnimi razredi ter ustreznimi standardi in certifikati.
- Nikoli ne postavljajte čelade ali varilnega filtra za samodejno zatemnitev na vročo površino.

- Popraskane ali poškodovane zaščitne vizirje ali plošče je treba redno zamenjati z originalnimi vizirji oz. ploščami CleanAIR®. Preden uporabite nov vizir ali zaščitno ploščo, odstranite morebitno dodatno zaščitno folijo z obeh strani.
- Temperiranih mineralnih filtrov ne uporabljajte brez ustrezne zaščitne folije.
- Zaščitno ploščo zamenjajte takoj, ko se ta poškoduje ali če škropljenje oziroma praske zmanjšujejo vidljivost.
- Varilnega filtra za samodejno zatemnitev ne izpostavljajte tekočinam in ga zaščitite pred umazanijo.
- Materiali, ki lahko pridejo v stik s kožo uporabnika, lahko povzročijo alergijske reakcije pri občutljivih posameznikih.
- Varilna čelada, ki se nosi preko standardnih oftalmoloških očal, lahko prenaša udarce in tako ustvari nevarnost za uporabnika.

### Omejitev uporabe CleanAIR® Omnira COMBI air/Omnira air

Čelade nikoli ne uporabljajte v naslednjih okoljih in v naslednjih pogojih:

- Če je koncentracija kisika v okolju nižja od 17 %.
- V okoljih, obogatenih s kisikom.
- V eksplozivnih okoljih.
- V okoljih, ki predstavljajo neposredno tveganje za življenje in zdravje.

Čelada ne nudi zaščite pred močnimi udarci, eksplozijami ali korozivnimi snovmi.

Ne uporabljajte v okoljih, v katerih uporabnik ne pozna vrste onesnaževalcev in njihovih koncentracij.

Ne uporabljajte, ko je električni respirator za prečiščevanje zraka izklopljen ali ko je vhod stisnjenega zraka zaprt! V tem primeru sistem zagotavlja malo ali nič zaščite dihal. V maski obstaja tudi nevarnost nastanka visoke koncentracije ogljikovega dioksida [CO<sub>2</sub>] in pomanjkanja kisika.

Če se med uporabo čelade pojavi katera od naslednjih težav, pojdite na varno mesto in ustrezno ukrepajte:

- Če PAPP ali sistem stisnjenega zraka iz kakršnega koli razloga prenehata delovati, mora uporabnik brez odlašanja zapustiti onesnaženo delovno mesto.
  - Če med dihanjem zaznate neprijeten vonj ali draženje ali neprijeten okus.
  - Če se ne počutite dobro ali če vam je slabo.
- Filtri za prestrezanje trdih ali tekočih delcev (filtri za delce) uporabnika ne ščitijo pred plini. Filtri za

prestrezanje plinov uporabnika ne ščitijo pred delci. Na delovnem mestu, kjer sta prisotni obe vrsti onesnaženja, je treba uporabiti kombinirane filtre.

## 3. Zamenjava nadzornih in nadomestnih delov

### Zamenjava vizirja (\*SLIKA 1 V PRILOGI)

Zaklepa na obeh straneh prestavite navzgor (ju odklenite) in odstranite vizir. Nov vizir namestite na isto mesto in oba zaklepa na straneh prestavite navzdol (ju zaklenite). Poskrbite ustrezno prileganje vizirja.

### Zamenjava preklopnega ščitnika (\*SLIKA 2 V PRILOGI)

Ščitnik lahko odstranite tako, da pritisnete zaklepna gumba na straneh čelade in pri tem izvlecete ščitnik. Nov preklopni ščitnik namestite tako, da pregibni mehanizem zaklenete v nosilna nastavka na ščitniku za obraz.

### Kako nadgraditi brusilni ščitnik za obraz Omnira v preklopno čelado za varjenje Omnira COMBI (SLIKA 3 V PRILOGI)

Nosilna nastavka preklopnega ščitnika sta prekrita z okroglimi plastičnimi pokrovi na obeh straneh ščitnika za obraz. Preprosto ju odstranite tako, da ju izvlecete. Nov preklopni ščitnik namestite tako, da pregibni mehanizem zaklenete v nosilna nastavka na ščitniku za obraz.

### Zamenjava tesnila (\*SLIKA 4 V PRILOGI)

Odstranite pokrivalo, kot je opisano v razdelku »Zamenjava pokrivala«. Zrahljajte napenjalna gumba na obeh straneh in poravnajte pritrdilna mehanizma, kot je prikazano na sliki 4. Izvlecite plastični okvir tesnila, pod pritrdilnima zatičev izvlecite plastični okvir tesnila. Začnite z zgornjim delom in nato nadaljujte s spodnjim delom.

### Zamenjava baterije (\*SLIKA 5 V PRILOGI)

- Zadnji pokrov odprite v nasprotni smeri urinega kazalca.
- Staro baterijo zamenjajte z novo.
- Zadnji pokrov obrnite v smeri urinega kazalca.

### IZRABLJENIH BATERIJ NIKOLI NE ODLAGAJTE MED GOSPODINJSKE ODPADKE, KER SO ZELO

## STRUPENE ZA OKOLJE.

Prosimo, da izrabljene baterije vedno ustrezno reciklirate in pri varjenju ostanite ZELENI.

### Zamenjava notranje zaščitne plošče (\*SLIKA 6 V PRILOGI)

- Vstavite noht v utor na sredini dna notranje zaščitne plošče in ga potegnite stran.
- Vstavite novo notranjo zaščitno ploščo tako, da jo potisnete v pripravljena vodila na straneh filtra ADF.

### Zamenjava filtra ADF (\*SLIKA 7 V PRILOGI)

- Z izvijačem odstranite pokrov zunanega gumba »BRUŠENJE« (GRIND). Gumb »BRUŠENJE« (GRIND) obrnite tako, da zlahka preide skozi luknjo v čelado.
- Iz reže sprostite zadrževalno vzmet ADF in odstranite filter ADF iz pripravljenega okvirja v ohišju čelade.
- Vstavite filter ADF v okvir in ga pritrdite tako, da zadrževalno vzmet pritisnete nazaj v režo.
- Gumb »BRUŠENJE« (GRIND) vstavite nazaj skozi luknjo na ohišju čelade in ga obrnite tako, da se pokrov lahko pritrdi nazaj na gumb »BRUŠENJE« (GRIND).

### Zamenjava zunanje zaščitne plošče (\*SLIKA 8 V PRILOGI)

- Vstavite palec v zarezo pod spodnjim delom zaščitne plošče in izvlecite ploščo.
- Vstavite novo zaščitno ploščo v utor na straneh odprtine filtra ADF tako, da jo rahlo upognete.

### Prilagoditev ČELADE IN POKRIVALA

#### Prilagoditev pokrivala (\*SLIKA 9 V PRILOGI)

Velikost pokrivala (obseg glave) lahko prilagodite z vrtenjem zadnjega kolesa, da ga prilagodite kateri koli velikosti glave. Globino pokrivala je mogoče prilagoditi s prestavljanjem štirih navpičnih naglavnih trakov. Če želite sprostiti naglavne trakove iz pokrivala, samo izvlecite trakove iz zaklepov. Ko dosežete želeni položaj, pritrdite trakove za glavo na zaklepe.

#### Zamenjava pokrivala (\*SLIKA 10 V PRILOGI)

Za zamenjavo pokrivala pritisnite črne jezičke na vrhu vrtilne točke, medtem ko pokrivalo potisnete naprej.

Če želite vstaviti novo pokrivalo, vodila na vrtilni točki potisnite v utor. Obe strani morata biti

enakomerno poravnani.

## Nastavitev nagiba (navpični zorni kot) [\*SLIKA 11 V PRILOGI]

Nagib se nastavlja na obeh straneh čelade tako, da popustite zunanji napenjalni gumb in sprostite nastavitveno ročico s trenutnega položaja ter jo premaknete na drugo mesto. Na koncu zategnite napenjalni gumb.

## Prilagoditev razdalje [\*SLIKA 12 V PRILOGI]

Razdaljo med obrazom in filtrom ADF prilagodite s pritiskom na črne jezičke na vrhu vrtljne točke, medtem ko čelado pomiate naprej ali nazaj. Ko dosežete želeni položaj, sprostite jezičke. Obe strani morata biti enakomerno poravnani.

## Prilagoditev smeri zračnega toka [\*SLIKA 13 V PRILOGI]

CleanAIR® Omnira COMBI air/Omnira air je opremljen z naprednim sistemom za uravnavanje pretoka zraka znotraj čelade. V notranjosti čelade so trije izhodi za pretok zraka. Glavni izhod se nahaja na dnu čelade in dovaja zrak neposredno proti ustom uporabnika. Smer zračnega toka lahko nastavite z obračanjem gumba za upravljanje izven čelade. SLIKA 13a Druga dva izhoda se nahajata v zgornjem delu čelade. Moč zračnega toka lahko uravnate s pomikom dveh drsnih gumbov levo in desno. SLIKA 1b

## Zamenjava pritrdilnih kompletov pokrivala [\*SLIKA 14 V PRILOGI]

Odvijte oba napenjalna gumba na straneh čelade. Odstranite pritrdilne komplete s čelade za varjenje. Nove pritrdilne komplete vstavite v varilno čelado s kvadratno matico v okroglo luknjo čelade na obeh straneh. Napenjalne gumbke privijte v kvadratno matico pritrdilnih kompletov na obeh straneh, vendar jih še ne privijte do konca. Zatič nastavitvene ročice za nagib vstavite v izvrtino za nastavitve nagiba in privijte napenjalni gumb na eni strani, enako storite na drugi strani in uporabite isto luknjo za nastavitve nagiba (SLIKA 11).

## Prilagoditev nastavitve filtra ADF [\*SLIKA 15 V PRILOGI]

### VKLOP/IZKLOP

- Solarna enota se samodejno vklopi, ko je izpostavljena svetlobi.
- Pritisnite kateri koli gumb, da preverite, ali leča

deluje pravilno, in da vklopite nastavitve načina.

### NADZOR SENČENJA

- Pritisnite gumb »M« [7], dokler se kazalnik načina ne pomakne na Senčenje [3], LED zaslon [6] zdaj prikazuje trenutno številko senčenja.
- Pritisnite gumb »+« [8] in gumb »-« [9], da nastavite želeno številko senčenja.
- Za preklapljanje med dvema razponoma senčenja 5–8 in 9–13 pritisnite in tri sekunde držite katerikoli gumb od »M« [7], »+« [8], »-« [9].
- Ko je obseg preklapljen, pritisnite gumba »+« [8] in »-« [9], da nastavite želeno senčenje.

### NADZOR ZAKASNITVE

- Pritisnite gumb »M« [7], dokler se kazalnik načina ne pomakne na Zakasnitev [4], LED zaslon [6] zdaj prikazuje trenutno nastavitve zakasnitve.
- Pritisnite gumb »+« [8] in gumb »-« [9], da nastavite želeno nastavitve zakasnitve. Čas zakasnitve lahko nastavite od 1 [0,1 sekunde] do 9 [0,9 sekunde].

### NADZOR OBČUTLJIVOSTI

Pritisnite gumb »M« [7], dokler se kazalnik načina ne pomakne na Občutljivost [2], LED zaslon [6] zdaj prikazuje trenutno nastavitve občutljivosti.

Pritisnite gumb »+« [8] in gumb »-« [9], da nastavite želeno nastavitve občutljivosti. Občutljivost lahko nastavljate od 1 do 9. Višje število pomeni večjo občutljivost.

### Smernice občutljivosti:

Nastavitve občutljivosti se uporabljajo za leče s samodejno zatemnitvijo, da nastavimo, kako občutljivo naj se odzovejo na varilni lok in motnje. Zaradi različnih delovnih okolij in lastnosti varilnih postopkov jih boste morda morali prilagoditi. Občutljivost je treba določiti glede naslednjih dejavnikov: uporaba, jakost uporabe, motnje:

**Uporaba** (stabilen oblok, kot je DC TIG, nestabilen oblok, MMA/STICK, MIG, Plasma itd.)

**Jakost uporabe** (izjemno nizka, nizka-srednja, srednje visoka)

**Motnje** (Neposredna močna sončna svetloba, močne fluorescenčne luči, sosednji varilni lok itd.)

### Nastavitve občutljivosti

**1-2** Najmanj občutljiva nastavitve – za visokotokovno varjenje z nestabilnim oblok, v okoljih z močnimi motnjami.

**3-4** Za nizkotokovno varjenje z nestabilnim oblok, v okoljih z močnimi motnjami.

**5-6** Privzeta nastavitve – uporablja se za večino vrst varjenja, v zaprtih prostorih in na prostem pri normalni svetlobi okolice in/ali nizkih motnjah.

**7-8** Za nizkotokovno varjenje s stabilnim oblok, kot je DC TIG.

**9** Najbolj občutljiva nastavitve – primerna za TIG varjenje z zelo nizkim tokom ali varjenje, kjer del obloka ne vidimo. Leča je zelo občutljiva in se lahko zatemni zaradi močne svetlobe okolice ali motenj.

Če niste prepričani, katero številko uporabiti, obstaja pravilo, da najprej nastavite višje število in ga v primeru motenj postopoma zmanjšujete za ena, dokler motnje ne vplivajo na lečo.

Za izbiro priporočene stopnje senčenja glejte tabelo [\*SLIKA 16]

### OPOMBA

**V nekaterih redkih skrajnih primerih bo morda potrebno zmanjšanje motenj za pravilno delovanje leče s samodejno zatemnitvijo. TIG in uporabe s stabilnejšim oblokom zahtevajo višje nastavitve občutljivosti. Stopnje senčenja so podane samo kot smernice in se lahko razlikujejo glede na posameznikove potrebe.**

### BRUŠENJE (GRIND)

Pritisnite gumb »M« [7], dokler se kazalnik načina ne pomakne na »BRUŠENJE« [GRIND] [1], čelada je v načinu brušenja. Ali pa pritisnite gumb za hitri dostop »BRUŠENJE« [GRIND] [10], da preklopite LEČO med načinom »BRUŠENJE« [GRIND] in »NEBRUŠENJE« (non-GRIND). **Pozor:** Ko je leča v načinu »BRUŠENJE« [GRIND], se ne odziva na noben varilni oblok. Pred začetkom varjenja se prepričajte, da ni v načinu »BRUŠENJE« [GRIND].

**Opomba:** Način »BRUŠENJE« [GRIND] se po 30 minutah delovanja samodejno izklopi. Za ponovni vklop uporabite stikalo BRUŠENJE [GRIND] za hitri dostop.

### KAZALNIK NIZKEGA STANJA MOČI

Če kazalnik nizkega stanja moči [5] utripa enkrat na vsake 3 sekunde, je baterija skoraj prazna in jo je treba takoj zamenjati.

### Čiščenje in vzdrževanje

Na življenjsko dobo čelade in vizirjev vplivajo številni dejavniki, kot so mraz, vročina, kemikalije, sončna svetloba ali nepravilna uporaba. Čelado je treba vsak dan preverjati glede morebitnih poškodb notranje ali zunanje strukture. Previdna uporaba in pravilno vzdrževanje čelade za varjenje bo podaljšalo njeno življenjsko dobo in izboljšalo vašo varnost!

### Čiščenje:

- Čiščenje izvajajte v prostoru z ustreznim prezračevanjem. Preprečite vdihavanje škodljivega prahu, ki se usede na posamezne dele!
- Varilno čelado očistite z blagim milom in mlačno vodo. Ne uporabljajte topil. Filter ADF čistite s čisto krpo, ki ne pušča vlaken, ali mehko krpo.
- Filtra ADF ne potaplajte v vodo in ga neposredno ne pršite s tekočinami. Opremo shranjujte pri sobni temperaturi v čistem in suhem prostoru, kjer ni prahu.
- Ne uporabljajte pomivalnega ali sušilnega stroja!

### Shranjevanje in rok trajanja

Čelado za varjenje CleanAIR® Omnira air/Omnira COMBI shranjujte v suhem in čistem prostoru pri sobni temperaturi ter je ne izpostavljajte neposredni sončni svetlobi (temperaturno območje od -10 °C do +55 °C z relativno vlažnostjo med 20 in 95 %). Dolgotrajno shranjevanje pri temperaturah nad 45 °C lahko skrajša življenjsko dobo baterije.

Koda izdelka	Opis izdelka
40 31 00	Ščitnik za obraz Omnira, brez porazdelitve zraka
70 31 00	Ščitnik za obraz Omnira, s porazdelitvijo zraka
40 32 01	Čelada za varjenje CleanAIR® Omnira COMBI, 5–8/9–14, brez porazdelitve zraka
40 32 00	Čelada za varjenje CleanAIR® Omnira COMBI, brez porazdelitve zraka, brez filtra ADF
40 32 97	Čelada za varjenje CleanAIR® Omnira COMBI, brez pokrivala, brez porazdelitve zraka, brez filtra ADF

70 32 01	Čelada za varjenje CleanAIR® Omnira air COMBI, 5–8/9–14, s porazdelitvijo zraka
70 32 97	Čelada za varjenje CleanAIR® Omnira air COMBI, 5–8/9–14, s pokrivalom, brez porazdelitve zraka

**Nadomestni deli, dodatki:**

Koda izdelka	Opis izdelka
72 90 00	Nadomestni zaščitni vizir TR1, prozoren
72 90 01	Nadomestni zaščitni vizir TR1, rumen
72 90 90	Nadomestni zaščitni vizir TR1, prozoren, aPA, odporen na kemikalije
72 91 00	Nadomestni zaščitni vizir CR1, prozoren CP
72 90 03	Nadomestni zaščitni vizir TR1, senčenje 3
72 90 05	Nadomestni zaščitni vizir TR1, senčenje 5
70 32 93	Nadomesten preklonni ščitnik CleanAIR® Omnira COMBI, združljiv s pasivnim filtrom
70 32 92	Nadomesten preklonni ščitnik CleanAIR Omnira COMBI, združljiv z ADF S60F
70 30 60	Tesnilo CleanAIR® VERUS air, Omnira air
70 30 71	Zaščitno pokrivalo za glavo, negorljivo (Verus, Omnira)
70 30 72	Zaščitno pokrivalo za vrat, negorljivo (Verus, Omnira)
70 30 73	Zaščitno pokrivalo za glavo in vrat, negorljivo (Verus, Omnira)
72 00 10	VariGEAR Comfort, s pokrivalom in trakom za vpivanje znoja
72 00 15	Trak za vpivanje znoja VariGEAR (dva v kompletu)
72 00 17	Komplet VariGEAR Comfort (komplet s trakom za vpivanje znoja in podlogami)
72 00 14	Zadnja podloga VariGEAR
72 00 16	Zgornja podloga VariGEAR

40 51 61	Filter s samodejno zatemnitvijo AerTEC S60F, 3/5–8/9–14, za FlipUp
13 51 60	Baterija 3 V za AerTEC S60 filter ADF
70 40 80	Zunanja zaščitna plošča (VERUS, Omnira COMBI, CA-40), 10 v kompletu
*100/65	Notranja zaščitna plošča (VERUS, Omnira COMBI, Summit), 10 v kompletu
72 03 20 /10	Zaščitna folija za vizir CR1 (UniMask, Omnira), 10 kosov v kompletu

**4. Odobrene kombinacije**

Koda izdelka	Opis izdelka	Kategorija
30 00 00*	CleanAIR® AerGO®	TH3
81 00 00*	CleanAIR® Basic	TH3
63 00 00*	CleanAIR® Pressure	2A
67 00 00*	CleanAIR® Pressure Flow Master	3B
51 00 00*	CleanAIR® Chemical 2F	TH3

\*Vključno z vsemi izpeljanimi različicami

**Ta izdelek je odobren v skladu z Uredbo (EU) 2016/425 o osebni zaščitni opremi in, kot je bilo preizkušeno, izpolnjuje zahteve naslednjih standardov:**

EN 166:2002	Priglašeni organ za odobritev CE: ECS European Certification Service GmbH, Priglašeni organ 1883 Hüttfeldstraße 50, 73430 Aalen, Germany
EN 379+A1:2009	Priglašeni organ za odobritev CE: Occupational Safety Research Institute, v.v.i., Priglašeni organ 1024 Jeruzalémská 1283/9, 110 00, Prague 1, Czech Republic
EN 12941:1999 +A2:2009	
EN 14594:2019	

EN 175:1998	Priglašeni organ za odobritev CE: Zavod za preizkušanje in certificiranje třída Tomáše Bati 299, Louky, 763 02 Zlín, Češka republika Priglašeni organ 1023
EN 166:2001	

Izjava o skladnosti je na voljo na spletnem mestu:

<https://www.clean-air.cz/doc>

Označbe glede na EN 379 (4/5–8/9–13 AT 1/1/1/2/379 CE)	
CE 1883	Prepoznavanje priglašene organa za odobritev CE
4/5–8/9–14	4 – številka zaščitnega senčenja v odprtem stanju senčenja 5–8/9–13 – številke zaščitnega senčenja v zaprtem stanju senčenja
AT	Identifikacija proizvajalca (ANTRA TECHNOLOGIES CO. LTD)
1/1/1/1	optični razredi – optična kakovost/razpršenost svetlobe/homogenost/kotna odvisnost
EN 379	številka standarda

Označbe glede na EN 175 (EN 175 B CE)	
EN 175	številka standarda
B	ocena učinka (srednji energijski udar 120 m/s)
CE	simbol skladnosti
MS	Identifikacija proizvajalca (MALINA – Safety s.r.o.)

Oznake v skladu (nadomestna zunanja preklonna plošča 70 32 93) z: EN 166 (166 MS 1 B CE)/(AT 1B CE)	
MS (AT)	Identifikacija proizvajalca MALINA – Safety s.r.o. (ANTRA TECHNOLOGIES CO. LTD)
166	številka standarda
1	Optični razred 1
B	mehanska moč (visokohitrostni delci, srednji energijski udar)

CE	simbol skladnosti
Simboli v skladu (vizir TR1) z EN 166	
Skupni simboli:	
MS	Proizvajalec (MALINA – Safety s.r.o.)
1	Optični razred
FT	Zaščita pred visokohitrostnimi delci z nizkim energijskim udarom pri izrednih temperaturah
B	Zaščita pred visokohitrostnimi delci s srednjih energijskim udarom
K	Odpornost na površinske poškodbe zaradi drobnih delcev
N	Odpornost na megljenje leč

Prozoren (72 90 00) in rumen (72 90 01) zaščitni vizir:

2C	UV zaščita z dobro prepoznavo barv (EN 170)
1, 2	Številka senčenja

Vizirji s senčenjem 3 (72 90 03) in senčenjem 5 (72 90 05):

3; 5	Filter za varjenje – številka senčenja (EN 169)
2	UV zaščita – filter lahko vpliva na prepoznavo barv (EN 170)
3; 5	Številka senčenja (EN 170)

Ogrodje kapuce:

166	Standard EN 166
3; 4; 5	3 – Področje uporabe – tekočine 4 – Področje uporabe – veliki prašni delci 5 – Področje uporabe – plin in drobni prašni delci
5	Največje dovoljeno število na lestvici – varjenje (EN 169)
2–5	Največje dovoljeno število na lestvici – UV (EN 170)

**УПУТСТВО ЗА КОРИШЋЕЊЕ****Важно**

Прочитајте и запамтите следеће упутство пре употребе како бисте осигурали сопствену безбедност. Ако имате било каквих питања, обратите се произвођачу или дистрибутеру. Чувајте овај приручник ради каснијег подсећања. Шлем за заваривање би требало

користити само за намене које су наведене у овом упутству.

## 1. Увод

Када се користи према упутствима, CleanAIR® Omnira/Omnira air намењен је за заштиту очију и лица корисника од честица велике брзине. То је вишенаменски штит за лице који се једноставно може претворити у CleanAIR® Omnira COMBI/Omnira COMBI air професионалну маску за заваривање са преклопним штитником за заваривање.

CleanAIR® Omnira COMBI/Omnira COMBI air намењен је за заштиту лица и очију корисника од штетног зрачења, укључујући видљиву светлост, ултраљубичасте зраке (УВ), инфрацрвено зрачење (ИР) и вруће искре и варнице које настају као резултат електролучног заваривања и сечења као што су заваривање металним инертним гасом (MIG), металним активним гасом (MAG), волфрамом (TIG), електролучно заваривање обложеном електродом (SMAW), заваривање плазма луком, електролучно жлебљење угљичним електродама. Ова маска за заваривање се не препоручује за тешке радове заваривања изнад главе, ласерског заваривања или ласерског сечења.

CleanAIR® Omnira air/Omnira COMBI air прилагођен је за употребу са CleanAIR® електрично напајаним респираторима за пречишћавање ваздуха (у даљем тексту: ЕНППВ) или са апаратима за дисање за непрестани доток компримованог ваздуха (у даљем тексту: систем компримованог ваздуха) CleanAIR® и на тај начин пружа заштиту респираторног тракта.

CleanAIR® је систем личне заштите дисајних путева који се заснива на принципу надпритиска филтрираног ваздуха у зони дисања. Респиратор се поставља на појас корисника и филтрира ваздух који улази из околног окружења, а затим га кроз црево за ваздух доводи у заштитни шлем. Прекомерни притисак спречава да контаминанти доспеју у зону дисања. Овај благи надпритисак истовремено обезбеђује удобност корисника, чак и у случају дуготрајне употребе, јер корисник не мора да се напреже при дисању да би савладао отпор филтера.

## 2. Пре него што почнете да радите

### CleanAIR® Omnira COMBI/Omnira COMBI air

Уверите се да је маска правилно састављена и да потпуно блокира сваку неочекивану светлост. На предњој страни, светлост може ући у маску само кроз област за гледање на стаклу филтера за заваривање. Уверите се да је штитник за заваривање постављен у доњем положају пре него што почнете са заваривањем. Подесите покривало за главу како бисте осигурали максималну удобност и обезбедили највеће видно поље. Проверите одговарајући ниво затамњења за своје радове заваривања и у складу с тим прилагодите свој филтер за аутоматско затамњавање (изаберите одговарајући пасивни филтер за заваривање) — погледајте табелу са препорученим нивоима затамњења). Проверите да ли је главни заштитни визир неоштећен, чист и правилно постављен. Ако је визир оштећен, одмах га замените, или ако варнице приликом заваривања или огреботине отежавају вид. Проверите да ли су заштитне плоче неоштећене, чисте и правилно постављене. Ако је плоча оштећена, одмах је замените, или ако варнице приликом заваривања или огреботине отежавају вид. Проверите да ли је филтер за заваривање неоштећен и чист. Оштећен филтер за заваривање смањује заштиту и видљивост и мора се одмах заменити. Проверите да ли су маска за заваривање и покривало за главу неоштећени.

### CleanAIR® Omnira/Omnira air

Уверите се да јешти за лице правилно састављен. Подесите покривало за главу како бисте осигурали максималну удобност и обезбедили највеће видно поље. Проверите да ли је заштитни визир неоштећен, чист и правилно постављен. Ако је визир оштећен, одмах га замените, или ако варнице приликом заваривања или огреботине отежавају вид.

### УПОЗОРЕЊЕ — CleanAIR® Omnira COMBI/Omnira COMBI air, CleanAIR® Omnira/Omnira air

- Немојте користити CleanAIR® Omnira COMBI/Omnira COMBI air за заваривање ако је штитник за заваривање у горњем положају! Прозирни визир не штити од штетног зрачења.

- Користите само оригиналне CleanAIR®/AerTEC™ резервне делове и потрошни материјал. У случају недоумица, обратите се свом овлашћеном дистрибутеру. Употреба заменских компоненти или било којих измена које нису наведене у овом приручнику могу умањити заштиту и поништити рекламације по основу гаранције или довести до тога да производ не буде усклађен са класификацијама заштите и релевантним стандардима и сертификатима.
- Никада не стављајте маску или филтер за аутоматско затамњење на врућу површину.
- Изгребане или оштећене заштитне визире или плоче треба редовно мењати CleanAIR® оригиналним дијеловима. Пре употребе новог визира или заштитне плоче, обавезно уклоните додатну заштитну фолију са обе стране.
- Немојте користити каљене минералне филтере без одговарајуће заштитне фолије.
- Ако је заштитна плоча оштећена, одмах је замените, или ако варнице приликом заваривања или огреботине отежавају вид.
- Немојте излагати филтер за аутоматско затамњење течностима и заштитите га од прљавштине.
- Материјали који могу доћи у контакт са кожом корисника могу код осетљивих особа да изазову алергијске реакције.
- Маска за заваривање која се носи преко стандардних офталмолошких наочара може пренети удар и тако изазвати опасност за корисника.

### Ограничења употребе CleanAIR® Omnira COMBI air/Omnira air

Никада не користите маску у следећим окружењима и у следећим условима:

- ако је концентрација кисеоника у окружењу мања од 17%;
- у окружењу обогаћеном кисеоником;
- у експлозивној средини;
- у окружењу које представља непосредну претњу по живот и здравље.

Маска не штити од јаких удараца, експлозија или корозивних супстанци.

Немојте користити у срединама у којима корисник не зна врсту контаминације или њену концентрацију.

Немојте користити када је искључен респиратор за пречишћавање ваздуха или када је улазни отвор компримованог ваздуха

затворен! У том случају респираторни систем, пружа малу или никакву заштиту дисајних путева. Такође постоји ризик од накупљања велике концентрације угљен-диоксида (CO<sub>2</sub>) и недостатка кисеоника у делу који иде преко главе.

Померите се на безбедну локацију и предузмите одговарајуће мере када се током коришћења маске појави било који од следећих проблема:

- Ако респиратор или систем компримованог ваздуха престане с радом из било ког разлога, корисник мора без одлагања напустити контаминирано радно место.
- Ако при дисању осетите смрад, или иритацију или непријатан укус.
- Ако се не осећате добро или ако осетите мучнину.

Филтери намењени за задржавање чврстих и течних честица (честични филтери) не штите корисника од било каквих гасова. Филтери намењени за задржавање гасова не штите корисника од било каквих честица. На радном месту контаминираним са обе врсте загађивача, морају се користити комбиновани филтери.

## 3. Контрола и замена резервних делова

### Замена визира (\*СЛИКА У ПРИЛОГУ 1)

Померите браве визира са обе стране нагоре (откључавање) и скините визир. Ставите нови визир на исто место и померите браве са обе стране надолу (закључавање). Проверите да ли је визир исправно налегао.

### Замена преклопног штитника за заваривање (\*СЛИКА У ПРИЛОГУ 2)

Можете да скинете штитник за заваривање притиском на браве са обе стране маске док извучите штитник за заваривање. Поставите нови преклопни штитник за заваривање тако што ћете причврстити главне тачке окретних механизма у тачке за постављање штитника за лице.

### Како да надоградите свој Omnira штитник за брушење у Omnira COMBI маску за заваривање с преклопним штитником (СЛИКА У ПРИЛОГУ 3)

Тачке постављања преклопног штитника за заваривање су покривене округлим пластичним поклопцима са обе стране штитника за лице.

Можете их лако уклонити повлачењем. Поставите нови преклопни штитник за заваривање тако што ћете причврстити главне тачке окретних механизма у тачке за постављање штитника за лице.

#### **Замена заптивног дела за лице (\*СЛИКА У ПРИЛОГУ 4)**

Скините покривало за главу као што је описано у одељку „Замена покривала за главу”.

Одвртите оба спољна затезна дугмета и поравнајте механизме за постављање као што је приказано на слици 4.

Извучите пластични оквир заптивног дела за лице испод механизма за постављање са обе стране. Извучите пластични оквир заптивног дела за лице из клинова за блокирање. Почните са горњим делом, а затим наставите са доњим делом.

#### **Замена батерије (\*СЛИКА У ПРИЛОГУ 5)**

- Отворите задњи поклопац у смеру супротном од казальке на сату.
- Замените батерију новом.
- Окрените задњи поклопац у смеру казальке на сату.

#### **НИКАДА НЕМОЈТЕ БАЦАТИ КОРИШЋЕНЕ БАТЕРИЈЕ У КУЋНИ ОТПАД ЈЕР СУ ВЕОМА ТОКСИЧНЕ ПО ЖИВОТНУ СРЕДИНУ.**

Употребљене батерије увек правилно рециклирајте и останите „ЗЕЛЕНИ” приликом заваривања.

#### **Замена унутрашње заштитне плоче (\*СЛИКА У ПРИЛОГУ 6)**

- На средини доњег дела унутрашње заштитне плоче ставите свој нокат у жлеб и повуците је.
- Уметните нову унутрашњу заштитну плочу тако што ћете је гурнути у припремљене шине са обе стране филтера за аутоматско затамњење.

#### **Замена филтера за аутоматско затамњење — ФАЗ (\*СЛИКА У ПРИЛОГУ 7)**

- Помоћу одвијача уклоните поклопац са спољашњег дугмета „БРУШЕЊЕ”. Притисните дугме „БРУШЕЊЕ” тако да лако прође кроз рупу у маску.
- Отпустите задржавајућу опругу ФАЗ-а из

отвора и уклоните ФАЗ из припремљеног оквира у шкољци маске.

- Поставите ФАЗ у оквир и причврстите га притиском на задржавајућу опругу назад у отвор.
- Уметните дугме „БРУШЕЊЕ” назад кроз отвор на шкољци шлема и окрените га тако да поклопац може поново да се причврсти на дугме за „БРУШЕЊЕ”.

#### **Замена спољашње заштитне плоче (\*СЛИКА У ПРИЛОГУ 8)**

- Ставите палац у удубљење које се налази испод доњег дела заштитне плоче и извучите плочу.
- На обе стране ФАЗ отвора за филтер уметните нову заштитну плочу у жлебове тако што ћете је лагано савити.

#### **Подешавање МАСКЕ И ПОКРИВАЛА ЗА ГЛАВУ**

##### **Подешавање покривала за главу (\*СЛИКА У ПРИЛОГУ 9)**

Величина покривала за главу (обим главе) може се подесити окретањем задњег точкића како би одговарало било којој величини главе. Дубина покривала за главу може се подесити померањем четири вертикална каиша за главу. Да бисте ослободили каишеве за главу са покривала за главу, само извучите каишеве из осигуравајућих клинова. Закачите каишеве за главу за осигуравајуће клинове када постигнете оптималан положај.

##### **Замена покривала за главу (\*СЛИКА У ПРИЛОГУ 10)**

За замену покривала за главу притисните црне језичке на врху окретне тачке док померате покривало за главу унапред.

На окретној тачки гурните шине у жлеб како бисте уметнули ново покривало за главу. Обе стране морају бити подједнако позициониране.

##### **Подешавање нагиба (вертикалног угла гледања) (\*СЛИКА У ПРИЛОГУ 11)**

Нагиб се подешава са обе стране маске отпуштањем оба спољна затезна дугмета и ослобађањем полуге за подешавање са тренутног положаја и померањем на други положај. Када завршите, затегните спољно затезно дугме.

#### **Подешавање растојања (\*СЛИКА У ПРИЛОГУ 12)**

Подешава растојање између лица и филтера за аутоматско затамњење притиском на црне језичке на врху окретне тачке док померате кацигу напред или назад. Ослободите језичке када постигнете оптималан положај. Обе стране морају бити подједнако позициониране.

#### **Подешавање протока ваздуха (\*СЛИКА У ПРИЛОГУ 13)**

CleanAIR® Omnira COMBI air/Omnira air је опремљен напредним системом за регулацију протока ваздуха унутар маске. Унутар маске постоје три излаза за проток ваздуха. Главни излаз се налази на дну шлема, где ваздух директно долази до уста корисника. Смер ваздушне струје се може подесити окретањем контролног дугмета са спољашње стране маске. СЛИКА 13а, Друга два излаза налазе се у горњем делу маске. Интензитет струјања ваздуха се може регулисати померањем два дугмета клизача лево и десно. СЛИКА 1b

#### **Замена комплета за постављање покривала за главу (\*СЛИКА У ПРИЛОГУ 14)**

Одвртите оба спољна затезна дугмета. Извадите комплет за постављање са маске за заваривање. У маску за заваривање поставите нове комплете за постављање са навртком квадратног облика у округли отвор маске са обе стране. Завртите оба спољна затезна дугмета у навртку квадратног облика комплета за постављање, али немојте их до краја затегнути. У отвор за подешавање нагиба уметните клин полуге за подешавање нагиба и затегните затезно дугме на једној страни, урадите исто на другој страни и користите исти отвор за подешавање нагиба (СЛИКА 11).

#### **Подешавање филтера за аутоматско затамњење (\*СЛИКА У ПРИЛОГУ 15)**

##### **УКЉУЧЕНО/ИСКЉУЧЕНО**

- Соларна јединица се аутоматски укључује када је изложена светлости.
- Притисните било које дугме да бисте проверили да ли стакло ради исправно и да бисте активирали подешавања режима.

##### **КОНТРОЛА ЗАТАМЊЕЊА**

- Притисните дугме „М” (7), док индикатор режима не буде на затамњењу (3), ЛЕД екран

(6) тада приказује број тренутног затамњења.

- Притисните дугме „+” (8) и дугме „-” (9) да бисте подесили жељени број затамњења.
- За пребацивање између два опсега затамњења 5—8 и 9—13, притисните и држите било које дугме „М” (7), „+” (8), „-” (9) у трајању од 3 секунде.
- Када промените опсег, користите тастере „+” (8) и „-” (9) да бисте подесили жељено затамњење.

##### **КОНТРОЛА ОДЛАГАЊА**

- Притисните дугме „М” (7), док индикатор режима не буде на одлагању (4), ЛЕД екран (6) тада приказује број тренутног одлагања.
- Притисните дугме „+” (8) и дугме „-” (9) да бисте подесили жељени број одлагања. Време одлагања се може подесити са 1 (0,1 секунди) — 9 (0,9 секунди).

##### **КОНТРОЛА ОСЕТЉИВОСТИ**

Притисните дугме „М” (7), док индикатор режима не буде на осетљивости (2), ЛЕД екран (6) тада приказује тренутно подешавање осетљивости.

Притисните дугме „+” (8) и дугме „-” (9) да бисте подесили жељени ниво осетљивости. Осетљивост може да се подеси од 1 до 9. Већи број значи већу осетљивост.

##### **Смернице за осетљивост:**

Подешавање осетљивости се користи да пренесе функцији аутоматског затамњевања стакла колико осетљиво треба да реагује на лук за заваривање и сметње. Због различитих радних окружења и својстава процеса заваривања могу бити потребна подешавања. Осетљивост се одређује према следећим факторима: примене, интензитет примена, сметње:

**Примене** (стабилан лук, као што је DC TIG, нестабилан лук, MMA/STICK, MIG, плазма итд.)

**Интензитет примена** (екстремно низак, низак-средњи, висок-средњи)

**Сметње** (јака директна сунчева светлост, јака флуоресцентна светла, оближњи лук за заваривање итд.)

##### **Подешавање осетљивости**

**1~2** Подешавање најмање осетљивости — за примену при високом напону и нестабилном

луку, у окружењима са јаким сметњама.

**3~4** За примену при ниским напону и нестабилном луку, у окружењима са јаким сметњама.

**5~6** Подразумевана поставка — користи се за већину типова заваривања, у затвореном и на отвореном под нормалном околном светлошћу и/или малим сметњама.

**7~8** За примене при ниском напону или стабилном луку, као што је DC TIG.

**9** Подешавање највеће осетљивости — погодно за TIG заваривање при веома ниском напону или заваривање у ком је део лука склоњен од погледа. Стакло је веома осетљиво и може се затамнити због јаког околног светла или сметњи.

Када нисте сигурни који број да користите, практично правило је да прво подесите већи број, ако сметње постоје, смањујте један по један број све док нема сметњи за стакло.

За препоручени избор нивоа затамњења погледајте табелу (\*СЛИКА 16)

## ОБАВЕШТЕЊЕ

**У неким ретким екстремним случајевима, може бити потребно смањење сметњи да би стакло са аутоматским затамњавањем правилно функционисало. За TIG и апликације са стабилнијим луком потребне су више поставке осетљивости. Нивои затамњења су дати само као водич и могу се мењати у складу са индивидуалним потребама.**

## БРУШЕЊЕ

Притисните дугме „М“ (7), док се индикатор режима не пребаци на „Брушење“ (1), маска је подешена на режим брушења. Или, притисните дугме за брзи приступ „БРУШЕЊЕ“ (10) да бисте пребацили стакло између режима „брушење“ и „без БРУШЕЊА“.

**Упозорење:** Када је стакло у режиму „БРУШЕЊЕ“, оно неће реаговати ни на један лук за заваривање. Пре почетка заваривања, уверите се да није у режиму „БРУШЕЊЕ“.

**Напомена:** Режим „БРУШЕЊЕ“ ће се аутоматски деактивирати након 30 минута од активације. Користите тастер за брзи приступ „БРУШЕЊЕ“ да бисте га поново активирали.

## ИНДИКАТОР МАЛЕ СНАГА

Ако индикатор празне батерије (5) трепери једном на сваке 3 секунде, батерије су празне и треба их одмах заменити.

## Чишћење и одржавање

Век трајања маске и визира зависи од многих фактора, као што су: хладноћа, топлота, хемикалије, сунчева светлост и неправилна употреба. Маску треба свакодневно проверавати због могућег оштећења унутрашње и спољашње структуре. Пажљива употреба и правилно одржавање маске за заваривање продужава њен радни век и побољшава вашу сигурност!

### Чишћење:

- Чишћење мора да се обавља у просторији са добром вентилацијом. Избегавајте удисање штетне прашине накупљене на појединачним деловима!
- Очистите маску за заваривање благим сапуном и млаком водом. Немојте користити раствараче. Очистите ФАЗ чистом марицом која не оставља длачице или меком крпом.
- Немојте урањати ФАЗ у воду нити га директно прскати течностима. Чувајте опрему у чистом, сувом окружењу без прашине на собној температури.
- Немојте користити машине за прање судова или сушење.

### Чување и рок трајања

Маску CleanAIR® Omnira air/Omnira COMBI чувајте на сувом и чистом месту, на собној температури, заштићену од директне сунчеве светлости (са температурним опсегом од -10°C до +55 °C и релативном влажношћу између 20 и 95%). Дуготрајно складиштење на температурама изнад 45 °C може смањити век трајања батерије.

Шифра производа	Опис производа
40 31 00	Штит за лице Omnira, без довода за ваздух
70 31 00	Штит за лице Omnira, са доводом за ваздух

40 32 01	Маска за заваривање CleanAIR® Omnira COMBI, 5—8/9—14 без довода за ваздух
40 32 00	Маска за заваривање CleanAIR® Omnira COMBI без довода за ваздух, без филтера за аутоматско затамњење
40 32 97	Шкољка маске CleanAIR® Omnira COMBI без довода за ваздух, без филтера за аутоматско затамњење
70 32 01	Маска за заваривање CleanAIR® Omnira COMBI, 5—8/9—14 са доводом за ваздух
70 32 97	Маска за заваривање CleanAIR® Omnira COMBI, 5—8/9—14, са покривалом за главу, без филтера за аутоматско затамњење

### Резервни делови, додаци:

Шифра производа	Опис производа
72 90 00	Резервни заштитни визир TR1, прозиран
72 90 01	Резервни заштитни визир TR1, жут
72 90 90	Резервни заштитни визир TR1, прозиран, аРА, отпоран на хемикалије
72 91 00	Резервни заштитни визир CR1, прозиран CP
72 90 03	Резервни заштитни визир TR1, затамњење 3
72 90 05	Резервни заштитни визир TR1, затамњење 5
70 32 93	Резервни преклопни штитник за заваривање CleanAIR® Omnira COMBI, компатибилан са пасивним филтером
70 32 92	Резервни преклопни штитник за заваривање CleanAIR Omnira COMBI, компатибилан са филтер за аутоматско затамњење S60F

70 30 60	Заптивни део за лице CleanAIR® VERUS air, Omnira air
70 30 71	Заштитни поклопац за главу, отпоран на пламен (Verus, Omnira)
70 30 72	Заштитни поклопац за врат, отпоран на пламен (Verus, Omnira)
70 30 73	Заштитни поклопац за главу и врат, отпоран на пламен (Verus, Omnira)
72 00 10	VariGEAR удобно, покривало за главу укљ. траку за зној
72 00 15	VariGEAR знојница (2 паковања)
72 00 17	VariGEAR комплет за удобност (комплет трака за зној и пуњење)
72 00 14	Задње пуњење VariGEAR
72 00 16	Горње пуњење VariGEAR
40 51 61	Филтер за аутоматско затамњење AerTEC S60F, 3/5—8/9—14 за дизање
13 51 60	Батерија 3V за AerTEC филтер за аутоматско затамњење S60
70 40 80	Спољашња заштитна плоча (VERUS, Omnira COMBI, CA-40), паковање од 10 ком.
*100/65	Унутрашња заштитна плоча (VERUS, Omnira COMBI, Summit), паковање од 10 ком.
72 03 20 /10	Заштитна фолија за визир CR1 (UniMask, Omnira), паковање од 10 ком.

## 4. Дозвољене комбинације

Шифра производа	Опис производа	Класа
30 00 00*	CleanAIR® AerGO®	TH3
81 00 00*	CleanAIR® Basic	TH3
63 00 00*	CleanAIR® Pressure	2A
67 00 00*	CleanAIR® Pressure Flow Master	3B
51 00 00*	CleanAIR® Chemical 2F	TH3

\* укључујући све изведене варијанте

**Овај производ је одобрен да буде у складу са Уредбом (ЕУ) 2016/425 о ЛЗО**

**и како је тестирано испуњава захтеве следећих стандарда:**

EN 166:2002	Тело обавештено ради издавања CE одобрења: ECS European Certification Service GmbH, Notified body 1883
EN 379+A1:2009	Hüttfeldstraße 50, 73430 Aalen, Немачка
EN 12941:1999 +A2:2009	Тело обавештено ради издавања CE одобрења: Occupational Safety Research Institute, v.v.i., Notified body 1024
EN 14594:2019	Jeruzalémská 1283/9, 110 00, Праг 1, Чешка Република
EN 175:1998	Тело обавештено ради издавања CE одобрења: Institute for testing and certification
EN 166:2001	třída Tomáše Bati 299, Louky, 763 02 Zlín, Чешка Обавештено тело 1023

Изјава о усклађености је доступна на:  
<https://www.clean-air.cz/doc>

Ознаке у складу са EN 379 (4/5—8/9—13 AT 1/1/1/2/379 CE)	
CE 1883	идентификација тела обавештеног ради издавања CE одобрења
4/5—8/9—14	4 — број заштитног затамњења у активаном статусу затамњења 5—8/9—13 — број заштитног затамњења у неактиваном статусу затамњења
AT	идентификација произвођача (ANTRA TECHNOLOGIES CO. LTD)
1/1/1/1	оптичке класе — оптички квалитет/расипање светлости/хомогеност/зависност од нагибног угла
EN 379	број стандарда

Ознаке у складу са EN 175 (EN 175 B CE)

EN 175	број стандарда
B	класа удара (удар са средњом енергијом 120 m/s)
CE	симбол усклађености
MS	идентификација произвођача (MALINA — Safety s.r.o.)

Ознаке у складу (резервна спољна преклопна плоча 70 32 93) са: EN 166 (166 MS 1 B CE)/(AT 1B CE)

MS (AT)	идентификација произвођача MALINA — Safety s.r.o. (ANTRA TECHNOLOGIES CO. LTD)
166	број стандарда
1	оптичка класа 1
B	механичка чврстоћа (честице велике брзине, удар са средњом енергијом)
CE	симбол усклађености

Симболи у складу (визир TR1) са EN 166  
Уобичајени симболи:

MS	Произвођач (MALINA — Safety s.r.o.)
1	Оптичка класа
FT	Заштита од честица велике брзине и ниског енергетског утицаја при екстремним температурама
B	Заштита од честица велике брзине и средњег енергетског утицаја
K	Отпорност на оштећење површине финим честицама
N	Отпорност на замагљивање окулара

Провидни (72 90 00) и жути (72 90 01) заштитни визири:

2C	УВ заштита са добрим препознавањем боја (EN 170)
1, 2	Број затамњења

Визир са затамњењем 3 (72 90 03) и затамњењем 5 (72 90 05):

3; 5	Филтер за заваривање — број затамњења (EN 169)
2	UV заштита — филтер може утицати на распознавање боја (EN 170)
3; 5	Број затамњења (EN 170)

Оквир маске:

166	Стандард EN 166
3; 4; 5	3 — Подручје употребе — течности 4 — Подручје употребе — велике честице прашине 5 — Подручје употребе — гасови и ситне честице прашине
5	Највећи дозвољени број на скали — заваривање (EN 169)
2—5	Највећи дозвољени број на скали — УВ (EN 170)

**АНВАНДАРМАНАЛ**

**Виктор**

Фор дин сáкерхетс skull бóр ду лáса оч коmma иháг инструktionerna недан иннан ду анвáндер продуктен. Ом ду хар фрáгор, контакта тиллverkaren eller дин áтерфóрсáлjаре. Beháll manualen фóр фрamtida брук. Svetshjálmen фáр endast анвáндас фóр де áндамáл сом бeскривс и дeнна manual.

**1. Интродукцион**

Вид анвáндning и енлигхет мед дeсса анвисningar áр CleanAIR® Omnira/Omnira air designad фóр атт skydda анвáндарeнс óгон оч ансикте mot partiklar мед хóг hastighet. Det áр ен skyddande ансиктсмаск сом áр лáтт атт конвертера тилл ден professionella svetshjálmen мед uppfállbart svetsskydd CleanAIR® Omnira COMBI/Omnira COMBI air.

CleanAIR® Omnira COMBI/Omnira COMBI air áр designad фóр атт skydda анвáндарeнс óгон оч ансикте mot skadlig strålning, inklusive synligt ljus, ultraviolet [UV], infraröd [IR] strålning оч heta gnistor оч stánk фрån báгsvetsning оч skárfillámpningar сом MIG, MAG, TIG, SMAW, plasmabáгsvetsning, kolbáгsvetsning. Denna svetshjálм recommenderas inte фóр svetsning av tungt gods över huvudhöjd, lasersvetsning eller laserskárning.

CleanAIR® Omnira air/Omnira COMBI air áр anpassad фóр анвáндning мед eldrivna luftrenande respiratorer [и фortsáтtingen PAPP] CleanAIR® eller мед andningsapparater мед kontinuerligt flöde av komprimerad luft [и фortsáтtingen "tryckluftssystemet CleanAIR®"] оч сом sálunda skyddar luftvägarna.

CleanAIR® áр ett personligt andningsskyddssystem baserat på konceptet med ett övertryck av filtrerad

luft и andningsområdet. Andningsapparaten placeras på bärarens bälte оч filtrerar luften сом тас ин фрån omgivningen оч levereras sedan genom luftledningen тилл skyddshjálmen. Övertrycket фórhindrar фóroreningar фрån атт komma ин и andningsregionen. Det milda övertrycket hjálper på samma gång анвáндарeн атт andas bekvämt, áven under längre анвáндningstillfällen, då анвáндарeн inte behóver anstránga sig фóр атт andas genom filtret.

**2. Innan du бóрjар арbeta**

**CleanAIR® Omnira COMBI/Omnira COMBI air**

Се тилл атт hjálmen áр korrekt monterad оч атт ден helt blockerar allt oavsiktligt ljus. Framifrån ska ljus bara komma ин и hjálmen genom siktområdet и svetsfiltret. Се тилл атт svetskyddet áр и det nedre láget иннан ду бóрjар svetsa. Justera huvudenheten фóр атт гóра det så bekvämt сом мóжligt оч sákerställa största мóжliga synfált. Kontrollera ден фóreskrivna mörkhetsnivån фóр дин svetstillámpning оч justera ditt filter med automatisk nedblándning и енлигхет мед detta [välj lámpligt passivt svetsfilter], се tabellen med rekommenderade toningsnivåer. Се тилл атт det huvudsakliga skyddande visiret áр oskadat, rent оч korrekt installerat. Byt ut visiret direkt om det skadas, eller om stánk eller repor reducerar synfáltet. Се тилл атт skyddsplåtarna áр oskadade, rena оч korrekt installerade. Byt ur plåtar direkt om де skadas, eller om stánk eller repor reducerar synfáltet. Kontrollera атт svetsfiltret áр oskatt оч rent. Ett skadat svetsfilter minskar skyddet оч sikten оч måste omedelbart bytas ut. Inspektera атт svetshjálmen оч huvudenheten áр oskadade.

**CleanAIR® Omnira/Omnira air**

Се тилл атт ден skyddande ансиктсмаскен áр korrekt monterad. Justera huvudenheten фóр атт гóра det så bekvämt сом мóжligt оч sákerställa största мóжliga synfált. Се тилл атт det skyddande visiret áр oskadat, rent оч korrekt installerat. Byt ut visiret direkt om det skadas, eller om stánk eller repor reducerar synfáltet.

**WARNING – CleanAIR® Omnira COMBI/Omnira COMBI air, CleanAIR® Omnira/Omnira air**

- Анвáнд inte CleanAIR® Omnira COMBI/Omnira COMBI air фóр svetsning om svetskyddet áр и det övre láget! Det transparenta visiret skyddar inte mot skadlig strålning.

- Använd endast reservdelar och förbrukningsartiklar som är original från CleanAIR®/AerTEC™. Om det finns tveksamheter, kontakta er auktoriserade distributör. Användning av ersättningsdelar eller modifikationer som inte specificeras i denna manual kan försämra skyddet och göra garantin ogiltig eller få produkten att inte längre leva upp till skyddsklassifikationer och relevanta standarder och certifikat.
- Placera aldrig hjälmen eller svetsfiltret med automatisk nedbländning på en varm yta.
- Repade eller skadade skyddsvisir eller plåtar ska bytas ut regelbundet med original från CleanAIR®. Innan du använder ett nytt visir eller ny skyddsplåt, se till att ta bort eventuell extra skyddsfolie från båda sidor.
- Använd inte härdade mineralfilter utan lämpliga skyddsfolier.
- Byt ur skyddsplåtar direkt om de skadas, eller om stänk eller repor reducerar synfältet.
- Utsätt inte svetsfiltret med automatisk nedbländning för vätskor och skydda det från smuts.
- Material som kan komma i kontakt med bärarens hud kan orsaka allergiska reaktioner hos mottagliga individer.
- Svetshjälmsom bärs över oftalmiska standardglasögon kan överföra stötar och sålunda utgöra en risk för bäraren.

### **Begränsningar vid användning av CleanAIR® Omnira COMBI air/Omnira air**

Använd aldrig hjälmen i följande miljöer och under följande förhållanden:

- Om luftens syrehalt ligger under 17 %.
- I syreberikade miljöer.
- Där explosionsrisk råder.
- I miljöer som utgör ett omedelbart hot mot liv och hälsa.

Hjälmen skyddar inte mot hårda stötar, explosioner eller frätande ämnen.

Använd inte i miljöer där användaren inte känner till typen av förorening eller koncentration.

Använd inte när den luftrenande andningsapparaten är avstängd eller när tryckluftsinloppet är stängt! I detta fall ger andningssystemet litet eller inget andningsskydd. Det finns också risk för en hög koncentration av koldioxiduppbbyggnad (CO<sub>2</sub>) och syrebrist som uppstår inuti hjälmen.

Ta dig till en säker plats och vidta lämpliga åtgärder om följande problem uppstår medan

hjelmen används:

- Om PAPR eller tryckluftssystemet upphör att fungera av någon anledning, måste användaren omedelbart lämna den förorenade arbetsplatsen.
- Om du upplever dålig lukt, irritation eller obehaglig smak vid andning.
- Om du mår illa.

Filter som utformats för att filtrera fasta eller flytande partiklar [partikelfilter] skyddar inte användaren mot gaser. Filter som utformats för att filtrera gaser skyddar inte användaren mot partiklar. Kombinerade filter måste användas på arbetsplatser som är kontaminerade med båda typerna av föroreningar.

### **3. Kontroll och byte av reservdelar**

#### **Byte av visiret [\*PICTURE ANNEX 1]**

Dra upp visirlåsen på båda sidor (lås upp dem) och ta bort visiret. Placera det nya visiret på samma plats och spänn fast de båda låsen igen (så att de låses). Kontrollera att visiret sitter som det ska.

#### **Byte av det uppfällbara svetssskyddet [\*BILDBILAGA 2]**

Du kan ta bort svetssskyddet genom att trycka på låsknapparna på båda sidor av hjälmen medan du drar ut svetssskyddet. Installera det nya uppfällbara svetssskyddet genom att klicka i vridmekanismerna i fästpunkterna på ansiktsmasken.

#### **Så här uppgraderar du slipansiktsmasken Omnira till den uppfällbara svetshjälmen Omnira COMBI (BILDBILAGA 3)**

Fästpunkterna för det uppfällbara svetssskyddet täcks av runda plastskydd på båda sidor av ansiktsmasken. Du kan lätt ta bort dem genom att dra utåt. Installera ett nytt uppfällbart svetssskydd genom att klicka i vridmekanismerna i fästpunkterna på ansiktsmasken.

#### **Byte av ansiktsmask [\*BILDBILAGA 4]**

Ta bort huvudstycket enligt beskrivning i avsnittet "Byte av huvudenhet".

Lossa spänningsvreden på båda sidor och rikta in monteringsmekanismerna som det visas på bild 4.

Dra ut ansiktsmaskens plastram under monteringsmekanismerna på båda sidor. Klicka ut ansiktsmaskens plastram från låsstiften.

Börja med den övre delen och fortsätt med den nedre.

#### **Byte av batteri [\*BILDBILAGA 5]**

- Öppna den bakre luckan moturs.
- Byt ut batteriet mot ett nytt.
- Vrid tillbaka luckan medurs.

#### **LÄGG ALDRIG ANVÄNDA BATTERIER I HUSHÅLLSSOPORNA, DE ÄR MYCKET GIFTIGA FÖR MILJÖN.**

Återvinn alltid batterier på rätt sätt och förbli GRÖN när du svetsar.

#### **Byte av inre skyddsplåt [\*BILDBILAGA 6]**

- Sätt din nagel i spåret mitt på den nedre delen av den inre skyddsplåten och dra ut den.
- För in en ny skyddsplåt genom att föra in den i spåren på sidorna av ADF.

#### **Byte av ADF [\*BILDBILAGA 7]**

- Ta bort skyddet för den yttre "GRIND"-knappen med en skruvmejsel. Vrid "GRIND"-knappen så att den enkelt passerar genom hålet in i hjälmen.
- Lossa fjädern som håller ADF på plats från facket och ta bort ADF:en från ramen inne i hjälmskalet.
- För in ADF:en i ramen och sätt fast den genom att tryck tillbaka fjädern i facket.
- För "GRIND"-knappen tillbaka genom hålet i hjälmskalet och vrid den så att dess skydd går att fästa på den igen.

#### **Byte av yttre skyddsplåt [\*BILDBILAGA 8]**

- Placera din tumme i en inbuktning nedanför den nedre delen av skyddsplåten och dra ut plåten.
- För in den nya skyddsplåten i spåren på sidan av ADF-filteröppningen genom att böja den lite.

#### **Justering av HJÄLM OCH HUVUDENHET**

##### **Justering av huvudenhet [\*BILDBILAGA 9]**

Du kan justera storleken för huvudstycket (huvudets omkrets) genom att vrida på den bakre ratten så att den passar din huvudstorlek. Djupet för huvudstycket går att justera genom att positionera om de fyra vertikala huvudremmarna. Du lossar huvudremmarna från huvudstycket genom att dra ut remmarna från stiftlåsen. Fäst remmarna på stiftlåsen igen när du uppnått optimal position.

#### **Byte av huvudenhet [\*BILDBILAGA 10]**

När du ska byta ut huvudstycket ska du trycka på de svarta flikarna ovanpå vridpunkten medan du för huvudstycket framåt.

För in det nya huvudstyckets skenor i spåret på vridpunkten. Båda sidor måste positioneras på samma sätt.

#### **Lutningsjustering (vertikal visningsvinkel) [\*BILDBILAGA 11]**

Lutningen justeras på båda sidor av hjälmen genom att du lossar det utvändiga spänningsvredet och lossar justeringsspaken från dess nuvarande position och flyttar den till en annan. Dra åt spänningsvredet när du är klar.

#### **Avståndsjustering [\*BILDBILAGA 12]**

Justera avståndet mellan ansiktet och ADF genom att trycka på de svarta flikarna ovanpå vridpunkten medan du för hjälmen framåt eller bakåt. Släpp flikarna när du uppnår optimal position. Båda sidor måste positioneras på samma sätt.

#### **Justering av luftflödesriktning [\*BILDBILAGA 13]**

CleanAIR® Omnira COMBI air/Omnira air är utrustat med ett avancerat system för luftflödesreglering inuti hjälmen. Det finns tre luftflödesutgångar inuti hjälmen. Den huvudsakliga utgången sitter vid nederdelen av hjälmen och levererar luften direkt mot användarens mun. Luftströmmens riktning går att justera genom att vrida på kontrollvredet utanpå hjälmen. BILD 13a De två andra utgångarna sitter på hjälmens övre del. Luftströmmens intensitet går att reglera genom att flytta de två skjutreglagen åt vänster och höger. BILD 1b

#### **Byte av huvudenhetens fästansordning [\*BILDBILAGA 14]**

Skruva ut de båda spänningsvreden på hjälmens sidor. Ta bort fästansordningen från svetshjälmen. Placera den nya fästansordningen i svetshjälmen med den fyrkantiga muttern i det runda hålet på hjälmens båda sidor. Skruva i spänningsvredet i den fyrkantiga muttern på fästansordningens båda sidor, men dra inte åt helt ännu. Sätt i justeringsspakens stift i ett lutningsinställningshål och dra åt spänningsvredet på ena sidan, gör sedan samma sak på andra sidan med motsvarande lutningshål

(BILD 11).

## Justering av ADF-inställning [\*BILDOBILAGA 15]

### PÅ/AV

- Solcellsenheten aktiveras automatiskt när den exponeras för ljus.
- Tryck på någon knapp för att kontrollera om linsen fungerar som den ska och för att aktivera Lägesjusteringar.

### INSTÄLLNING AV TONING

- Tryck på knappen "M" [7] tills lägesindikatorn är på Toning [3], nu visar LED-skärmen [6] aktuell toningsgrad.
- Tryck på knappen "+" [8] och "-" [9] för att ställa in önskad toningsgrad.
- Om du vill växla mellan de två toningsområdena 5–8 och 9–13 ska du trycka på en knapp "M" [7], "+" [8], "-" [9] i 3 sekunder.
- När området har växlats ska du använda knappen "+" [8] och "-" [9] för att ställa in önskad toning.

### INSTÄLLNING AV FÖRDRÖJNING

- Tryck på knappen "M" [7] tills lägesindikatorn är på Fördröjning [4], nu visar LED-skärmen [6] aktuell fördröjningsinställning.
- Tryck på knappen "+" [8] och "-" [9] för att ställa in önskad fördröjningsinställning. Fördröjningstiden går att ställa in från 1 [0,1 sekunder] – 9 [0,9 sekunder].

### INSTÄLLNING AV KÄNSLIGHET

Tryck på knappen "M" [7] tills lägesindikatorn är på Känslighet [2], nu visar LED-skärmen [6] aktuell känslighetsinställning.

Tryck på knappen "+" [8] och "-" [9] för att ställa in önskad känslighetsnivå. Känsligheten går att ställa in från 1 till 9. Högre siffra innebär högre känslighet.

### Riktlinjer för känslighet:

Känslighetsinställningar används för att tala om för den automatiska nedbländningslinsen hur den ska bemöta svetsbågen och interferenser. På grund av olika arbetsmiljöer och egenskaper för svetsprocesser kan det bli nödvändigt att göra justeringar. Känsligheten ska bestämmas av följande faktorer: tillämpningar, strömstyrka i tillämpningar, interferens:

**Tillämpningar** (stabil båge, såsom DC TIG, ej stabil båge, MMA/STICK, MIG, plasma osv.)

**Strömstyrka för tillämpningar** (extremt låg, låg-medium, medium-hög)

**Interferens** (direkt starkt solljus, starkt fluorescerande ljus, svetsbåge i närheten osv.)

### Känslighetsinställningar

**1-2** Den minst känsliga inställningen, för ej stabila svetsbågar med hög strömstyrka i miljöer med stark interferens.

**3-4** För ej stabila svetsbågar med låg strömstyrka i miljöer med stark interferens.

**5-6** Standardinställning, används för de flesta typer av svetsning, inomhus och utomhus under normala ljusförhållanden och/eller låg interferens.

**7-8** För svetsning med låg strömstyrka eller stabila svetsbågar, såsom DC TIG.

**9** Den känsligaste inställningen, lämplig för TIG-svetsning vid mycket låg strömstyrka eller svetsning där delar av bågen ligger utanför synfältet. Linsen är mycket känslig och kan bli mörk på grund av stark belysning i omgivningen eller interferens.

När du är osäker ska du börja med en högre inställning och sedan gå neråt steg för steg tills linsen inte påverkas.

Rekommenderade toningsnivåer finns i tabellen [\*BILD 16]

### OBS!

**I vissa extrema fall kan reduktion av interferensen krävas för att den automatiska toningen av linsen ska fungera ordentligt. TIG och tillämpningar med stabilare båge kräver högre känslighetsinställningar. Toningsnivåer anges som riktlinjer och kan varieras för att passa individuella behov.**

### SLIPA

Tryck på knappen "M" [7] tills lägesindikatorn är på "Grind" [1] och hjälmen är inställd på slipningsläge. Eller tryck på snabbåtkomstknappen "GRIND" [10] för att växla lins mellan lägena "GRIND" och "non-GRIND".

**Varning:** När linsen är i läget "GRIND" reagerar den inte på någon svetsbåge. Se till att hjälmen inte är i läget "GRIND" innan du börjar svetsa.

**Märk:** Läget "GRIND" inaktiveras automatiskt 30 minuter efter aktivering. Använd

snabbåtkomstknappen GRIND för att aktivera igen.

### INDIKATOR FÖR LÅG STRÖMNING

Om indikatorn för låg batterinivå [5] blinkar var 3:e sekund är batterierna nästan slut och måste bytas ut omedelbart.

### Rengöring och underhåll

Hjälmens och visirens livslängd påverkas av många faktorer, till exempel: kyla, värme, kemikalier, solljus eller felaktig användning. Hjälmen ska kontrolleras dagligen för skador på både in- och utsida. Försiktig användning och korrekt underhåll av svets hjälmen förlänger dess livslängd och förbättrar din säkerhet!

### Rengöring:

- Rengöring måste ske i ett väl ventilerat utrymme. Undvik att andas in skadligt damm som lagt sig på enskilda delar!
- Rengör svets hjälmen med mild tvål och ljummet vatten. Använd inte lösningsmedel. Rengör ADF:en med en ren, luddfri pappersnäsduk eller mjuk trasa.
- Dränk inte ADF i vatten och spreja den inte direkt med vätskor. Förvara den i en ren, torr och dammfri miljö vid rumstemperatur.
- Använd ej diskmaskin eller tork!

### Förvaring och hållbarhet

Förvara CleanAIR® Omnira air/Omnira COMBI in i ett torrt och rent utrymme vid rumstemperatur, undvik direkt solljus (mellan -10 °C och +55 °C med relativ fuktighet mellan 20 och 95 %). Långvarig förvaring i temperaturer över 45 °C kan minska batteriets livslängd.

Produktkod	Produktbeskrivning
40 31 00	Skyddande ansiktsmask Omnira, utan luftdistribution
70 31 00	Skyddande ansiktsmask Omnira, med luftdistribution
40 32 01	Svetshjälmen CleanAIR® Omnira COMBI, 5–8/9–14, utan luftdistribution
40 32 00	Svetshjälmen CleanAIR® Omnira COMBI, utan luftdistribution, utan ADF

40 32 97	Hjälmskalet CleanAIR® Omnira COMBI, utan huvudenhet, utan luftdistribution, utan ADF
70 32 01	Svetshjälmen CleanAIR® Omnira air COMBI, 5–8/9–14, med luftdistribution
70 32 97	Svetshjälmen CleanAIR® Omnira air COMBI, 5–8/9–14, med huvudenhet, utan ADF

### Reservdelar, tillbehör:

Produktkod	Produktbeskrivning
72 90 00	Reservvisir TR1, genomskinligt
72 90 01	Reservvisir TR1, gult
72 90 90	Reservvisir TR1, transparent, aPA, kemiskt resistent
72 91 00	Reservvisir CR1, transparent CP
72 90 03	Reservvisir TR1, toningsgrad 3
72 90 05	Reservvisir TR1, toningsgrad 5
70 32 93	Uppfällbart reservsvetsskydd CleanAIR® Omnira COMBI, kompatibelt med passivt filter
70 32 92	Uppfällbart reservsvetsskydd CleanAIR Omnira COMBI, kompatibelt med ADF S60F
70 30 60	Ansiktsmasken CleanAIR® VERUS air, Omnira air
70 30 71	Skyddande huvudtäckning, flambeständig (Verus, Omnira)
70 30 72	Skyddande halstäckning, flambeständig (Verus, Omnira)
70 30 73	Skyddande huvud- och halstäckning, flambeständig (Verus, Omnira)
72 00 10	VariGEAR Comfort, huvudenhet inkl. svettband
72 00 15	VariGEAR svettband (paket med 2)
72 00 17	VariGEAR Comfort-set (set med svettband och stoppning)
72 00 14	Bakre stoppning VariGEAR
72 00 16	Övre stoppning VariGEAR
40 51 61	Svetsfilter med automatisk nedbländning AerTEC S60F, 3/5–8/9–14, uppfällbart
13 51 60	Batteri 3V för AerTEC S60 ADF



monte edildiğinden emin olun. Maksimum konfor sağlamak ve en geniş görüş alanına sahip olmak için kask tertibatını ayarlayın. Koruyucu vizörün hasarsız, temiz ve doğru takılmış olduğunu kontrol edin. Hasar görmüşse, lekeler ya da çizikler görüşü azaltıyorsa, vizörü derhal değiştirin.

### **UYARI – CleanAIR® Omnira COMBI / Omnira COMBI air, CleanAIR® Omnira / Omnira air**

- Kaynak siperi üst konumdaysa, kaynak için CleanAIR® Omnira COMBI / Omnira COMBI air ürününü kullanmayın! Şeffaf vizör zararlı radyasyona karşı koruma sağlamaz.
- Yalnızca orijinal CleanAIR® / AerTEC™ yedek parçalarını ve sarf malzemelerini kullanın. Herhangi bir şüphe durumunda, lütfen yetkili distribütörünüzle iletişime geçin. Yedek bileşenlerin kullanılması veya bu kılavuzda belirtilmeyen herhangi bir değişiklik, korumaya zarar verebilir ve garanti kapsamındaki talepleri geçersiz kılabilir veya ürünün koruma sınıflandırmaları ve ilgili standartlar ve sertifikalarla uyumlu olmamasına yol açabilir.
- Kaskı veya otomatik kararan kaynak filtresini asla sıcak bir yüzeye koymayın.
- Çizilmiş veya hasarlı koruyucu vizörler veya plakalar düzenli olarak orijinal CleanAIR® olanlarıyla değiştirilmelidir. Yeni bir vizör veya koruyucu plaka kullanmadan önce, her iki taraftaki ek koruma folyosunu çıkardığınızdan emin olun.
- Uygun koruyucu folyolar olmadan sertleştirilmiş mineral filtrelerini kullanmayın.
- Hasar görmüşse ya da lekeler veya çizikler görüşü azaltıyorsa, koruyucu plakayı derhal değiştirin.
- Otomatik kararan kaynak filtresini sıvılara maruz bırakmayın ve kirden koruyun.
- Kullanıcının cildiyle temas edebilecek malzemeler, duyarlı kişilerde alerjik reaksiyonlara neden olabilir.
- Standart oftalmik gözlüklerin üzerine takılan kaynak kaskı darbeyi iletebilir ve bu nedenle kullanıcı için tehlike oluşturabilir.

### **CleanAIR® Omnira COMBI air / Omnira air kullanımına ilişkin sınırlamalar**

Kaskı asla aşağıdaki ortamlarda ve aşağıdaki koşullarda kullanmayın:

- Ortamdaki oksijen konsantrasyonu %17'den düşükse.
- Oksijen yönünden zengin ortamlarda.

- Patlayıcı ortamda.
  - Yaşam ve sağlık açısından ani bir tehdit arz eden ortamlarda.
- Kask sert darbelere, patlamalara veya aşındırıcı maddelere karşı koruma sağlamaz. Kullanıcının kirlilik türünü ya da konsantrasyonunu bilmediği ortamlarda kullanmayın. Elektrikli hava temizleyici respiratör kapalıyken ya da basınçlı hava girişi kapalıyken kullanmayın! Bu durumda solunum sistemi çok az solunum koruması sağlar ya da hiç sağlamaz. Ayrıca kask içinde yüksek yoğunlukta karbondioksit (CO2) birikimi ve oksijen yetersizliği meydana gelmesi riski mevcuttur. Kaskı kullanırken aşağıdaki sorunlardan herhangi biri oluşursa güvenli bir yere giderek uygun önlemleri alın:
- PAPR veya basınçlı hava sisteminin çalışması herhangi bir sebepten durursa, kullanıcı kirlenmiş çalışma alanını gecikmeden terk etmelidir.
  - Nefes alırken kötü koku, rahatsızlık ya da hoş olmayan bir tat hissederseniz.
  - Keyifsizlik hissederseniz veya mideniz bulanırsa.
- Kağı ve sıvı parçacıkları filtrelemek için tasarlanmış filtreler (parçacık filtreleri), kullanıcıyı hiç bir gazı karşı korumaz. Gazları hapsedmek için tasarlanmış filtreler, kullanıcıyı hiç bir parçacığa karşı korumaz. Hem gaz hem parçacıklarla kirlenmiş bir çalışma alanında kombine filtreler kullanılmalıdır.

### **3. Kontrol ve yedek parça değişimi**

#### **Vizörün değiştirilmesi [\*RESİM EKİ 1]**

Vizörün kilitlerini iki taraftan yukarı kaydırın (açın) ve vizörü çıkarın. Yeni vizörü aynı noktaya yerleştirin ve yanlardaki her iki kilidi de tekrar aşağı kaydırın [kilitleyin]. Vizörün yüzünüze düzgün oturduğundan emin olun.

#### **Açılır kapanır kaynak siperinin değiştirilmesi [\*RESİM EKİ 2]**

Kaynak siperini dışarı çekerken kaskın her iki yanındaki kilitleme düğmelerine basarak kaynak siperini çıkarabilirsiniz. Döndürme mekanizmalarını yüz siperinin montaj noktalarına oturtarak yeni açılır kapanır kaynak siperini takın.

#### **Omnira taşlama yüz siperini Omnira COMBI açılır kapanır kaynak kaskına yükseltme yöntemi [RESİM EKİ 3]**

Açılır kapanır kaynak siperinin montaj noktaları,

yüz siperinin her iki tarafında yuvarlak plastik kapaklarla kapatılmıştır. Bunları dışarı çekerek kolayca çıkarabilirsiniz. Döndürme mekanizmalarını yüz siperinin montaj noktalarına oturtarak yeni bir açılır kapanır kaynak siperi takın.

#### **Yüz kapatma parçasının değiştirilmesi [\*RESİM EKİ 4]**

Kask tertibatını, "Kask tertibatının değiştirilmesi" bölümünde açıklandığı gibi çıkarın. Her iki taraftaki gergi topuzlarını gevşetin ve montaj mekanizmalarını 4 numaralı resimde gösterildiği gibi hizalayın. Yüz kapatma parçasının plastik çerçevesini her iki taraftaki montaj mekanizmalarının altından dışarı çekin. Yüz kapatma parçasının plastik çerçevesini kilitleme pimlerinden çıkarın. Üst kısımdan başlayın ve ardından alt kısımla devam edin.

#### **Pilin değiştirilmesi [\*RESİM EKİ 5]**

- Arka kapağı saat yönünün tersine açın.
- Pili yenisiyle değiştirin.
- Arka kapağı saat yönünde çevirin.

#### **KULLANILMIŞ PİLLERİ ASLA EVSEL ATIK OLARAK ATMAYIN ÇÜNKÜ BUNLAR ÇEVRE İÇİN ÇOK ZEHİRLİDİR.**

Lütfen pilleri daima doğru şekilde geri dönüştürün ve kaynak yaparken ÇEVRE DOSTU kalın.

#### **İç koruyucu plakanın değiştirilmesi [\*RESİM EKİ 6]**

- Tırnağınızı iç koruyucu plakanın alt kısmının ortasında bulunan oluğa sokun ve dışarı çekerek çıkarın.
- Yeni iç koruyucu plakayı, ADF'nin yanlarındaki hazır raylara kaydırarak yerleştirin.

#### **ADF'nin değiştirilmesi [\*RESİM EKİ 7]**

- Tornavida kullanarak dış "GRIND" düğmesinin kapağını çıkarın. "GRIND" düğmesini delikten kaskın içine kolayca geçecek şekilde çevirin.
- ADF tutma yayını yuvadan çıkarın ve ADF'yi kask gövdesindeki hazır çerçeveden çıkarın.
- ADF'yi çerçeveye yerleştirin ve tutma yayını yuvaya geri bastırarak sabitleyin.
- Kapağın "GRIND" düğmesine tekrar takılabilmesi için, "GRIND" düğmesini kask gövdesindeki delikten geçirerek geri takın ve çevirin.

#### **Dış koruyucu plakanın değiştirilmesi [\*RESİM EKİ 8]**

- Başparmağınızı koruyucu plakanın alt kısmının altındaki girintiye sokun ve plakayı dışarı çekin.
- Yeni koruyucu plakayı hafifçe bükerek ADF filtre açıklığının kenarlarındaki oluklara yerleştirin.

#### **KASK VE KASK TERTİBATI ayarı**

##### **Kask tertibatı ayarı [\*RESİM EKİ 9]**

Kask tertibatının boyutu (kafa çevresi), herhangi bir kafa boyutuna uyacak şekilde arka tekerlek döndürülerek ayarlanabilir. Kask tertibatının derinliği, dört dikey kafa bandı yeniden konumlandırılarak ayarlanabilir. Kafa kayışlarını kask tertibatından çıkarmak için kayışları pim kilitlerinden dışarı çekmeniz yeterlidir. En uygun konuma ulaştığınız zaman kafa kayışlarını pim kilitlerine geçirin.

##### **Kask tertibatının değiştirilmesi [\*RESİM EKİ 10]**

Kask tertibatını değiştirmek için, kask tertibatını ileri doğru kaydırırken döndürme noktasının üstündeki siyah tırnaklara bastırın.

Yeni kask tertibatını takmak için rayları döndürme noktasındaki oluğa kaydırın. Her iki taraf da eşit olarak konumlandırılmalıdır.

##### **Eğim (dikey görüş açısı) ayarı [\*RESİM EKİ 11]**

Eğim, dış gerdirmeye topuzunun gevşetilmesi ve ayar kolunun mevcut konumundan oynatılarak ve başka bir konuma geçirilmesiyle kaskın her iki yanından ayarlanır. İşlemi bitirdiğiniz zaman gerdirmeye topuzunu sıkın.

##### **Mesafe Ayarı [\*RESİM EKİ 12]**

Kaskı ileri veya geri kaydırırken döndürme noktasının üstündeki siyah tırnaklara bastırarak yüz ile ADF arasındaki mesafeyi ayarlayabilirsiniz. En uygun konuma ulaştığınız zaman tırnakları bırakın. Her iki taraf da eşit olarak konumlandırılmalıdır.

##### **Hava akış yönü ayarı [\*RESİM EKİ 13]**

CleanAIR® Omnira COMBI air / Omnira air, kaskın içinde bulunan gelişmiş bir hava akışı düzenleme sistemi ile donatılmıştır. Kaskın içinde üç hava akışı çıkışı vardır. Ana çıkış kaskın alt kısmında bulunur ve havayı doğrudan kullanıcının ağzına iletir. Hava akışının yönü, kaskın dışındaki kontrol topuzu çevrilerek ayarlanabilir. RESİM 13a Diğer iki çıkış kaskın üst kısmında bulunur. Hava akışının yoğunluğu, iki kaydırmalı düğmenin sola ve sağa kaydırılmasıyla düzenlenebilir. RESİM 1b

## Kask tertibatı montaj setinin değiştirilmesi (\*RESİM EKİ 14)

Kaskın yanlarındaki her iki gerdirme topuzunu da döndürerek sökün. Montaj setlerini kaynak kaskından çıkarın. Yeni montaj setlerini, kaskın her iki tarafındaki yuvarlak deliklerde kare şekilli somunu kullanarak kaynak kaskına yerleştirin. Gerdirme topuzlarını montaj setlerinin her iki tarafta bulunan kare şeklindeki somunlarına vidalayın, ancak henüz tam olarak sıkmayın. Eğim ayar kolu pimini bir eğim ayar deliğine sokun ve bir taraftaki gerdirme topuzunu sıkın, diğer tarafta da aynısını yapın ve aynı eğim ayar deliğini kullanın (RESİM 11).

## ADF ayarının değiştirilmesi (\*RESİM EKİ 15)

### AÇIK/KAPALI

- Güneş enerjisi ünitesi işığa maruz kaldığında otomatik olarak AÇILIR.
- Lensin düzgün çalışıp çalışmadığını kontrol etmek ve Mod ayarlarını etkinleştirmek için herhangi bir düğmeye basın.

### RENK TONU KONTROLÜ

- Mod göstergesi Renk Tonu [3] üzerinde olana kadar "M" düğmesine [7] basın; LED ekran [6] artık mevcut renk tonu numarasını gösterecektir.
- İstenilen renk tonu numarasını ayarlamak için "+" düğmesine [8] ve "-" düğmesine [9] basın.
- 5-8 ve 9-13 şeklindeki iki renk tonu aralığı arasında geçiş yapmak için, "M" [7], "+" [8], "-" [9] düğmelerinden herhangi birini 3 saniye basılı tutun.
- Aralık değiştirildiği zaman, istenen renk tonunu ayarlamak için "+" [8] ve "-" [9] düğmelerini kullanın.

### GEÇİRME KONTROLÜ

- Mod göstergesi Gecikme [4] üzerine gelene kadar "M" düğmesine [7] basın; LED ekran [6] artık mevcut gecikme ayarını gösterecektir.
- İstenilen gecikme ayarını belirlemek için "+" [8] ve "-" düğmelerine [9] basın. Gecikme süresi 1 [0,1 Saniye] – 9 [0,9 Saniye] arasında ayarlanabilir.

### HASSASİYET KONTROLÜ

Mod göstergesi Hassasiyet [2] üzerine gelene kadar "M" düğmesine [7] basın; LED ekran [6] mevcut hassasiyet ayarını gösterecektir.

İstenilen hassasiyet seviyesini ayarlamak için "+" düğmesine [8] ve "-" düğmesine [9] basın.

Hassasiyet 1'den 9'a kadar ayarlanabilir. Daha yüksek rakam, daha yüksek hassasiyet anlamına gelir.

### Hassasiyet talimatları:

Hassasiyet ayarları, otomatik kararan lense, kaynak arkına ve enterferanslara ne kadar hassas tepki vermesi gerektiğini bildirmek için kullanılır. Farklı çalışma ortamları ve kaynak işlemlerinin özellikleri nedeniyle ayarlamalar yapılması gerekebilir. Hassasiyet şu faktörlere göre belirlenmelidir: uygulamalar, uygulamala amperajı, enterferans:

**Uygulamalar** (DC TIG gibi stabil arklar, stabil olmayan arklar, MMA/STICK, MIG, Plazma vb.)

**Uygulama Amperajı** (Aşırı düşük, düşük-orta, orta-yüksek)

**Enterferans** (Doğrudan güçlü güneş ışığı, güçlü floresan ışıklar, komşu kaynak arki vb.)

### Hassasiyet ayarları

**1~2** En az hassas ayar – güçlü enterferansların olduğu ortamlarda yüksek akımlı stabil olmayan ark uygulamaları içindir.

**3~4** Güçlü enterferansların olduğu ortamlarda düşük akımlı stabil olmayan ark uygulamaları içindir.

**5~6** Varsayılan ayar – normal ortam ışığı ve/veya düşük enterferans koşulları altında iç ve dış mekanlarda çoğu kaynak türü için kullanılır.

**7~8** DC TIG gibi düşük akımlı kaynak işlemi veya stabil ark uygulamaları içindir.

**9** En hassas ayar – çok düşük akımlı TIG kaynağı veya arkın bir kısmının görünmediği kaynak işlemleri için uygundur. Lens çok hassastır ve güçlü ortam ışığı veya enterferanslar nedeniyle kararabilir.

Hangi değeri kullanacağınızdan emin olmadığınız durumlarda, temel kural önce daha yüksek bir değere ayarlamak ve enterferans varsa lenste enterferans olmayan kadar değeri birer birer azaltmaktır.

Önerilen renk tonu seviyesi seçimi için lütfen tabloya bakın (\*RESİM 16)

### BİLDİRİM

**Bazı nadir görülen aşırı koşullara sahip**

**durumlarda, otomatik kararan lensin düzgün çalışması için enterferansların azaltılması gerekebilir. TIG ve daha stabil arklı uygulamalar daha yüksek hassasiyet ayarları gerektirir. Renk tonu seviyeleri yalnızca bir kılavuz olarak verilmiştir ve bireysel ihtiyaçlara göre değiştirilebilir.**

### GRIND

Mod göstergesi "Grind" [1] üzerine gelene kadar "M" düğmesine [7] basın; kask taşıma moduna ayarlanır. Veya lensi "GRIND" ve "GRIND olmayan" mod arasında değiştirmek için "GRIND" Hızlı erişim düğmesine [10] basın.

**Uyarı:** Lens "GRIND" Modundayken, herhangi bir kaynak arkına tepki vermeyecektir. Kaynak işlemine başlamadan önce "GRIND" modunda olmadığından emin olun.

**Not:** "GRIND" Modu, 30 dakikalık etkinleştirmeden sonra otomatik olarak devre dışı bırakılacaktır. Tekrar etkinleştirmek için GRIND hızlı erişim düğmesini kullanın.

### DÜŞÜK GÜÇ GÖSTERGESİ

Zayıf pil göstergesi [5] her 3 saniyede bir yanıp sönüyorsa, piller zayıftır ve hemen değiştirilmeleri gerekir.

### Temizlik ve bakım

Kaskın ve vizörlerin ömrü, soğuk, sıcak, kimyasallar, güneş ışığı veya yanlış kullanım gibi birçok faktörden etkilenir. Kask, yapısının içinde veya dışında olası hasarlara karşı günlük olarak kontrol edilmelidir. Kaynak kaskının dikkatli kullanımını ve bakımının doğru şekilde yapılması, hizmet ömrünü uzatır ve güvenliğinizi artırır!

### Temizlik:

- Temizlik, yeterli havalandırmaya sahip bir odada yapılmalıdır. Bağımsız parçaların üzerine yerleşmiş zararlı tozların solunmasından kaçınınız!
- Kaynak kaskını yumuşak sabun ve ılık suyla temizleyin. Çözücü kullanmayın. ADF'yi temiz, tüy bırakmayan bir mendil veya yumuşak bir bezle temizleyin.
- ADF'yi suya batırmayın veya üzerine doğrudan sıvı püskürtmeyin. Ekipmanı temiz, kuru ve tozsuz bir ortamda oda sıcaklığında saklayın.
- Bulaşık makinesi veya kurutma makinesi kullanmayın!

### Depolama ve raf ömrü

CleanAIR® Omnira air / Omnira COMBI ürününü oda

sıcaklığındaki kuru ve temiz bir yerde, doğrudan güneş ışığı almayacak şekilde saklayın (-10 °C ila +55 °C sıcaklık aralığı ve %20 ila 95 bağıl nem). 45 °C üstü sıcaklıklarda uzun süre saklanması pilin ömrünü kısaltabilir.

Ürün kodu	Ürün açıklaması
40 31 00	Omnira koruyucu yüz siperi, hava dağıtımsız
70 31 00	Omnira air koruyucu yüz siperi, hava dağıtımlı
40 32 01	CleanAIR® Omnira COMBI kaynak kaskı, 5-8/9-14, hava dağıtımsız
40 32 00	CleanAIR® Omnira COMBI kaynak kaskı, hava dağıtımsız, ADF'siz
40 32 97	CleanAIR® Omnira COMBI kask gövdesi, kask tertibatsız, hava dağıtımsız, ADF'siz
70 32 01	CleanAIR® Omnira air COMBI kaynak kaskı, 5-8/9-14, hava dağıtımlı
70 32 97	CleanAIR® Omnira air COMBI kaynak kaskı, 5-8/9-14, kask tertibatlı, ADF'siz

### Yedek parçalar, aksesuarlar:

Ürün kodu	Ürün açıklaması
72 90 00	TR1 yedek koruyucu vizör, şeffaf
72 90 01	TR1 yedek koruyucu vizör, sarı
72 90 90	TR1 yedek koruyucu vizör, şeffaf, aPA, kimyasallara dayanıklı
72 91 00	CR1 yedek koruyucu vizör, şeffaf CP
72 90 03	TR1 yedek koruyucu vizör – 3. renk tonu
72 90 05	TR1 yedek koruyucu vizör – 5. renk tonu
70 32 93	CleanAIR® Omnira COMBI yedek açılır kapanır kaynak siperi, pasif filtre ile uyumlu
70 32 92	CleanAIR® Omnira COMBI yedek açılır kapanır kaynak siperi, ADF S60F ile uyumlu
70 30 60	CleanAIR® VERUS air yüz kapatma parçası, Omnira air



坏的焊接滤镜会削弱保护功能和可视性，必须立即更换。检查焊工面罩和头盔是否完好无损。

#### CleanAIR® Omnira / Omnira air

确保防护面罩正确组装。调整头盔，确保最大的舒适度和提供最大的视野。检查防护面屏是否完好无损、清洁并安装正确。如果面屏受损，或飞溅物或刮痕使视野变窄，请立即更换。

#### 警告 - CleanAIR® Omnira COMBI / Omnira COMBI air、CleanAIR® Omnira / Omnira air

- 如果焊接护屏位于上部位置，请不要使用 CleanAIR® Omnira COMBI / Omnira COMBI air 进行焊接！透明的面屏并不能防御有害辐射。
- 只使用原装的 CleanAIR®/ AerTEC™ 备件和消耗品。如有疑问，请与您的授权经销商联系。使用替换组件或本手册中未指定的任何修改都可能削弱保护功能，并可能使质保项下的索赔无效，或导致产品不符合保护等级及相关标准和证书。
- 切勿将面罩或自动变光焊接滤镜放置在热表面上。
- 应定期使用原装的 CleanAIR® 更换有刮痕或损坏的防护面屏或护板。在使用新的面屏或护板之前，一定要从两边去掉任何额外的保护膜。
- 请勿使用没有适当保护箱的回火矿物过滤器。
- 如果护板受损，或飞溅物或刮痕使视野变窄，请立即更换护板。
- 切勿让自动变光焊接滤镜接触液体，并保护其免于被污垢弄脏。
- 与佩戴者皮肤接触的材料可能会引起敏感个体的过敏反应。
- 将焊工面罩戴在标准眼镜佩戴位置的上方可能会传递冲击，从而对佩戴者造成危险。

#### CleanAIR® Omnira COMBI air / Omnira air 的使用限制

切勿在以下环境中或以下状况下使用面罩：

- 如果环境中的氧气浓度低于 17 %。
  - 在富氧环境中。
  - 在爆炸性环境中。
  - 在对生命和健康直接构成危险的环境中。
- 焊工面罩不能抵御强烈冲击、爆炸或腐蚀性物质。请勿在用户不知道污染类型或浓度的环境中使用。当送风过滤呼吸器关闭或压缩空气入口关闭时，请勿使用！在这种情况下，呼吸系统几乎不提供呼吸保护。此外，存在高浓度的二氧化碳 (CO<sub>2</sub>) 积聚和面罩内部发生缺氧的风险。在使用焊工面罩时，如果发生以下任何一种问题，请转移至安全场所并采取恰当的措施：

- 如果 PAPR 或压缩空气系统因任何原因停止运行，用户必须立即离开受污染的工作场所。
  - 在呼吸时闻到恶臭、刺鼻或难闻的气味。
  - 您感觉不适或恶心时。
- 捕获固体和液体颗粒的专用过滤器（颗粒过滤器）不能保护用户免受任何气体的影响。捕获气体的专用过滤器不能保护用户免受任何颗粒的影响。在受上述两种类型污染物污染的工作场所，必须使用组合式过滤器。

### 3. 控制和备件更换

#### 更换面屏 (\*图片附录 1)

向上移动两侧的面屏锁（解锁），然后取下面屏。将新面屏放在相同的位置，然后将侧面的两个锁都向后移（锁定）。确保面屏安装正确。

#### 更换上掀式焊接护屏 (\*图片附录 2)

您可以通过在拔出焊接护屏的同时按下面罩两侧的锁定按钮来将焊接护屏取下。通过将枢轴机构按入面罩的安装点来安装新的上掀式焊接护屏。

#### 如何将您的磨削面罩 Omnira 升级为上掀式焊工面罩 Omnira COMBI (图片附录 3)

所述上掀式焊接护屏的安装点由面罩两侧的圆形塑料盖罩住。您可以轻易将其拔出。通过将枢轴机构按入面罩的安装点来安装新的上掀式焊接护屏。

#### 面部密封条更换 (\*图片附录 4)

按照“更换头盔”部分的说明拆卸头盔。松开两侧的张紧旋钮，对准如图 4 所示的安装机构。从两侧安装机构下方拔出面部密封条的塑料框。从锁定销位置拔出面部密封条的塑料框。从上半部分开始，然后继续下半部分。

#### 电池更换 (\*图片附录 5)

- 逆时针方向打开后盖。
  - 使用新电池更换电池。
  - 顺时针旋转后盖。
- 永远不要把用过的电池放入家庭垃圾中，因为它们对环境非常有害。

请妥善回收使用过的电池，并在焊接时保持环保。

#### 内部护板更换 (\*图片附录 6)

- 将手指甲放入内部护板底部中间的凹槽中并将其拉开。
- 将新的内部护板滑动到 ADF 侧面的预定轨道上，将其插入。

#### ADF 更换 (\*图片附录 7)

- 使用螺丝刀拆卸外部“磨削”按钮的盖子。转动“磨削”按钮，使其很容易通过开口进入面罩。
- 从槽中松开 ADF 固定弹簧，并从面罩外壳的预定框架中拆卸 ADF。
- 将 ADF 插入框架内，并通过将固定弹簧压回槽内进行紧固。
- 将“磨削”按钮通过面罩外壳的开口插回原位，并将其旋转，使盖子可以重新贴到“磨削”按钮上。

#### 外部护板更换 (\*图片附录 8)

- 将拇指放在护板底部下方的凹痕处，将护板拽出来。
- 将新的护板插入 ADF 滤镜开口两侧的凹槽中，稍微弯曲即可。

#### 面罩和头盔调整

##### 头盔调整 (\*图片附录 9)

头盔的尺寸（头围）可以通过转动后轮来调整，适应任何头部大小。头盔深度可以通过重新定位四个垂直的头带来调整。要从头盔上松开头带，只需从销锁上拉出头带即可。当到达最佳位置时，将头带扣在销锁上。

##### 头盔更换 (\*图片附录 10)

如需更换头盔，请在向前滑动头盔的同时，按枢轴点顶部的黑色卡舌。

要插入新的头盔，请将轨道滑动到枢轴点上的凹槽中。两侧必须处于相同的位置。

##### 倾斜度（垂直视角）调节 (\*图片附录 11)

通过松开外部张紧旋钮，将调节杆从当前位置释放并移动到另一个位置，即可调节面罩两侧的倾斜度。完成后，请将张紧旋钮拧紧。

##### 距离调节 (\*图片附录 12)

调整面部和 ADF 之间的距离，方法是：按下枢轴点顶部的黑色卡舌，同时向前或向后滑动面罩。当到达最佳位置时，松开卡舌。两侧必须处于相同的位置。

##### 气流方向调节 (\*图片附录 13)

CleanAIR® Omnira COMBI air / Omnira air 在面罩内配备了先进的气流调节系统。面罩内有三个气流输出。主输出位于面罩的底部，直接将空气输送到用户的口中。转动面罩外部的控制旋钮，即可调节气流方向。图 13a。另外两个输出位于面罩的上部。通过左右滑动两个滑块按钮可以调节气流的强度。图 1b

##### 头盔安装底座更换 (\*图片附录 14)

拧下面罩两侧的张紧旋钮。从焊工面罩上拆下安装底座。将新的安装底座安装在焊工面罩上，方法是将方形螺母安装在面罩两侧的圆孔内。将张紧旋钮在两侧安装底座的方形螺母上拧紧，但不要完全拧紧。将倾斜调节杆销插入倾斜安装孔，拧紧一侧的张紧旋钮，另一侧也这样做，并使用相同的倾斜安装孔（图 11）。

#### ADF 设置调节 (\*图片附录 15)

##### 开/关

- 太阳能装置在光照下会自动开启。
- 按任何按钮，检查镜头是否正常工作，并激活“模式调整”。

##### 遮光控制

- 按“M”按钮 (7)，直到模式指示灯在遮光 (3) 上，LED 屏幕 (6) 现在显示当前遮光等级。
- 按“+”按钮 (8) 和“-”按钮 (9) 可以设置所需的遮光等级。
- 在 5-8 和 9-13 两个遮光范围之间切换，按住任意按钮 (“M” (7)、“(+)” (8)、“(–)” (9) 皆可) 3 秒。
- 切换范围后，立即使用“(+)” (8) 和“(–)” (9) 按钮来设置所需的遮光等级。

##### 延迟控制

- 按“M”按钮 (7)，直到模式指示灯在延迟 (4) 上，LED 屏幕 (6) 现在显示当前延迟设置。
- 按“(+)”按钮 (8) 和“(–)”按钮 (9) 可以设置所需的延迟设置。可从 1 (0.1 秒) 到 9 (0.9 秒) 调整延迟时间。

##### 灵敏度控制

按“M”按钮 (7)，直到模式指示灯在灵敏度 (2) 上，LED 屏幕 (6) 现在显示当前灵敏度设置。

按“(+)”按钮 (8) 和“(–)”按钮 (9) 可以设置所需的灵敏度等级。可以从 1 到 9 调整灵敏度。数值越大，灵敏度越高。

##### 灵敏度参考：

灵敏度设置用于告诉自动变光镜头对焊接电弧和干扰的响应灵敏度。由于不同的工作环境和焊接工艺的性能，可能需要调整。灵敏度应由以下因素决定：应用、应用安培数、干扰：

应用（稳定的电弧，例如 DC TIG；不稳定的电弧，MMA/STICK、MIG；等离子弧等）

应用安培数（极低、中低、中高）

干扰（强光直射、强光荧光灯照射、邻近焊接电弧等）

##### 灵敏度设置

1~2 最不敏感的设置——在强干扰环境下，适用于大电流非稳定电弧应用。

3~4 在强干扰环境下，适用于小电流非稳定电弧应用。

5~6 默认设置——在室内和室外正常的环境光和/或低干扰下，适用于大多数类型的焊接。

7~8 适用于小电流焊接或稳定电弧应用，例如 DC TIG。

9 最敏感的设置——适用于极小电流的 TIG 焊接或部分电弧在视野之外的焊接。镜头非常敏感，可能会因强烈的环境光或干扰变暗。

当不确定使用哪个数字时，经验法则是先设置较大的数字，如果有干扰存在，则逐个减少，直到镜头不受干扰为止。

推荐的遮光等级选择，请参见表格（\*图 16）

注意

在一些罕见的极端情况下，为了让自动变光镜头正常工作，可能需要减少干扰。TIG 和更稳定的电弧的应用需要更高的灵敏度设置。遮光等级仅作为指导，并可根据个人需要而有所变化。

磨削

按“M”按钮（7），直到模式指示灯在“磨削”（1）上，面罩设置为磨削模式。或者按快速访问“磨削”按钮（10），在“磨削”和“非磨削”模式之间切换镜头。

警告：当镜头处于“磨削”模式时，不会对任何焊接电弧做出响应。在开始焊接前，确保它没有处于“磨削”模式。

注释：“磨削”模式激活 30 分钟后自动失效。使用快速访问磨削开关再次激活。

低电量指示灯

如果电池电量低指示灯（5）每 3 秒闪烁一次，则表示电池电量不足，需要立即更换。

清洁和维护

面罩和面屏的使用寿命受许多因素的影响，例如：冷热、化学品、阳光或不正确的使用。应每天检查面罩的内部或外部结构是否有可能损坏。仔细使用和正确维护焊工面罩可延长使用寿命并提高安全性！

清洁：

- 必须在通风良好的房间内进行清洁。避免吸入沉积在各个部件上的有害粉尘！
- 用中性肥皂和温水清洗焊工面罩。切勿使用溶

剂。用干净、无绒的纸巾或软布清洁 ADF。

- 请勿将 ADF 浸入水中或直接用液体喷洒。在室温下，将设备储存在清洁、干燥和无尘环境中。
- 请勿使用洗碗机或烘干机！

存储和保存期限

将 CleanAIR® Omnira air / Omnira COMBI 于室温下存放在干燥清洁的地方，避免阳光直射（温度范围为 -10 °C 至 +55 °C，相对湿度为 20% 至 95 %）。在高于 45 °C 的温度下长期存储会缩短电池的使用寿命。

产品代码	产品描述
40 31 00	防护面罩 Omnira, 无空气分配
70 31 00	防护面罩 Omnira air, 含空气分配
40 32 01	焊工面罩 CleanAIR® Omnira COMBI, 5-8/9-14, 无空气分配
40 32 00	焊工面罩 CleanAIR® Omnira COMBI, 无空气分配, 无 ADF
40 32 97	面罩外壳 CleanAIR® Omnira COMBI, 无头盔, 无空气分配, 无 ADF
70 32 01	焊工面罩 CleanAIR® Omnira air COMBI, 5-8/9-14, 含空气分配
70 32 97	焊工面罩 CleanAIR® Omnira air COMBI, 5-8/9-14, 含头盔, 无 ADF

备件、配件：

产品代码	产品描述
72 90 00	备用防护面屏 TR1, 透明
72 90 01	备用防护面屏 TR1, 黄色
72 90 90	备用防护面屏 TR1, 透明, aPA, 耐化学性
72 91 00	备用防护面屏 CR1, 透明 CP
72 90 03	备用防护面屏 TR1, 遮光等级 3
72 90 05	备用防护面屏 TR1, 遮光等级 5
70 32 93	备用上掀式焊工面罩 CleanAIR® Omnira COMBI, 与被动式滤镜兼容
70 32 92	备用上掀式焊工面罩 CleanAIR Omnira COMBI, 与 ADF S60F 兼容
70 30 60	面部密封条 CleanAIR® VERUS air, Omnira air

70 30 71	头部防护盖, 阻燃 (Verus, Omnira)
70 30 72	颈部防护盖, 阻燃 (Verus, Omnira)
70 30 73	头部和颈部防护盖, 阻燃 (Verus, Omnira)
72 00 10	VariGEAR 舒适头盔, 含防汗带
72 00 15	VariGEAR 防汗带 (两片装)
72 00 17	VariGEAR 舒适套装 (一套防汗带和衬垫)
72 00 14	后衬垫 VariGEAR
72 00 16	上衬垫 VariGEAR
40 51 61	自动变光焊接滤镜 AerTEC S60F, 3/5-8/9-14, 适用于上掀式
13 51 60	AerTEC S60 ADF 的电池 3V
70 40 80	外部护板 (VERUS, Omnira COMBI, CA-40), 每包 10 个
*100/65	内部护板 (VERUS, Omnira COMBI, Summit), 每包 10 个
72 03 20 /10	面屏 CR1 的保护膜 (UniMask, Omnira), 每包 10 片

#### 4. 认证组合

产品代码	产品描述	等级
30 00 00*	CleanAIR® AerGO®	TH3
81 00 00*	CleanAIR® Basic	TH3
63 00 00*	CleanAIR® Pressure	2A
67 00 00*	CleanAIR® Pressure Flow Master	3B
51 00 00*	CleanAIR® Chemical 2F	TH3

\*包括所有衍生型号

本产品经过批准符合 PPE 法规 (EU) 2016/425, 经测试符合以下标准的要求：

EN 166:2002	CE 认证的认证机构： ECS European Certification Service GmbH, Notified body 1883
EN 379+A1:2009	Hüttfeldstraße 50, 73430 Aalen, Germany

EN 12941:1999 +A2:2009	CE 认证的认证机构： Occupational Safety Research Institute, v.v.i., Notified body 1024
EN 14594:2019	Jeruzalémská 1283/9, 110 00, Prague 1, Czech Republic
EN 175:1998	CE 认证的认证机构： Institute for testing and certification trida Tomáše Bati 299,
EN 166:2001	Louky, 763 02 Zlín, Czech Republic Notified body 1023

符合性声明可在以下网址获得：  
<https://www.clean-air.cz/doc>

这些标记符合 EN 379 (4 / 5-8 / 9-13 AT 1/1/1/2/379 CE)	
CE 1883	CE 认证的认证机构标识
4/5-8/9-14	4 - 遮光处于打开状态下的防护遮光等级 5-8/9-13 - 遮光处于关闭状态下的防护遮光等级
AT	制造商标识 (ANTRA TECHNOLOGIES CO. LTD)
1/1/1/1	光学等级——光学质量/光散射/均匀性/角度依赖性
EN 379	标准编号

这些标记符合 EN 175 (EN 175 B CE)	
EN 175	标准编号
B	冲击等级 (中等能量冲击 120 米/秒)
CE	合规符号
MS	制造商标识 (MALINA — Safety s. r. o.)

标记 (备用上掀式外板 70 32 93) 符合：EN 166 (166 MS 1 B CE) / (AT 1B CE)	
MS (AT)	制造商标识 MALINA - Safety s. r. o. (ANTRA TECHNOLOGIES CO. LTD)
166	标准编号
1	光学等级 1

B	机械强度（高速颗粒，中等能量冲击）
CE	合规符号

符号（面屏 TR1）符合 EN 166  
常用符号：

MS	制造商（MALINA - Safety s.r.o.）
1	光学等级
FT	在极端温度下防止受到高速粒子低能量的冲击
B	在极端温度下防止受到高速颗粒中等能量的冲击
K	阻止细颗粒对表面的损坏
N	防雾镜

透明（72 90 00）和黄色（72 90 01）防护面屏：

2C	防紫外线且具有良好的颜色识别能力（EN 170）
1、2	遮光等级

遮光等级 3（72 90 03）的面屏和遮光等级 5（72 90 05）的面屏：

3、5	焊接滤镜——遮光等级（EN 169）
2	紫外线防护——滤镜可能会影响颜色识别（EN 170）
3、5	遮光等级（EN 170）

护罩框架：

166	标准 EN 166
3、4、5	3 - 使用领域——流体 4 - 使用领域——大尘粒 5 - 使用领域——气体和细尘颗粒
5	允许的最高刻度数——焊接（EN 169）
2-5	允许的最高刻度数——紫外线（EN 170）



DA-001\_-720101\_-CA-1\_Lite\_-EN



Techware Pty Ltd  
ABN: 13 914 775 899  
Phone: 1300 062 947  
Email: [sales@maxisafe.com.au](mailto:sales@maxisafe.com.au)  
Website: [www.maxisafe.com.au](http://www.maxisafe.com.au)

Techware Pty Ltd  
PO Box 4220  
Hoppers Crossing  
VIC 3029  
Australia

© CleanAIR® All rights reserved

Revision: 2021\_04\_19  
Output: 2021\_04\_19